

DOMYOS

## Wall Bracket **Suspension murale**

---

Please read these instructions before use

**Veillez lire ces instructions avant utilisation**

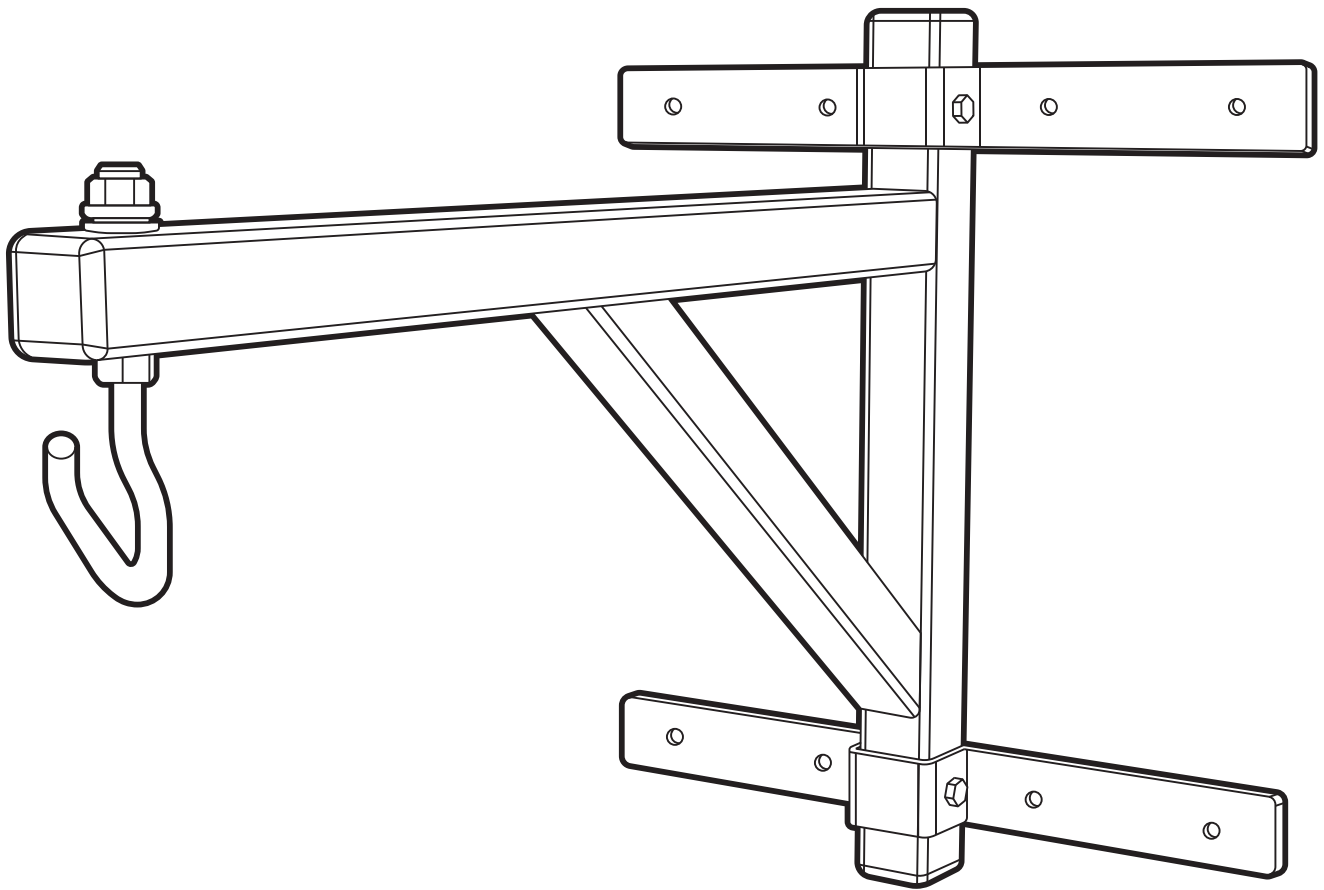

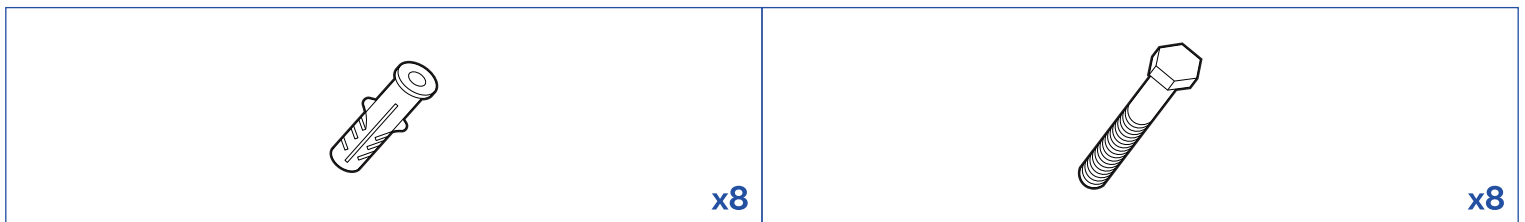
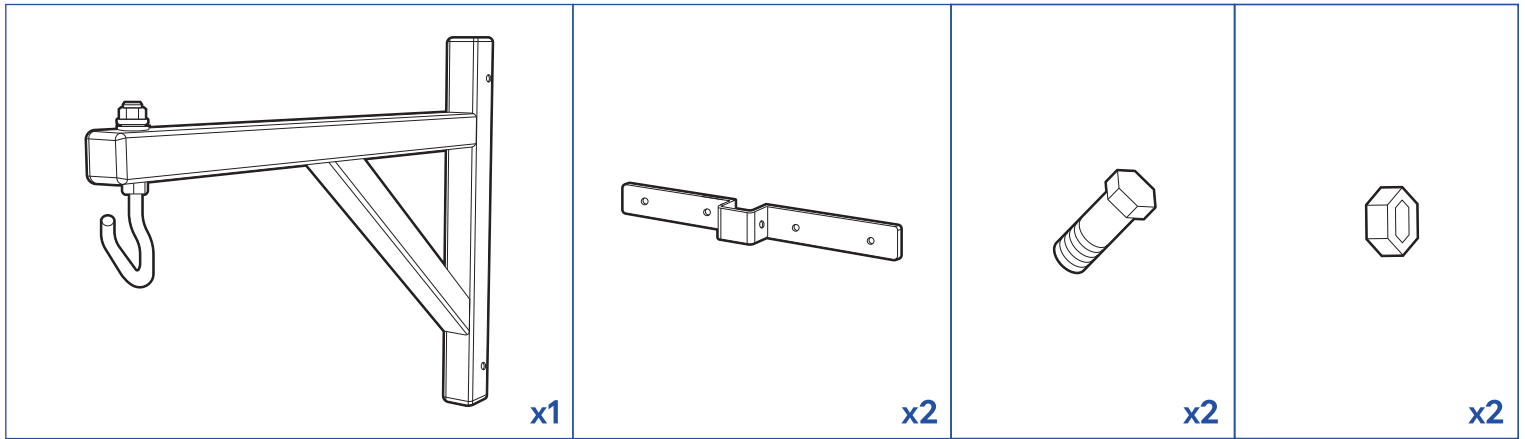

1

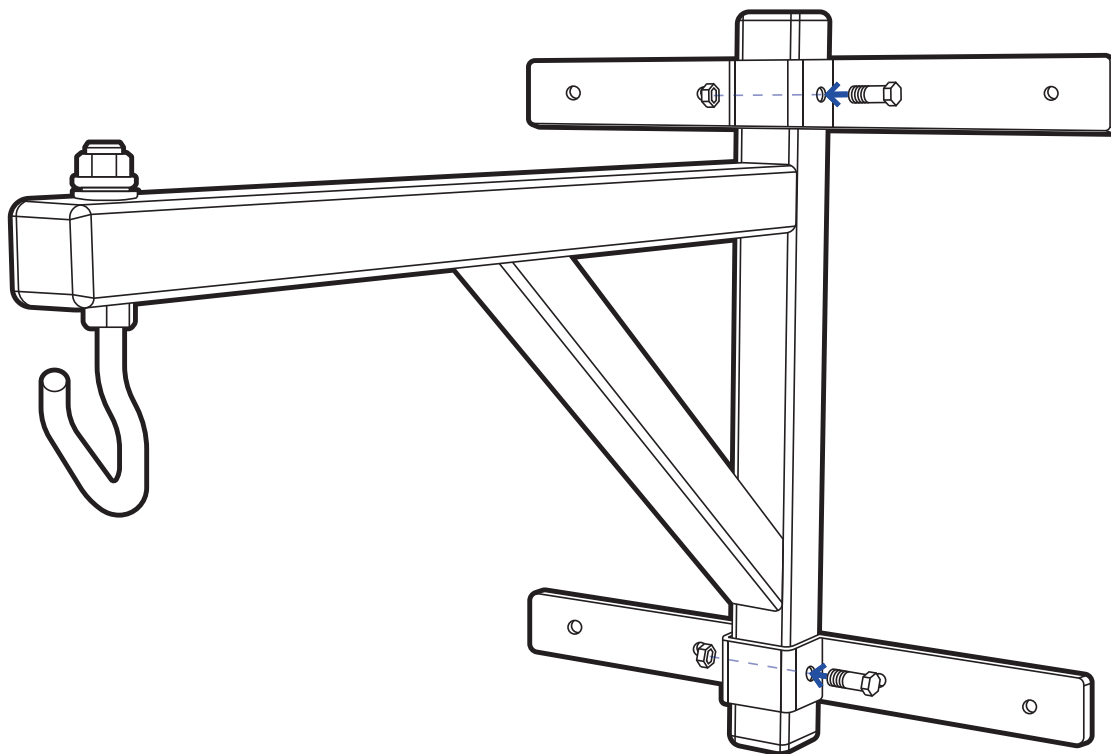

2

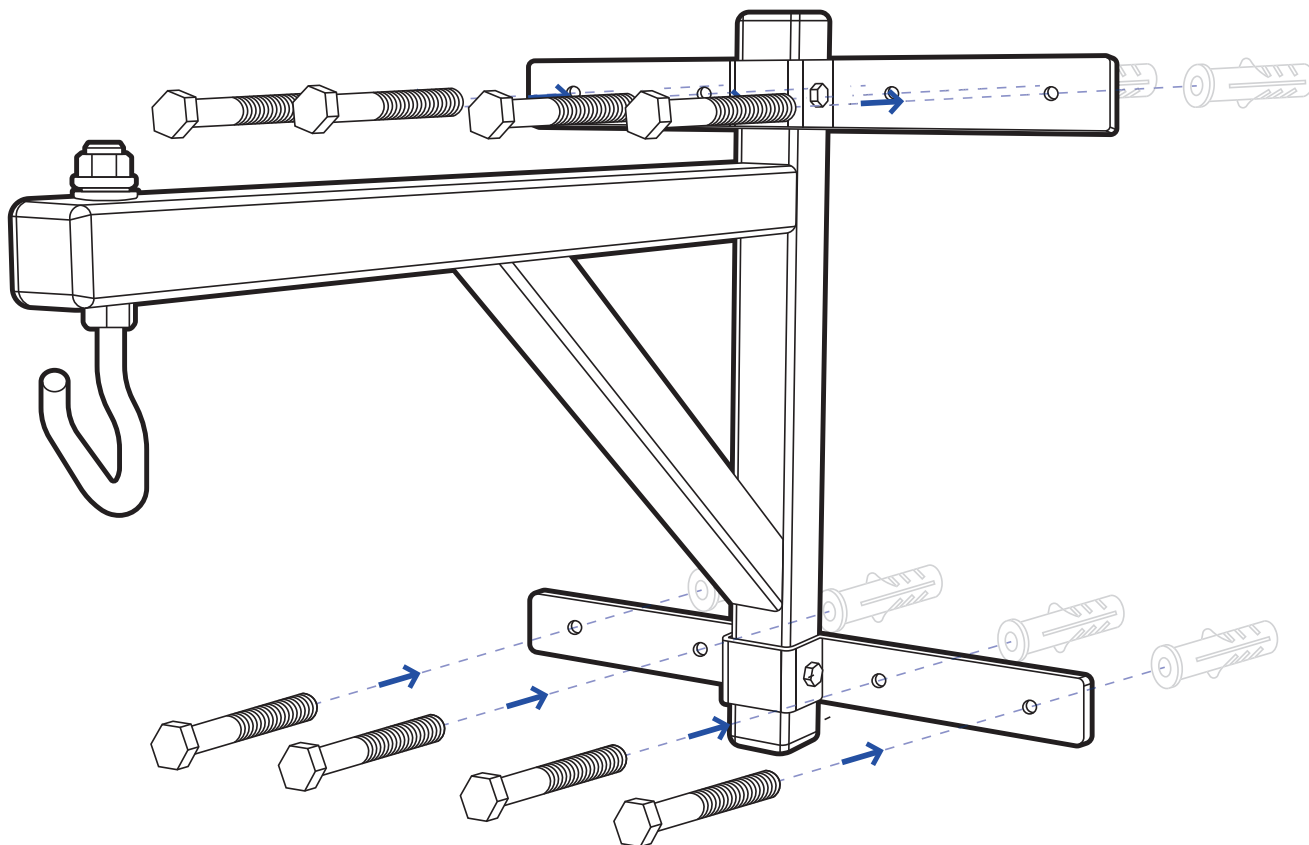

## EN - WALL BRACKET

### 1. CARE AND STORAGE

The product requires only minimal maintenance :

- Avoid storing the product in a damp place.
- Avoid exposure to extreme temperatures and any contact with chemicals.

### 2. WARNING

- When fitting the device, ask a professional builder for advice as to the choice of wall, wall plugs and screws.
- Read the instructions in this handbook before using the product.
- Only use this product as described in the handbook and keep it for reference for the entire life cycle of the product.
- The owner is responsible for ensuring that all users of this product are properly informed as to how to use this product safely.
- DECATHLON cannot be held liable for claims of injury or damage sustained by any person or property originating from the use or misuse of this product by the purchaser or by any other person.
- This product is not a toy but the sports article to be used exclusively for holding a punching ball weighing up to 65kg.
- Check that your bag does not weigh more than the recommended weight.
- Using sport equipment has a level of risk.
- Users of this product must assume all risks of injury.
- Check that your equipment is in good condition before use.
- Check that there is enough room around the product for use in complete safety.
- Install in a sufficiently large and high room for use in complete safety.
- Exercise in a well ventilated room.

### 3. COMMERCIAL WARRANTY

DECATHLON guarantees this product under normal conditions of use for two years from the date of purchase. The date on the receipt applies. DECATHLON obligation with regard to this warranty is limited to the replacement or repair of the product, at the discretion of DECATHLON.

This guarantee doesn't apply in cases of :

- Damage caused during transportation
- Use and/or storage outside in a damp environment
- Poor assembly / Poor maintenance
- Misuse or abnormal use
- Repairs made by technicians not approved by DECATHLON
- Usage outside of a domestic setting
- This warranty does not cancel the legal warranty applicable in the country of purchase.

## FR - SUSPENSION MURALE

### 1. ENTRETIEN ET STOCKAGE

Le produit ne nécessite qu'un entretien minimal :

- Évitez de stocker le produit dans un endroit humide.
- Évitez toute exposition à des températures extrêmes et tout contact avec des produits chimiques.

### 2. AVERTISSEMENT

- Lors de l'installation de l'appareil, demandez conseil à un constructeur professionnel concernant le choix du mur, des chevilles et des vis.
- Lisez les instructions de ce manuel avant d'utiliser le produit.
- Utilisez ce produit uniquement comme décrit dans le manuel et conservez celui-ci comme référence pendant toute la durée de vie du produit.
- Le propriétaire doit s'assurer que tous les utilisateurs de ce produit sont mis au courant des pratiques à adopter pour utiliser ce produit sans danger.
- DECATHLON ne peut être tenu responsable des réclamations pour blessures ou dommages subis par toute personne ou tout bien résultant de l'utilisation ou de la mauvaise utilisation de ce produit par l'acheteur ou par toute autre personne.
- Ce produit n'est pas un jouet, mais un article de sport destiné exclusivement à contenir un ballon de frappe pesant jusqu'à 65 kg.
- Assurez-vous que le poids de votre sac ne dépasse pas les préconisations de support de charge.
- L'utilisation de tout matériel de sport soumet l'utilisateur à un certain risque.
- Les utilisateurs de ce produit doivent assumer tous les risques de blessure.
- Assurez-vous que le matériel est en bon état avant chaque utilisation.
- Assurez-vous qu'il y a suffisamment d'espace autour du produit pour garantir une pratique en toute sécurité.
- Installez-vous dans une pièce suffisamment large et haute pour une utilisation en toute sécurité.
- Exercez-vous dans une pièce bien aérée.

### 3. GARANTIE COMMERCIALE

DECATHLON garantit ce produit, dans des conditions normales d'utilisation, pendant deux ans à compter de la date d'achat. La date sur le ticket de caisse fait foi. L'obligation de DECATHLON au titre de cette garantie se limite au remplacement ou à la réparation du produit, à la discrétion de DECATHLON.

Cette garantie ne s'applique pas dans les cas suivants :

- Dommages causés pendant le transport
- Utilisation et/ou stockage à l'extérieur dans un environnement humide
- Mauvais assemblage/Mauvais entretien
- Utilisation abusive ou anormale
- Réparations effectuées par des techniciens non agréés par DECATHLON
- Utilisation en dehors d'un cadre domestique
- Cette garantie n'annule pas la garantie légale applicable dans le pays d'achat.

## ES - SOPORTE DE PARED

### 1. CUIDADO Y ALMACENAMIENTO

El producto solo requiere un mantenimiento mínimo:

- No guardar el producto en un lugar húmedo.
- No exponerlo a temperaturas extremas y evitar cualquier contacto con sustancias químicas.

### 2. ADVERTENCIA

- Cuando instales el dispositivo, pide a un albañil profesional que te aconseje sobre la elección de la pared, los tacos y los tornillos.
- Lee las instrucciones de este manual antes de usar el producto.
- Usa este producto únicamente como se describe en el manual y conserva dicho manual para poder consultarlo durante toda la vida útil del producto.
- El propietario es el responsable de garantizar que todos los usuarios del producto estén debidamente informados de cómo usarlo de forma segura.
- DECATHLON no será considerada responsable en caso de cualquier reclamación por lesiones o daños sufridos por cualquier persona o bien que resulte del uso o el mal uso de este producto por parte del comprador o cualquier otra persona.
- Este producto no es un juguete, sino un artículo deportivo que debe usarse exclusivamente para sostener una pera de boxeo de hasta 65 kg de peso.
- Comprueba que el saco no pese más que el peso recomendado.
- El uso de equipos deportivos tiene un nivel de riesgo.

- Los usuarios de este producto deben asumir todos los riesgos de lesiones.
- Comprueba que tu equipo esté en buenas condiciones antes de usarlo.
- Comprueba que haya suficiente espacio alrededor del producto para usarlo con total seguridad.
- Instálalo en una habitación suficientemente grande y alta para poder usarlo con total seguridad.
- Realiza el ejercicio en una habitación bien ventilada.

### 3. GARANTÍA COMERCIAL

DECATHLON garantiza este producto en condiciones normales de uso por un plazo de dos años desde la fecha de compra. Se aplica la fecha que consta en el recibo. La obligación de DECATHLON en relación con esta garantía se limita a la sustitución o reparación del producto, a discreción de DECATHLON.

Esta garantía no es aplicable en caso de:

- Daños causados durante el transporte
- Uso y/o almacenamiento al aire libre en un entorno húmedo
- Montaje incorrecto/mantenimiento incorrecto
- Uso indebido o anómalo
- Reparaciones efectuadas por técnicos no autorizados por DECATHLON
- Uso fuera de un entorno doméstico
- Esta garantía no anula la garantía legal aplicable en el país de compra del producto.

## DE - WANDAUFHÄNGUNG

### 1. PFLEGE UND LAGERUNG

Das Produkt erfordert lediglich eine minimale Wartung:

- Bewahren Sie das Produkt nicht an einem feuchten Ort auf.
- Vermeiden Sie die Einwirkung von hohen Temperaturen und den Kontakt mit Chemikalien.

### 2. WARNHINWEIS

- Bei der Montage des Geräts wenden Sie sich für die Wahl der Wand, der Wanddübel und der Schrauben bitte an einen professionellen Installateur.
- Bitte lesen Sie sich vor der Verwendung des Produkts die Anweisungen in diesem Handbuch genau durch.
- Verwenden Sie dieses Produkt nur wie im Handbuch beschrieben und bewahren Sie es als Referenz für den gesamten Lebenszyklus des Produkts auf.
- Es unterliegt der Verantwortung des Besitzers, alle Nutzer dieses Produkts ordnungsgemäß über die sichere Verwendung des Produkts zu informieren.
- DECATHLON haftet nicht für Verletzungen oder Schäden jeglicher Art an Personen oder Sachgegenständen, die durch eine unsachgemäße Verwendung dieses Produkts durch den Besitzer oder eine andere Person entstehen.
- Dieses Produkt ist kein Spielzeug, sondern ein Sportartikel, der ausschließlich zum Halten eines Punchingballs mit einem Gewicht bis zu 65 kg verwendet werden darf.
- Vergewissern Sie sich, dass Ihr Punchingball nicht mehr wiegt als das empfohlene Gewicht.
- Die Verwendung von Sportausrüstung ist immer mit einem gewissen Risiko verbunden.
- Die Benutzer dieses Produkts übernehmen alle Verletzungsrisiken, die mit der Nutzung einhergehen.
- Vergewissern Sie sich vor jeder Verwendung, dass sich die Ausrüstung in gutem Zustand befindet.
- Vergewissern Sie sich, dass es ausreichend Platz um das Produkt gibt, um eine sichere Nutzung zu gewährleisten.
- Stellen Sie das Gerät in einem ausreichend breiten und hohen Raum auf, um eine sichere Nutzung zu gewährleisten.
- Trainieren Sie in einem gut belüfteten Raum.

### 3. HANDELSGARANTIE

DECATHLON garantiert dieses Produkt unter normalen Nutzungsbedingungen für eine Dauer von zwei Jahren ab dem Kaufdatum. Es gilt das Datum auf dem Beleg. Die Gewährleistungspflicht von DECATHLON beschränkt sich nach Ermessen von DECATHLON auf den Ersatz oder die Reparatur des Produkts.

Diese Garantien gelten nicht in folgenden Fällen:

- Transportschäden
- Nutzung und/oder Lagerung im Freien in einer feuchten Umgebung
- Unsachgemäße Montage / Unsachgemäße Wartung
- Unsachgemäße Verwendung oder unsachgemäßer Gebrauch
- Reparaturen durch nicht von DECATHLON zugelassene Techniker
- Nutzung außerhalb einer häuslichen Umgebung
- Diese Garantie besteht neben den im Erwerbsland geltenden Gewährleistungsrechten und berührt diese nicht.

## IT - ATTACCO A PARETE

### 1. PULIZIA E CONSERVAZIONE

Il prodotto richiede solo una manutenzione minima:

- evitare di riporre il prodotto in luoghi umidi.
- Evitare l'esposizione a temperature estreme e qualsiasi contatto con prodotti chimici.

### 2. AVVERTENZA

- Quando si raccorda il dispositivo, chiedere la consulenza a un tecnico esperto per la scelta della parete, dei tappi a parete e delle viti.
- Prima di utilizzare il prodotto, leggere tutte le istruzioni di questo manuale.
- Utilizzare il prodotto solo come descritto nel manuale e tenerlo a portata di mano come riferimento per tutto il ciclo di vita del prodotto.
- Spetta al proprietario assicurarsi che tutti gli utilizzatori di questo prodotto siano adeguatamente informati sul modo di usarlo in sicurezza.
- DECATHLON non può essere ritenuto responsabile per lesioni o danni subiti da persone o proprietà, causati dall'uso o abuso di questo prodotto da parte dell'acquirente o di qualsiasi altra persona.
- Questo prodotto non è un giocattolo ma un articolo sportivo da usare esclusivamente per tenere una punching ball con un peso fino a 65 kg.
- Assicurarsi che il peso del sacco non superi il peso consigliato.
- L'utilizzo di qualunque materiale sportivo espone l'utilizzatore a qualche forma di rischio.
- Gli utilizzatori di questo prodotto devono assumersi tutti i rischi di lesioni.
- Prima di ogni utilizzo, assicurarsi che il materiale sia in buone condizioni.
- Per garantire una pratica in totale sicurezza, assicurarsi che intorno al prodotto vi sia spazio sufficiente.
- Per un utilizzo in totale sicurezza, sistemarsi in un locale sufficientemente ampio e alto.
- Esercitarsi in un locale ben aerato.

### 3. GARANZIA COMMERCIALE

DECATHLON garantisce questo prodotto, nelle normali condizioni d'uso, per 2 anni a partire dalla data d'acquisto. Ne fa fede la data sullo scontrino di cassa. Gli obblighi di DECATHLON ai sensi della presente garanzia sono limitati alla sostituzione o alla riparazione del prodotto, a discrezione di DECATHLON.

Questa garanzia non si applica in caso di:

- danni causati durante il trasporto
- utilizzo e/o conservazione all'aperto in ambiente umido
- montaggio imperfetto / scarsa manutenzione
- utilizzo errato o anormale
- riparazioni eseguite da tecnici non autorizzati da DECATHLON
- utilizzo fuori dell'ambito domestico
- Questa garanzia non annulla la garanzia legale applicabile nel paese di acquisto.

## NL - MUURBEUGEL

### 1. ONDERHOUD EN OPSLAG

Het product heeft slechts minimaal onderhoud nodig:

- Bewaar het product niet op een vochtige plaats.
- Vermijd blootstelling aan extreme temperaturen en elk contact met chemische producten.

### 2. WAARSCHUWING

- Vraag bij het plaatsen van het apparaat advies aan een professionele bouwer over de keuze van de muur, pluggen en schroeven.
- Lees de instructies in deze handleiding voordat u het product gebruikt.
- Gebruik dit product alleen zoals beschreven in de handleiding en bewaar deze gedurende de gehele levensduur van het product ter referentie.
- De eigenaar is ervoor verantwoordelijk dat alle gebruikers van dit product volledig en juist geïnformeerd zijn over het veilige gebruik ervan.
- DECATHLON kan niet aansprakelijk worden gesteld voor klachten met betrekking tot verwondingen of schade aan personen of goederen die veroorzaakt werden door een verkeerd gebruik van dit product door de koper of door enig ander persoon.
- Dit product is geen speelgoed, maar een sportartikel dat uitsluitend bedoeld is voor het vasthouden van een boksak met een gewicht tot 65 kg.
- Controleer of uw tas niet meer weegt dan het aanbevolen gewicht.
- De gebruiker stelt zich bloot aan bepaalde risico's bij het gebruiken van enig sportmateriaal.
- De gebruikers van dit product moeten zelf de risico's op verwondingen voor rekening nemen.
- Zorg ervoor dat het materiaal in goede staat verkeert voor elk gebruik.
- Zorg dat er voldoende ruimte is rondom het product om uw sport in alle veiligheid te beoefenen.
- Installeer u in een voldoende hoog en breed vertrek voor veilig gebruik.
- Train in een goed geventileerde ruimte.

### 3. COMMERCIELE GARANTIE

DECATHLON geeft op dit product een garantie van twee jaar vanaf de aankoopdatum bij normaal gebruik. De datum van de kassabon geldt hiervoor als bewijs. De aansprakelijkheid van DECATHLON in het kader van deze garantie is beperkt tot het vervangen of de reparatie van het product, naar beoordeling van DECATHLON.

Deze garantie is niet van toepassing in geval van:

- Schade opgelopen tijdens transport
- Gebruik en/of opslag buiten in een vochtige omgeving
- Gebrekkige montage/onjuist onderhoud
- Verkeerd of abnormaal gebruik
- Reparaties uitgevoerd door niet door DECATHLON erkende technici
- Niet-particulier gebruik
- Deze commerciële garantie sluit de wettelijk toepasselijke garantie in het land van aankoop niet uit.

## PT - SUPORTE DE PAREDE PARA SACO DE BOXE

### 1. CUIDADO E ARMAZENAMENTO

O produto requer apenas manutenção mínima:

- Evite armazenar o produto em locais húmidos.
- Evite a exposição a temperaturas extremas e o contacto com produtos químicos.

### 2. AVISO

- Ao montar o dispositivo, deve solicitar orientações a um profissional da construção sobre a escolha da parede, das buchas e dos parafusos.
- Leia as instruções deste manual antes de utilizar o produto.
- Utilize este produto apenas conforme descrito no manual e conserve-o para consulta durante todo o ciclo de vida do produto.
- É da responsabilidade do proprietário garantir que todos os utilizadores deste produto são devidamente informados sobre como o utilizar de forma segura.
- A DECATHLON não pode ser responsabilizada por reclamações relativas a lesões ou danos sofridos por qualquer pessoa ou propriedade, decorrentes da utilização ou utilização indevida deste produto pelo comprador ou por qualquer outra pessoa.
- Este produto não é um brinquedo, mas sim um artigo desportivo destinado a segurar sacos de boxe com um peso máximo de 65 kg.
- Verifique se o saco não excede o peso recomendado.
- A utilização de equipamento de desporto tem um nível de risco.
- Os utilizadores deste produto têm que assumir os riscos de contraírem lesões.
- Garanta que o equipamento está em boas condições antes de o usar.
- Garanta que há espaço suficiente à volta do produto para o usar em completa segurança.
- Instale numa sala suficientemente ampla e alta para uma utilização em completa segurança.
- Faça exercício numa sala bem arejada.

### 3. GARANTIA COMERCIAL

A DECATHLON garante este produto em condições normais de utilização durante dois anos a partir da data da compra. Aplica-se a data do recibo. A obrigação da DECATHLON relativamente a esta garantia limita-se à substituição ou reparação do produto, a critério da DECATHLON.

Esta garantia não se aplica nos seguintes casos:

- Danos causados durante o transporte
- Utilização e/ou armazenamento no exterior em ambientes húmidos
- Montagem inadequada/Manutenção inadequada
- Utilização indevida ou anormal
- Reparações efetuadas por técnicos não aprovados pela DECATHLON
- Utilização fora do ambiente doméstico
- Esta garantia não afeta os direitos do consumidor ao abrigo da legislação aplicável no país de compra.

## PL - WSPORNIK ŚCIENNY

### 1. KONSERWACJA I PRZECHOWYWANIE

Produkt wymaga jedynie minimalnej konserwacji:

- Nie przechowywać produktu w wilgotnym miejscu.
- Unikać narażania produktu na działanie skrajnych temperatur oraz kontaktu z substancjami chemicznymi.

### 2. OSTRZEŻENIE

- Przed montażem urządzenia należy skonsultować się z fachowcem w celu wybrania odpowiedniej ściany, kółków rozporowych oraz śrub.
- Przed użyciem produktu przeczytaj niniejszą instrukcję obsługi.
- Produktu należy używać wyłącznie zgodnie z opisem w instrukcji obsługi, którą należy zachować do wglądu przez cały okres użytkowania produktu.
- Właściciel jest odpowiedzialny za upewnienie się, czy wszyscy użytkownicy tego produktu są odpowiednio poinformowani o tym, jak bezpiecznie korzystać z tego produktu.
- DECATHLON nie ponosi odpowiedzialności za rozszkodzenia z tytułu obrażeń ciała lub szkód materialnych poniesionych przez jakiegokolwiek osoby lub mienie, a wynikających z użytkowania lub niewłaściwego użytkowania tego produktu przez nabywcę lub jakąkolwiek inną osobę.
- Ten produkt nie jest zabawką, lecz sprzętem sportowym przeznaczonym wyłącznie do zawieszania worka

bokserkiego o wadze do 65 kg.

- Sprawdź, czy waga worka nie przekracza zalecanej wartości.
- Używanie wyposażenia bokserkiego jest związane z pewnym ryzykiem dla użytkownika.
- Użytkownicy produktu muszą liczyć się z ryzykiem obrażeń ciała.
- Należy upewnić się, że wyposażenie jest w dobrym stanie przed każdym użyciem.
- Należy upewnić się, że dookoła produktu znajduje się wystarczająca ilość miejsca, aby zagwarantować bezpieczeństwo.
- Zainstalować przyrząd w pomieszczeniu zapewniającym wystarczającą ilość miejsca i bezpieczeństwo.
- Ćwicz w dobrze wentylowanym pomieszczeniu.

### 3. GWARANCJA HANDLOWA

DECATHLON udziela gwarancji na ten produkt, w przypadku normalnego użytkowania, na okres 2 lat od daty zakupu. Data na paragonie kasowym stanowi dowód zakupu. Zobowiązanie DECATHLON z tytułu niniejszej gwarancji ogranicza się do wymiany lub naprawy produktu, według uznania DECATHLON.

Gwarancja ta nie ma zastosowania w następujących przypadkach:

- Uszkodzenia powstałe podczas transportu
- Używanie i/lub przechowywanie na zewnątrz w wilgotnym miejscu
- Niewłaściwy montaż / Niewłaściwa konserwacja
- Niewłaściwe lub nieprawidłowe użytkowanie
- Naprawy wykonane przez serwisantów nieautoryzowanych przez DECATHLON
- Użycie poza domem
- Niniejsza gwarancja nie unieważnia gwarancji prawnej obowiązującej w kraju zakupu.

## HU - FALI AKASZTÓ

### 1. ÁPOLÁS ÉS TÁROLÁS

A termék csak minimális karbantartást igényel:

- Kerülje a termék nedves helyen való tárolását.
- Kerülje a szélsőséges hőmérsékleteket és a vegyszerekkel való bármilyen érintkezést.

### 2. FIGYELMEZTETÉS

- A készülék felszerelésekor kérjen tanácsot egy szakembertől a fal, a tiplik és a csavarok kiválasztásával kapcsolatban.
- A termék használata előtt olvassa el a kézikönyvben található utasításokat.
- Kizárólag a kézikönyvben leírtak szerint használja a terméket, és őrizze meg a kézikönyvet a termék teljes élettétele alatt.
- A tulajdonos felelős azért, hogy a termék minden felhasználója megfelelő tájékoztatást kapjon a termék biztonságos használatáról.
- A DECATHLON nem vállal felelősséget a termék vásárlója vagy bármely más személy általi használatából vagy nem rendeltetésszerű használatából eredő személyi vagy vagyoni sérülésekből vagy károkból eredő kárigényekért.
- Ez a termék nem játék, hanem kizárólag legfeljebb 65 kg súlyú bokszlabda tartására szolgáló sporteszköz.
- Ellenőrizze, hogy a zsák súlya nem haladja-e meg az ajánlott súlyt.
- Bármely sporteszköz használata veszélyt rejt magában.
- A terméket használó személynek tisztában kell lennie valamennyi sérülés kockázatával.
- Használat előtt ellenőrizze, hogy az eszköz megfelelő állapotban van-e.
- Győződjön meg arról, hogy elegendő hely áll rendelkezésre a termék teljesen biztonságos használatához.
- A teljesen biztonságos használat érdekében megfelelő nagyságú és magasságú helyiségben helyezze el az eszközt.
- Jól szellőző helyiségben végezzen gyakorlatokat.

### 3. KERESKEDELMI GARANCIA

A DECATHLON a vásárlás dátumától számított két évig garanciát vállal erre a termékre normál használati körülmények között. A számlán feltüntetett dátum a mérvadó. A DECATHLON kötelezettsége a jelen jótállással kapcsolatban a termék cseréjére vagy javítására korlátozódik, a DECATHLON belátása szerint.

Ez a garancia nem érvényes a következő esetekben:

- Szállítás során keletkezett károk
- Használat és/vagy tárolás kültéren, nedves környezetben
- Rossz összeszerelés / Rossz karbantartás
- Helytelen vagy rendellenes használat
- A DECATHLON által nem jóváhagyott szakemberek által végzett javítások
- Otthoni környezetben kívüli használat
- Ez a garancia nem szünteti meg a vásárlás országában érvényes jogi garanciát.

## RO - SUPORT DE PERETE

### 1. ÎNTREȚINERE ȘI PĂSTRARE

Produsul necesită doar întreținere minimală:

- Evitați depozitarea produsului într-un loc umed.
- Evitați expunerea la temperaturi extreme și orice contact cu substanțele chimice.

### 2. ATENȚIE

- La montarea dispozitivului, solicitați sfatul unui constructor profesionist în ceea ce privește alegerea peretelui, a diblurilor și a șuruburilor.
- Citiți instrucțiunile din acest manual înainte de a utiliza produsul.
- Utilizați acest produs numai conform descrierii din manual și păstrați-l pentru consultare pe toată durata de viață a produsului.
- Proprietarului îi revine responsabilitatea de a se asigura că toți utilizatorii acestui produs sunt informați corespunzător cu privire la modul de utilizare în siguranță a produsului.
- DECATHLON nu poate fi trasă la răspundere pentru reclamații privind vătămări sau daune suferite de orice persoană sau bunuri, care rezultă din utilizarea sau utilizarea necorespunzătoare a acestui produs de către cumpărător sau de către orice altă persoană.
- Acest produs nu este o jucărie, ci un articol sportiv care trebuie utilizat exclusiv pentru susținerea unui sac de box cu o greutate de până la 65 kg.
- Verificați ca sacul dvs. să nu depășească greutatea recomandată.
- Utilizarea oricăru echipament sportiv supune utilizatorul la un anumit risc.
- Utilizatorii acestui produs trebuie să își asume toate riscurile de rănire.
- Asigurați-vă că echipamentul este în bună stare înainte de fiecare utilizare.
- Asigurați-vă că există suficient spațiu în jurul produsului pentru a garanta practicarea în condiții de securitate.
- Instalați-vă într-o încăpere suficient de mare pentru utilizare în condiții de securitate.
- Faceți mișcare într-o încăpere bine ventilată

### 3. GARANȚIE COMERCIALĂ

DECATHLON garantează acest produs în condiții de utilizare normală timp de doi ani de la data achiziției. Se consideră data cumpărării data de pe bonul de casă. Obligația DECATHLON cu privire la această garanție este limitată la înlocuirea sau repararea produsului, la discreția DECATHLON.

Această garanție nu se aplică în următoarele cazuri:

- Daune provocate în timpul transportului
- Utilizare și/sau depozitare în exterior într-un mediu umed
- Asamblare necorespunzătoare / întreținere necorespunzătoare
- Utilizare necorespunzătoare sau utilizare anormală
- Reparații efectuate de către tehnicieni neaprobati de DECATHLON
- Utilizare în afara unui cadru domestic

- Această garanție nu anulează garanția legală aplicabilă în țara de achiziție.

## SK - NÁSTENNÝ DRŽIAK

### 1. STAROSTLIVOSŤ A SKLADOVANIE

Produkt vyžaduje len minimálnu údržbu:

- Vyhýbajte sa skladovaniu produktu na vlhkom mieste.
- Vyhýbajte sa extrémnym teplotám a akémukolvek kontaktu s chemikáliami.

### 2. UPOZORNENIE

- Pri montáži zariadenia sa poraďte s profesionálnym stavbárom čo sa týka výberu steny, hmoždínok a skrutiek.
- Skôr ako začnete produkt používať si prečítajte pokyny v tejto príručke.
- Tento produkt používajte iba tak, ako je popísané v tejto príručke, a uschovajte si ju pre informáciu počas celej životnosti produktu.
- Vlastník je zodpovedný za zabezpečenie toho, aby boli všetci používatelia tohto produktu riadne informovaní o tom, ako majú tento produkt bezpečne používať.
- Spoločnosť DECATHLON neprijíma zodpovednosť za žiadne nároky týkajúce sa zranenia alebo škody spôsobenej akejkolvek osobou alebo majetku v dôsledku používania alebo nesprávneho používania tohto produktu kupujúcim alebo akoukoľvek inou osobou.
- Tento produkt nie je hračka, ale športový predmet určený výhradne na držanie boxovacej lopty s hmotnosťou do 65 kg.
- Skontrolujte, či váš vak neváži viac ako je odporúčaná hmotnosť.
- Používanie športového vybavenia predstavuje istú úroveň rizika.
- Používatelia tohto produktu musia počítať so všetkými rizikami poranenia.
- Pred použitím skontrolujte, či je vaša výbava v dobrom stave.
- Skontrolujte, či je okolo produktu dostatok miesta, aby bolo používanie produktu úplne bezpečné.
- Inštalujte v dostatočne veľkej a vysokej miestnosti, aby bolo používanie produktu úplne bezpečné.
- Cvičte v dobre vetranej miestnosti.

### 3. KOMERČNÁ ZÁRUKA

Spoločnosť DECATHLON poskytuje na tento produkt za bežných podmienok používania dvojiročnú záruku od dátumu nákupu. Platí dátum uvedený na pokladničnom bloku. Povinnosť spoločnosti DECATHLON v súvislosti s touto zárukou je obmedzená na výmenu alebo opravu produktu podľa uváženia spoločnosti DECATHLON.

Táto záruka sa nevzťahuje na nasledujúce prípady:

- Poškodenie spôsobené počas prepravy
- Používanie a/alebo skladovanie vonku vo vlhkom prostredí
- Nesprávna montáž/nesprávna údržba
- Nesprávne alebo abnormálne používanie
- Opravy vykonané technikmi, ktorí nie sú schválení spoločnosťou DECATHLON
- Používanie mimo domáceho prostredia
- Táto záruka neruší zákonnú záruku platnú v krajine nákupu.

## CS - ZÁVĚŠ NA ZEĎ

### 1. ÚDRŽBA A SKLADOVÁNÍ

Výrobek vyžaduje pouze minimální údržbu

- Výrobek neskladujte na vlhkém místě.
- Vyvarujte se vystavení extrémním teplotám a jakémukoli kontaktu s chemikáliemi.

### 2. UPOZORNĚNÍ

- Při montáži zařízení požádejte odborného stavěče o radu ohledně výběru stěny, hmoždinek a šroubů.
- Před použitím výrobku si přečtěte pokyny v této příručce.
- Tento výrobek používejte pouze v souladu s popisem v příručce a uschovejte ji pro případné použití po celou dobu životnosti výrobku.
- Vlastník je odpovědný za to, aby všichni uživatelé tohoto výrobku byli řádně informováni o tom, jak tento výrobek bezpečně používat.
- Společnost DECATHLON nenese odpovědnost za nároky na náhradu škody nebo újmy na zdraví způsobené jakékoli osobou nebo majetku v důsledku použití nebo nesprávneho použití tohoto výrobku kupujícími nebo jakoukoli jinou osobou.
- Tento výrobek není hračka, ale sportovní potřeba určená výhradně k držení boxovacího pytle o hmotnosti do 65 kg.
- Zkontrolujte, zda vaše zavazadlo nepřekračuje doporučenou hmotnost.
- Při použití sportovního vybavení podstupuje uživatel vždy určité riziko.
- Uživatelé tohoto výrobku nesou veškerou odpovědnost v případě zranění.
- Před každým použitím se ujistěte, že je vybavení v dobrém stavu.
- Ujistěte se, že je kolem výrobku dostatek místa, aby mohl být používán zcela bezpečně.
- Pro zajištění co největší bezpečnosti používejte výrobek v dostatečně prostorné místnosti.
- Cvičte v dobře větrané místnosti.

### 3. OBCHODNÍ ZÁRUKA

DECATHLON poskytuje na tento výrobek při běžném používání záruku dva roky od data zakoupení. Platí datum uvedené na účtence. Závazek společnosti DECATHLON v souvislosti s touto zárukou je omezen na výmenu nebo opravu výrobku, podle uvážení společnosti DECATHLON.

Tato záruka se nevztahuje na případy:

- Poškození vzniklé během přepravy
- Použití a/nebo skladování vonku ve vlhkém prostředí
- Špatná montáž / špatná údržba
- Nesprávné nebo neobvyklé používání
- Opravy provedené techniků, kteří nejsou schválení společností DECATHLON
- Používání mimo domácí prostředí
- Tato záruka neruší zákonnou záruku platnou v zemi nákupu.

## SV - VÄGGKONSOL

### 1. UNDERHÅLL OCH FÖRVARING

Produkten kräver endast minimalt underhåll:

- Undvik att förvara produkten på en fuktigt plats.
- Undvik exponering för extrema temperaturer och kontakt med kemikalier.

### 2. VARNING

- Fråga en byggfackman till råds om valet av vägg, väggpluggar och skruvar.
- Läs anvisningarna i denna handbok innan du använder produkten.
- Produkten får bara användas på det sätt som beskrivs i handboken. Spara handboken för referens under hela produktens livslängd.
- Ägaren ansvarar för att se till att alla användare av denna produkt har fått ordentlig information om säker användning av produkten.
- DECATHLON fransägar sig allt ansvar för krav avseende personskadorna eller andra skador som åsamkats personer eller egendom till följd av köparens eller en annan persons användning eller felaktiga användning av denna produkt
- Denna produkt är ingen leksak, utan en sportartikel som ska användas endast för montering av en boxboll som väger upp till 65 kg.

- Kontrollera att säcken inte väger mer än den rekommenderade vikten.
- All användning av sportutrustning innebär en viss risk för användaren.
- Användarna av denna produkt ansvarar för alla skaderisker.
- Se till att utrustningen är i gott skick före varje användning.
- Se till att det finns tillräckligt med utrymme runt produkten för att garantera säkerheten.
- Installera att utrustningen i en lokal som är tillräckligt bred och hög för att garantera säkerheten.
- Träna i en lokal med god luftväxling.

### 3. KOMMERSIELL GARANTI

DECATHLON lämnar två års garanti på denna produkt från inköpsdatumet vid normala användningsförhållanden. Datumet på kassavittot gäller. DECATHLONS skyldighet med avseende på denna garanti är begränsad till ersättning eller reparation av produkten, enligt DECATHLONS eget gottfinnande.

Denna garanti gäller inte i händelse av:

- Skador som uppkommit under transporten
- Användning och/eller förvaring utomhus i en fuktig miljö
- Felaktig montering/bristfälligt underhåll
- Felaktig eller onormal användning
- Reparationer utförda av tekniker som inte är godkända av DECATHLON
- Användning utanför den privata ramen
- Denna garanti utesluter inte den lagenliga garantin som gäller i inköpslandet.

## HR - ZIDNI NOSAČ

### 1. ODRŽAVANJE I ČUVANJE

Proizvod zahtijeva minimalno održavanje:

- Izbjegavajte skladištenje proizvoda na vlažnom mjestu.
- Izbjegavajte kontakt s ekstremnim temperaturama i kemikalijama.

### 2. UPOZORENJE

- Prilikom postavljanja uređaja, zatražite savjet profesionalnog majstora o izboru zida, tipli i vijaka.
- Prije upotrebe pročitajte upute sadržane u ovom priručniku.
- Proizvod koristite samo u svrhe navedene u priručniku i sačuvajte priručnik za vrijeme cijelog životnog ciklusa proizvoda.
- Vlasnik je odgovoran osigurati da svi korisnici ovog proizvoda budu pravilno informirani o sigurnoj upotrebi proizvoda.
- DECATHLON ne može odgovarati za tražbine za ozljede ili štetu nastalu kod bilo koje osobe ili imovine kao posljedica upotrebe ili zloupotrebe ovog proizvoda od strane kupca ili bilo koje druge osobe.
- Ovaj proizvod nije igračka već sportska oprema koja služi isključivo za vješanje boksačke vreće težine do 65 kg.
- Provjerite da vaša vreća ne teži više od preporučene težine.
- Svaka upotreba sportske opreme nosi sa sobom određeni rizik.
- Korisnici proizvoda preuzimaju sav rizik od nastanka ozljeda.
- Provjerite je li oprema u dobrom stanju prije svake upotrebe.
- Provjerite ima li oko sprave dovoljno mjesta da je možete sigurno koristiti.
- Spravu postavite u prostoriju koja je dovoljno široka i visoka za sigurnu upotrebu.
- Vježbajte u dobro prozračenoj sobi.

### 3. KOMERCIJALNO JAMSTVO

U normalnim uvjetima upotrebe, DECATHLON za ovaj proizvod nudi jamstvo od dvije godine od datuma kupnje. Uzima se u obzir datum na računu. Obveza tvrtke DECATHLON u vezi s ovim jamstvom ograničena je na zamjenu ili popravak proizvoda, prema slobodnoj procjeni tvrtke DECATHLON.

Jamstvo ne vrijedi u slučaju:

- Oštećenja nastalih tijekom transporta
- Upotrebe i/ili skladištenja na otvorenom u vlažnom okruženju
- Lošeg sastavljanja/održavanja
- Zloupotrebe ili nepravilne upotrebe
- Popravaka obavljenih kod tehničara koje nije odobrila tvrtka DECATHLON
- Korištenja izvan kućnog okruženja
- Ovo jamstvo ne poništava zakonsko jamstvo koje vrijedi u zemlji kupnje.

## SL - STENSKI NOSILEC

### 1. VZDRŽEVANJE IN SHRANJEVANJE

Izdelek zahteva zgolj minimalno nego:

- Izdelka ne shranjujte na vlažnem mestu.
- Izogibajte se izpostavljanju ekstremnim temperaturam in stiku s kemikalijami.

### 2. OPOZORILO

- Pri namestitvi naprave se posvetujte s strokovnim gradbenikom glede izbire stene, zidni vtičnice in vijakov.
- Pred uporabo izdelka preberite navodila v tem priročniku.
- Izdelek uporabljajte samo na način, ki je opisan v navodilih. Navodila hranite tekom celotne življenjske dobe izdelka.
- Lastnik je odgovoren za to, da so vsi uporabniki tega izdelka ustrezno obveščeni o tem, kako ta izdelek varno uporabljati.
- DECATHLON ne odgovarja za škodo ali poškodbe, ki jih utрпи katera koli oseba ali lastnina zaradi uporabe ali zlorabe tega izdelka s strani kupca ali katere koli druge osebe.
- Ta izdelek ni igrača, ampak športni pripomoček, ki se uporablja izključno za držanje boksarske žoge, ki tehta do 65 kg.
- Preverite, ali vaša torba ne presega priporočene teže.
- Uporaba športe opreme prinaša tveganje.
- Uporabniki izdelka so odgovorni za vsa tveganja za poškodbe.
- Pred vsako uporabo poskrbite, da je izdelek v dobrem stanju.
- Poskrbite, da je okoli izdelka dovolj prostega prostora in tako poskrbite za varno vadbo.
- Izdelek namestite v velik prostor z visokimi stropi in tako omogočite varno vadbo.
- Vadite v dobro prezračenem prostoru.

### 3. TRGOVSKA GARANCIJA

DECATHLON zagotavlja garancijo za ta izdelek v normalnih pogojih uporabe za dve leti od datuma nakupa. Velja datum, naveden na računu. Obveznost podjetja DECATHLON v zvezi s to garancijo je omejena na zamenjavo ali popravilo izdelka, po lastni presoji podjetja DECATHLON.

Ta garancija ne velja v naslednjih primerih:

- Škoda, nastala med transportom.
- Uporaba in/ali shranjevanje na prostem v vlažnem okolju.
- Slaba montaža/slabo vzdrževanje.
- Nepravilna ali neobičajna uporaba.
- Popravila, ki jih opravijo serviserji, ki niso odobreni s strani podjetja DECATHLON.
- Uporaba zunaj domačega okolja.
- Ta garancija ne razveljavlja zakonske garancije, ki velja v državi nakupa.

## TR - DUVAR KONSOLU

### 1. BAKIM VE DEPOLAMA

Ūrūn yalnĳca minimum bakĳm gerezĳrĳt:

- Ūrūnĳ nemli ortamlarda muhafaza etmeyĳn.
- Ūrūnĳ, uĳ sacĳklĳklara ve kĳmyasal Ūrūnlerre maruz brakmayĳn.

## 2. UYARI

- Aleĳ kurarken profesyonel bir yapĳ ustasĳndan duvar seĳimi, duvar prizleri ve vidalar konusunda fikir alın.
- Ūrūnĳ kullanmadan ųnce bu kitapĳtkĳta talimatları okuyun.
- Bu Ūrūnĳ yalnĳca kitapĳtkĳta aĳıklandĳgĳi gibi kullanĳn ve Ūrūnĳn tųm kullanĳm ųmrų boyunca referans olarak saklayĳn.
- Tųm kullanĳcĳlarĳn bu Ūrūnĳn gųvenle nasıl kullanmaları gerektiĳgĳi hakkında doĳru ųekilde bilgilendirilmesi Ūrūnĳn sahibinin sorumluluĳudur.
- DECATHLON, bu Ūrūnĳ satın alan kiųi veya herhangi bir baųka kiųi tarafından yanĳlĳ kullanĳmĳ nedeniyle herhangi bir kiųinin yaralanması veya herhangi bir mųlkųn hasar gųrmesi ųikayetleriyle ilĳli olarak sorumlu tutulamaz.
- Bu Ūrūn bir oyuncak deĳil, bir spor eųyasıdır; en fazla 65kg aĳrlĳnĳnda kum torbasĳnĳ taųımayā yųneliktir.
- Torbanĳn ųnerilen aĳrlĳgĳi aųmadĳğĳından emin olun.
- Spor Ūrūnlerinin kullanĳmĳ kullanıcı aĳısından belli bir risk arz eder.
- Bu Ūrūnĳn kullanĳcĳları, yaralanma riskini gųze almalıdır.
- Her kullanĳmdan ųnce donanĳmĳn saĳlam durumda olduĳunu kontrol edin.
- Emniyetli bir faaliyet iĳin, Ūrūn etrafĳnda yeterli alan olduĳundan emin olun.
- Gųvenli bir kullanım iĳin geniųliĳi ve tavan yųkseklĳi yeterli bir odaya yerleųin.
- İyi havalandırĳlan bir odada egzersiz yapĳn.

## 3. TICARI GARANTI

DECATHLON, normal ųartlarda kullanĳlması ųartıyla, bu Ūrūn iĳin, satın alınmasını takiben iki yıl boyunca garanti vermektedir. Kasa fiųi ųzerinde belirtilen tarih dikkate alınır. DECATHLON'un bu garanti aĳısından yųkųmlųlųğų, DECATHLON'un alacağı karara baĳlı olarak Ūrūnĳn onarımı veya deĳiųimi ile sınırlıdır.

Bu garantĳnin geĳerli olmadĳğĳi durumlar:

- Nakliye sırasında neden olunan hasarlar
- Nemli ortamda kullanım ve/veya saklama
- Yanĳlĳ montaj / Hatalı bakım
- Yanĳlĳ veya normal olmayan kullanım
- DECATHLON tarafından onaylanmamıų teknisyenlerin yaptĳğĳi onarım
- Ev ortamı dıųında kullanım
- Bu ticari garanti, satın alımın gerĳekleųtirildiĳi ųlkenin yasal garantisini engellemez.

## LT - SIENINIS LAIKIKLIS

### 1. PRIEųIųURA IR LAIKYMAS

Gaminĳni reikalinga tik minimali prieųiųura:

- Nelaiykĳkite gaminio dręgnoje vietoje.
- Venkite ekstremalios temperatųros ir ųalyĳio su cheminėmis medųziagomis.

### 2. ĮSPĳJIMAS

- Montuodami įrenginį, pasikonsultuokite su profesionaliu statybininku dėl sienos, sieninių kaiųiĳų ir varųtų pasirinkimo.
- Prieų naudodami gaminį, perskaitykite ųime vadove pateiktas instrukcijas.
- Gaminį naudokite tik taip, kaip apraųyta instrukcijoje. Saugokite instrukcijā visā laikā, kol naudosite gaminį.
- Savininkas privalo ųtikrinti, kad visi ųio gaminio naudotojai bųtų deramai informuoti, kaip saugiai naudotis ųiuo gaminĳiu.
- DECATHLON negali bųti laikoma atsakinga ųų traumas, kurias patyrė koks nors asmuo, ar ųalā, padarytā turtųni dēl to, kad pirkeųjas ar bet kuris kitas asmuo naudoja arba netinkamai naudoja ųį gaminį.
- ųis gaminys nėra ųaislas, o sporto prekė, kuri specialiai pritaikyta iki 65 kg sverianĳiam bokso maiųui laikyti.
- Patikrinkite, ar maiųas nesveria daugiau, nei rekomenduojama.
- Naudojant sporto įrangā kyla tam tikras pavojus.
- ųio gaminio naudotojai turi suvokti, kad yra rizika susiųeisti.
- Prieų naudodami patikrinkite, ar įrangos bųklė gera.
- Patikrinkite, ar yra pakankamai erdvės aplink gaminį, kad jį naudotumėte visiųkai saugiai.
- Sumontuokite pakankamai didelėje ir aukųtoje patalpoje, kad naudotumėte visiųkai saugiai.
- Sportuokite gerai vėdinamoje patalpoje.

### 3. KOMERCINĳ GARANTIJA

DECATHLON ųtikrina ųio gaminio garantijā dvejus metus nuo pirkimo datos, kai gaminys naudojamas pagal paskirtį. Pirkimo data yra kvite nurodyta data. DECATHLON garantiniai įsipareigojimai taikomi tik gaminio taisymui arba dalių pakeitimui DECATHLON nuoųiųura.

ųi garantija netaikoma ųiais atvejais:

- Paųeidimai atsirado transportavimo metu
- Naudojimas ir (arba) laikymas lauke dręgnoje aplinkoje
- Netinkamas montavimas / netinkama prieųiųura
- Netinkamas naudojimas arba naudojimas ne pagal paskirtį
- Gaminio taisymā atliko bendrovėų „DECATHLON“ nepatvirtinti asmenys
- Naudojimas ne asmeninėms reikmėms
- ųi garantija nepanaikina pirkėjui įstatymų suteikiamos garantijos prekės įsigijimo ųalyje.

## SR - ZIDNI NOSAĳ

### 1. ODRųAVANJE I SKLADIųTENJE

Proizvod zahteva samo minimalno odrųavanje:

- Izbegavati ųvanje proizvoda u vlaųnom okruųenju
- Izbegavati izlaganje ekstremnim temperaturama i svaki dodir sa hemikalijama.

### 2. UPOZORENJE

- Pri postavljanju uređaja, potražite savet zidara u vezi sa izborom zida, utiĳnica i ųrafova.
- Proĳtajte uputstvo za upotrebu pre upotrebe proizvoda.
- Koristite ovaj proizvod kako je opisano u uputstvu i saĳuvajte uputstvo tokom ĳitavog upotrebnoĳ veka proizvoda.
- Vlasnik je odgovoran da obezbedi da svi korisnici proizvoda budu adekvatno informisani kako da bezbedno koriste proizvod.
- DECATHLON se ne moųe smatrati odgovornim za tuųbe za povrede ili oųtećenja osoba ili imovine izazvane upotrebom ili zloupotrebom proizvoda od strane kupca ili bilo koje druge osobe.
- Ovaj proizvod nije igraĳka veĳ sportska oprema koja se koristi isklųuĳivo za drųanje lopte za udaranje do 65kg.
- Proverite da li je vaųa torba teųa od preporuĳene teųine.
- Za upotrebu sportske opreme postoji nivo rizika.
- Korisnici ovog proizvoda mora da preuzmu sve rizike od povrede.
- Proverite da li je vaųa oprema u dobrom stanju pre upotrebe.
- Proverite da li ima dovoljno prostora oko proizvoda za bezbednu upotrebu.
- Montirajte u prostoru koji je dovoljno ųirok i visok za bezbednu upotrebu.
- Veųbajte u provetrenoj sobi

### 3. KOMERCIALNA GARANCIJA

DECATHLON daje garancĳu za ovaj proizvod pod normalnim uslovima koriųćenja na dve godine od datuma kupovine. Primenjuje se datum na raĳunu. DECATHLON-ova obaveza u vezi sa ovom garancĳom se ograniĳava na zamenu ili popravku proizvoda, po nahođenju DECATHLON-a.

Garancĳa se ne primenjuje u sluĳaju:

- Oųtećenja izazvanih tokom prevoza.
- Upotrebu /ili skladiųtenja na otvorenom u vlaųnom okruųenju.
- Loųe montaųa / Loųeg odrųavanje
- Zloupotrebe ili nepravilne upotrebe
- Popravki koje su izvrųili tehniĳari koji nisu ovlaųteni od strane DECATHLON-a
- Upotrebe van kuĳnog okruųenja
- Ova garancĳa ne poniųtava zakonsku garancĳiju koja se primenjuje u zemlji kupovine.

## LV - SIENAS KRONųTEINS

### 1. APKOPE UN UZGLABĳŠANA

Produktam nepiecieųama pavisam neliela apkope:

- Izvairieties no produkta uzglabāųanas mitrās vietās.
- Nepakļaujiet izstrādājumu pārāk augstai vai zemai temperatųrai, un sargāĳiet no ķīmiskām vielām.

### 2. BRĳDINĳJUMS

- Pirms ierīces uzstādīųšanas konsultēĳieties ar profesionālu celtnieku par sienas stiprinājuma, dībeļu un skrųvju izvēli.
- Pirms ųi produkta lietoųanas izlasiet ųajā rokasgrāmatā sniegtos norādījumus.
- Izmantoĳiet ųo produktu tikai tā, kā tas aprakųstīts ųajā rokasgrāmatā, un saglabāĳiet to turpmāķai ųziņai visu produkta dzīves cikla laikā.
- Īpaųnieks ir atbildĳgs par to, lai visi ųi produkta lietotāĳi bųtu pienāĳīgi informēti, kā to droųi lietot.
- Izmantoĳiet ųo produktu tikai ar pretenzĳjām saistĳbā ar traumu vai bojājumu jebkurai personai vai ĳpaųumam, kas izriet no ųi produkta lietoųanas vai ļaunprātĳgas izmantoųanas, ko veicis pircējs vai jebkura cita persona.
- ųis produkts nav rotāĳlieta, bet gan sporta prece, kas paredzēta tikai boksa bumbas, kuras svars nepārsniedz 65 kg, noturēšanai.
- Pārĳiecinieties, ka maĳss nesver vairāk par ieteicamo svaru.
- Sporta aprĳkojuma lietoųanai ir zināms risks.
- ųi produkta lietotāĳi ųzņemas pilnu atbildību par ievainojumu gųųanas riskiem.
- Pirms lietoųanas pārbaudiet, vai aprĳkojums ir labā stāvoklī.
- Pārbaudiet, vai ap produktu ir pietiekami daudz vietas, lai to lietotu pilnĳgĳi droųi.
- ųzstādĳiet pietiekami lielā un augstā telpā, lai nodroųinātu pilnĳgĳu droųĳību.
- Trenēĳieties labi vėdinātā telpā.

### 3. KOMERCIALĳ GARANTIJA

DECATHLON pieųķir ųim produktam divu gadu garantĳju no iegādes datuma, ja tas tiek lietots normālos apstāĳnos. Ir spēkā pirkumā ĳekā norādĳtais datums. DECATHLON saĳstĳbas attiecĳbā uz ųo garantĳju attiecas tikai uz produkta nomaiņu vai remontu pēc DECATHLON ieskatiem.

ųi garantĳja neattiecas uz tālāk norādĳtajiem gadījumiem.

- Pārvadāųšanas laikā radĳtie bojājumi
- Lietoųana un/vai uzglabāųana ārpus telpām mitrā vidē
- Slikta montāųa / slikta apkope
- Nepareiza vai neatbilstoųa lietoųana
- Remonts, ko veic DECATHLON neapstiprināti tehniĳi
- Lietoųana ārpus sadzīves apstāĳliem
- ųi garantĳja neatĳej juridisko garantĳju, kas piemērojama pirkuma valstī.

## ET - SEINAKINNITUS

### 1. HOOLDUS JA HOIUSTAMINE

Toode vajab ainult minimaalselt hooldust.

- Vältige toote hoidmist niiskes kohas.
- Vältige äärmuslikke temperatuure ja kokkupuudet kemikaalidega.

### 2. HOIATUS

- Seadme paigaldamisel kųsige professionaalselt ehitajalt nõu seina, tųųblite ja kruvide valiku kohta.
- Enne toote kasutamist lugege lābi selles juhendis olevad juhised.
- Kasutage toodet ainult juhendis kirjeldatud viisil ja hoidke juhend abiks alles toote kogu elutsųkli ajal.
- Omanik vastutab, et kųik toote kasutajad on toote ohutu kasutamise teemal korralikult informeeritud.
- DECATHLON ei vastuta ųheleĳi isikule vųi varale tekitatud vigastuste vųi kahjude eest, mis tulenevad toote kasutamisest vųi vāarkasutamisest ostja vųi mųne muu isiku poolt.
- Toode ei ole manguasi, vaid tegemist on spordivahendĳga, mis on mųeldud ainult poksikoti (kaaluga kuni 65 kg) kinnitamiseks.
- Kontrollige, et kott ei kaalu rohkem kui soovitatud kaal.
- Spordivahendi kasutamisega kaasneb teatud risk.
- Toote kasutajad vųtavad kųik vigastuse riskid enda peale.
- Enne spordivahendi kasutamist kontrollige, et see on heas seisukorras.
- Kontrollige, et toote ųmber on tāiesti ohutuks kasutamiseks piisavalt ruumi.
- Paigaldage toode tāiesti ohutuks kasutamiseks piisavalt suurde ja kųrgesse ruumi.
- Treenige hāsti ventileeritud ruumis.

### 3. KAUBANDUSLIK GARANTI

DECATHLON annab tavatingimustes kasutatavale tootele alates ostukuupāevast kaheaastase garantii. Kehtib ostuųekil olev kuupāev. DECATHLONi kohustus seoses selle garantiiga piirdub toote asendamise vųi parandamisega DECATHLONi āranāgemisel.

Garantii ei kehti jārgmistel juhtudel:

- Transpordi kāigus tekkinud kahjustused
- Kasutamine ja/vųi ladustamine vāļjas niiskes keskkonnas
- Halb kokkupanek / halb hooldus
- Vāarkasutus vųi ebatavaline kasutamine
- DECATHLONi heakskiiduta tehnikute tehtud remonditųdd
- Kasutamine vāļjaspool kodus
- See garantii ei tųhista osturiĳgis kehtivat seaduslikku garantiid.

## EL - ΔĳΤΑΞΗ ΑΝΑΡΤΗΣΗΣ ΣΤΟΝ ΤųΙΧΟ

### 1. ΣΥΝΤĳΡΗΣΗ ΚΑΙ ΦųΛΑΞΗ

Το προĳον απαιτεί μųον ελāχιστη συντήρηση:

- Μην αποθηκεųετε το προĳον σε υγρų mέρος.
- Αποφųγετε την ĳκθεση σε ακραίες θερμοκρασίες και οποιαδųποτε επαφή με χημικές ουσίες.

### 2. ΠΡΟΕΙΔΟΠΟΙΗΣΗ

- Κατά την εγκατάσταση της συσκευής, ζητήστε τη συμβουλή ενųς επαγγελματία τεχνιĳά σχετικā με την επιλογē του τοĳχου, των οπιųων και των βιδųων.
- Διαβāστε τις οδηγίες στο παρόν εγχειρĳδιο πριν χρησιμοποιήσετε το προĳον.
- Χρησιμοποιείτε το προĳον autų ὅπως περιγράφεται στο εγχειρĳδιο και διατηρείτε το τελευταĳο για αναφορά για ὅλον τον κύκλο ζωής του προϊόντος.
- Ο κάτοχος είναι υπεύθυνος να διασφαλίσει ὅτι ὅλοι οι χρήστες αυτού του προϊόντος είναι σωστā ενημερωμένοι σχετικā με τον τρόπο ασφαλοųς χρήσης του.
- Η DECATHLON δεν μπορεί να θεωρηθεί υπεύθυνη για αξųμωσεις τραυματισμų ή ζημιās σε οποιοδųποτε

- πρόσωπο ή περιστασιακό στοιχείο που προκύπτει από τη χρήση ή την κακή χρήση του προϊόντος από τον αγοραστή ή από οποιοδήποτε άλλο πρόσωπο.
- Αυτό το προϊόν δεν είναι παιχνιδιό, αλλά αθλητικός εξοπλισμός που προορίζεται αποκλειστικά για τη στήριξη μιας μπάλας πυγμαχίας βάρους έως 65 κιλώ.
  - Ελέγξτε ότι ο σάκος σας δεν ζυγίζει περισσότερο από το συνιστώμενο βάρος.
  - Η χρήση οιαδήποτε αθλητικού εξοπλισμού υποβάλλει τον χρήστη σε κάποιον κίνδυνο.
  - Οι χρήστες του προϊόντος αυτού αναλαμβάνουν όλες τις ευθύνες για τους κινδύνους τραυματισμού.
  - Βεβαιωθείτε ότι το υλικό είναι σε καλή κατάσταση, πριν από κάθε χρήση.
  - Βεβαιωθείτε ότι υπάρχει αρκετός ελεύθερος χώρος γύρω από το προϊόν για εξασφάλιση ασφαλούς άσκησης.
  - Εγκαταστήστε σε έναν χώρο αρκετά πλατύ και ψηλοτάβανο, για ασφαλή χρήση.
  - Ασκηθείτε σε χώρο με καλό αερισμό.

### 3. ΕΜΠΟΡΙΚΗ ΕΓΓΥΗΣΗ

Η DECATHLON παρέχει εγγύηση για το προϊόν υπό κανονικές συνθήκες χρήσης για δύο έτη από την ημερομηνία αγοράς ή δε ημερομηνία αγοράς πιστοποιείται από την απόδειξη αγοράς. Η υποχρέωση της DECATHLON αναφορικά με την παρούσα εγγύηση περιορίζεται στην αντικατάσταση ή τη επισκευή του προϊόντος, κατά τη δικαστική ευχέρεια της DECATHLON.

- Η παρούσα εγγύηση δεν ισχύει στις εξής περιπτώσεις:
- Ζημιά που προκλήθηκε κατά τη μεταφορά
  - Χρήση και/ή αποθήκευση σε εξωτερικό χώρο, σε υγρό περιβάλλον
  - Κακή συνταρμολόγηση / Κακή συντήρηση
  - Κακή ή ακατάλληλη χρήση
  - Επικοινωνήστε που πραγματοποιήθηκαν από τεχνικούς με συγκεκριμένους από τη DECATHLON
  - Χρήση εκτός οικιακού περιβάλλοντος
  - Η παρούσα εγγύηση δεν ακυρώνει την προβλεπόμενη από τον νόμο εγγύηση που ισχύει στη χώρα αγοράς.

## BG - СТОЙКА ЗА СТЕНА ЗА БОКСОВ ЧУВАЛ

### 1. ПОДДРЪЖКА И СЪХРАНЕНИЕ

- Продуктът изисква минимална поддръжка:
- Избягвайте съхранението на продукта на влажно място.
  - Избягвайте излагането на екстремни температури и контакт с химикали.

### 2. ПРЕДУΠΡΕЖДЕНИЕ

- При монтажа на уреда потърсете съвет от професионален строител относно избора на стена, дюбели и винтове.
- Преди да използвате продукта, прочетете инструкциите в това ръководство.
- Използвайте този продукт само както е описано в наръчника и го съхранявайте за справка през целия жизнен цикъл на продукта.
- Собственикът е отговорен за това всички потребители на този продукт да бъдат надлежно информирани за безопасното му използване.
- DECATHLON не носи отговорност за искове за наранявания или щети, понесени от лица или имущество, произтичащи от употребата или неправилната употреба на този продукт от купувача или от друго лице.
- Този продукт не е играчка, а спортен артикул, предназначен изключително за задържане на боксов чувал с тегло до 65 кг.
- Проверете дали теглото на чувала ви не надвишава препоръчителното тегло.
- Използването на всеки спортен уред е свързано с определен риск за потребителя.
- Потребителите на този продукт трябва да вземат предвид всички рискове от нараняване.
- Преди всяка употреба проверявайте дали уредът е в добро състояние.
- Проверете дали около уреда има достатъчно пространство, за да се гарантира безопасността на заниманията.
- Монтирайте уреда в достатъчно широко и високо помещение за безопасното му използване.
- Упражнявайте се в добре проветрена стая.

### 3. ТЪРГОВСКА ГАРАНЦИЯ

DECATHLON гарантира този продукт при нормални условия на употреба за период от две години от датата на покупката. Взема се предвид датата върху касовия бон. Задължението на DECATHLON по отношение на тази гаранция се ограничава до замаяната или ремонта на продукта, по преценка на DECATHLON.

- Тази гаранция не се прилага в следните случаи:
- Повреда, причинена по време на транспортиране
  - Използване и/или съхранение на открито във влажна среда
  - Лошо събляване / Лоша поддръжка
  - Злоупотреба или ненормална употреба
  - Ремонти, извършени от техници, които не са одобрени от DECATHLON
  - Използване извън домашни условия
  - Тази гаранция не отменя законната гаранция, приложима в страната на покупката.

## KK - ҚАБЫРҒАЛЫҚ КРОНШТЕЙН

### 1. КҮТІМ МЕН САҚТАУ

- Өнімге аз ғана күтім қажет:
- Өнімді ылғал жерде сақтамаңыз.
  - Өнімді құбылмалы температурадан, сондай-ақ химиялық заттардан қорғаның.

### 2. ЕСКЕРТУ

- Құрылымы орнатқанда, қабырға, қабырға түйреуіштері мен бұрандаларын таңдау үшін кәсіби құрылысшыдан кеңес алыңыз.
- Өнімді қолданбас бұрын осы нұсқаулықты мұқият оқып шығыңыз.
- Өнімді тек нұсқаулықта айтылғандай қолданып, оны әрдайым қарап шығу үшін сақтап қойыңыз.
- Өнімнің иесі барлық пайдаланушыларға өнімді қауіпсіз қолдану жолдары туралы дұрыс ақпараттандыруға жауапты.
- DECATHLON өнімді сатып алушының немесе басқа тұлғаның өнімді дұрыс пайдаланбағанынан алған жазақат үшін, не мүлікке тиген зиян үшін жауапты емес.
- Бұл өнім ойыншық емес, тек 65 кг-ға дейінгі бокс сөмкесін ілетін спорт құралы.
- Сөмкеніңізді көрсетілген салмақтан ауыр, ауыр еместігің тексеріңіз.
- Спорт құралын қолданғанда да белгілі бір қауіп-қатер бар.
- Өнімді қолданғанда жазақат қауіп қолданушының өз мойнында.
- Қолданбас бұрын күйі жақсы екеніне көз жеткізіңіз.
- Өнімді емін-еркін қолдану үшін айналасында үшін жеткілікті орын бар екеніне көз жеткізіңіз.
- Өнімді кең әрі биік бөлмеге орнатыңыз, сонда ол қауіпсіз болады.
- Жаттығуды жақсы ауа кіретін бөлмеде жасаңыз.

### 3. КЕПІЛДІК ТУРАЛЫ АҚПАРАТ

DECATHLON бұл өнімге сатып алған күннен бастап қалыпты қолданса, екі жылға кепілдік береді. Кепілдік мерзімі түбіртектегі күн бойынша есептеледі. Осы кепілдік бойынша DECATHLON-ның міндеті — DECATHLON өзі қаласа өнімді жөндеп, ауыстыру ғана.

- Кепілдік күші төмендегі жайттарда жүрмейді :
- Тасымалдау кезінде зақым алса
  - Сырт пені/немесе ылғал жерде қолданса, сақтаса
  - Дұрыс құрастырылмаса/Дұрыс күтім жасалмаса
  - Дұрыс пайдаланбаса немесе шамадан тыс қолданса
  - DECATHLON бекітпеген мамандар жөндесе

- Өнімді үйден тыс жерде пайдаланса
- Бұл кепілдік сатып алынған елдегі заңды кепілдікті жоймайды.

## RU - НАСТЕННЫЙ КРОНШТЕЙН

### 1. УХОД И ХРАНЕНИЕ

- Изделию требуется только минимальный уход:
- Не храните изделие во влажном месте.
  - Избегайте воздействия экстремальных температур и любых контактов с химическими веществами.

### 2. ПРЕДУΠΡΕЖДЕНИЕ

- При установке устройства обратитесь к профессиональному строителю относительно выбора стены, дюбелей и винтов.
- Перед использованием изделия прочитайте инструкции в этом руководстве.
- Используйте это изделие только так, как описано в руководстве, и храните его в качестве справочного материала в течение всего срока службы изделия.
- Владелец отвечает за обеспечение надлежащего информирования всех пользователей данного изделия о том, как безопасно использовать изделие.
- DECATHLON не несет ответственности за претензии в связи с травмами или ущербом, причиненным какому-либо лицу или имуществу в результате использования или ненадлежащего использования этого изделия покупателем или каким-либо другим лицом.
- Это изделие является не игрушкой, а спортивным инвентарем, предназначенным исключительно для крепления боксерской груши весом до 65 кг.
- Убедитесь, что ваша боксерская груша не тяжелее рекомендованного веса.
- Использование любого спортивного оборудования связано с определенным риском для пользователя.
- Пользователи данного изделия должны брать на себя все риски получения травмы.
- Перед каждым использованием убедитесь в нормальном состоянии оборудования.
- Убедитесь в наличии достаточного пространства вокруг изделия для гарантированной безопасной эксплуатации.
- Размещайте в достаточно высоком и широком помещении для безопасного использования.
- Занимайтесь в хорошо вентилируемом помещении.

### 3. ГАРАНТИЯ МАГАЗИНА

DECATHLON гарантирует это изделие, при нормальных условиях его использования, в течение двух лет после даты покупки. Датой покупки считается дата, указанная на кассовом чеке. В рамках настоящей гарантии обязательства DECATHLON ограничиваются заменой или ремонтом изделия, по усмотрению DECATHLON.

- Данные гарантии не распространяются на случаи:
- Повреждения, причиненные при транспортировке
  - Использование и/или хранение вне помещения во влажной среде
  - Ненадлежащая сборка / Ненадлежащий уход
  - Ненадлежащее или ненормальное использование
  - Ремонт, выполненный необдобренными компанией DECATHLON специалистами
  - Использование вне частного круга
  - Данная гарантия не отменяет гарантий, установленных законом в стране покупки.

## UK - НАСТІННІЙ КРОНШТЕЙН

### 1. ДОГЛЯД І ЗБЕРІГАННЯ

- Виріб потребує лише мінімального догляду:
- Уникайте зберігання виробу у вологому місці.
  - Уникайте впливу екстремальних температур і будь-якого контакту з хімічними речовинами.

### 2. УВАГА

- Під час встановлення виробу зверніться до професійного будівельника за порадою щодо вибору стіни, дюбелів та гвинтів.
- Перед використанням виробу прочитайте інструкції, наведені в цьому посібнику.
- Використовуйте цей виріб лише так, як описано в посібнику, і зберігайте посібник протягом усього строку служби виробу для подальшого звернення.
- Власник несе відповідальність за те, щоб усі користувачі цього виробу були належним чином поінформовані про те, як безпечно ним користуватися.
- DECATHLON не несе відповідальності за будь-які травми або пошкодження майна, завдані будь-якій особі чи майну внаслідок використання або неправильного використання цього виробу покупцем чи будь-якою іншою особою.
- Цей виріб не є іграшкою, а є спортивним виробом, призначеним виключно для утримання боксерського мішка (груші) вагою до 65 кг.
- Переконайтеся, що ваш мішок не важчий за рекомендовану вагу.
- Використання спортивного обладнання пов'язане з певним ризиком.
- Користувачі цього виробу беруть на себе всі ризики отримання травм.
- Перед використанням перевірте, чи перебуває ваше обладнання у справному стані.
- Переконайтеся, що навколо виробу є достатньо вільного місця для безпечного використання.
- Встановлюйте виріб у достатньо просторому та високому приміщенні для безпечного використання.
- Займайтеся у добре провітрюваному приміщенні.

### 3. КОМЕРЦІЙНА ГАРАНТІЯ

DECATHLON надає гарантію на цей виріб за умови його нормальної експлуатації строком два роки з дати придбання. Чинною є дата, зазначена у касовому чеку. Зобов'язання DECATHLON за цією гарантією обмежуються, на розсуд DECATHLON, ремонтом або заміною виробу.

- Ця гарантія не поширюється на випадки:
- Пошкодження, завданих під час транспортування
  - Використання та/або зберігання виробу на відкритому повітрі у вологому середовищі
  - Неправильного складання / неналежного догляду
  - Неправильного або ненормального використання
  - Ремонту, виконаного техніками, не уповноваженими DECATHLON
  - Використання виробу поза побутовими умовами
  - Ця гарантія не скасовує гарантію за законом, що діє в країні придбання.

## VI - GIÁ TREO TƯỜNG

### 1. CHĂM SÓC VÀ CẮT GIỮ

- Sản phẩm chỉ yêu cầu bảo trì tối thiểu:
- Tránh bảo quản sản phẩm ở nơi ẩm ướt.
  - Tránh tiếp xúc với nhiệt độ quá cao và bất kỳ hóa chất nào.

### 2. LỜI NÓI ĐẦU/CẢNH BÁO

- Khi lắp đặt thiết bị, hãy hỏi ý kiến thợ xây dựng chuyên nghiệp về việc lựa chọn tường, phích cắm tường và ốc vít.
- Đọc kỹ hướng dẫn trong số tay này trước khi sử dụng sản phẩm.
- Chỉ sử dụng sản phẩm này như mô tả trong cuốn cẩm nang và giữ cuốn cẩm nang để tham khảo cho toàn thời gian sử dụng sản phẩm.
- Chủ sở hữu có trách nhiệm đảm bảo rằng tất cả người dùng sản phẩm này đều được thông báo đầy đủ về cách sử dụng sản phẩm này một cách an toàn.

- DECATHLON không chịu trách nhiệm đối với các khiếu nại về thương tích hoặc thiệt hại mà bất kỳ người hoặc tài sản nào phải chịu do người mua hoặc bất kỳ người nào khác sử dụng hoặc sử dụng sai sản phẩm này.
- Sản phẩm này không phải là đồ chơi mà là dụng cụ thể thao chuyên dụng để giữ quả bóng đá có trọng lượng lên tới 65kg.
- Kiểm tra xem túi của bạn có nặng hơn trọng lượng khuyến nghị không.
- Sử dụng thiết bị thể thao có mức độ rủi ro.
- Người sử dụng sản phẩm này phải đảm nhận mọi rủi ro do thương tích.
- Vui lòng kiểm tra xem thiết bị có hoạt động tốt hay không trước khi sử dụng.
- Vui lòng để dành khoảng không gian rộng xung quanh sản phẩm để đảm bảo an toàn khi sử dụng.
- Lựa chọn cân phòng đủ rộng và cao để đảm bảo an toàn khi sử dụng.
- Tập thể dục trong phòng thông thoáng.

### 3. BẢO HÀNH THƯƠNG MẠI

DECATHLON bảo hành sản phẩm này trong điều kiện sử dụng bình thường trong vòng hai năm kể từ ngày mua. Ngày ghi trong biên nhận. Nghĩa vụ của DECATHLON liên quan đến bảo hành này được giới hạn ở việc thay thế hoặc sửa chữa sản phẩm, tùy theo quyết định của DECATHLON.

Bảo đảm này không áp dụng trong trường hợp:

- Thiết hại gây ra trong quá trình vận chuyển
- Sử dụng và/hoặc bảo quản ở ngoài trời trong môi trường ẩm ướt
- Lắp ráp kém / Bảo trì kém
- Sử dụng sai hoặc sử dụng bất thường
- Việc sửa chữa được thực hiện bởi các kỹ thuật viên không được DECATHLON chấp thuận
- Sử dụng ngoài phạm vi gia đình
- Bảo hành này không hủy bỏ bảo hành hợp pháp được áp dụng tại quốc gia mua hàng.

## ID - GANTUNGAN DINDING

### 1. PERAWATAN DAN PENYIMPANAN

Produk ini hanya memerlukan perawatan yang minim:

- Hindari menyimpan produk di tempat yang lembap.
- Hindari paparan terhadap suhu ekstrem dan terkena produk kimia apa pun.

### 2. PERINGATAN

- Ketika memasang perangkat, mintalah nasihat seorang pekerja bangunan profesional untuk memilih dinding, sistem penancapan pada dinding, dan sekrup.
- Bacalah semua instruksi yang tercantum dalam buku pegangan ini sebelum menggunakan produk.
- Gunakanlah produk ini hanya dengan cara yang dideskripsikan dalam buku pegangan dan simpanlah sebagai referensi selama masa pakai produk.
- Pemilik perangkat bertanggung jawab untuk memastikan bahwa semua pengguna produk ini telah mendapatkan informasi seperti semestinya tentang cara menggunakan produk ini secara selamat/aman.
- DECATHLON melepaskan segala tanggung jawabnya atas pengaduan karena cedera ataupun kerusakan yang terjadi pada siapa pun ataupun harta benda apa pun yang merupakan akibat dari penggunaan ataupun penyalahgunaan produk ini oleh pembeli ataupun orang lain.
- Produk ini bukan mainan melainkan merupakan produk olahraga yang hanya dipakai untuk menyangga samsak yang beratnya sampai dengan 65 kg.
- Periksa berat kantong tidak melebihi berat yang dianjurkan.
- Dengan menggunakan perangkat olahraga, pengguna perangkat tersebut menghadapi suatu risiko.
- Pengguna produk ini harus menanggung semua risiko cedera.
- Pastikanlah perangkat berada dalam kondisi baik sebelum setiap penggunaan.
- Pastikanlah terdapat cukup ruang di sekeliling produk untuk menggunakannya dengan aman.
- Pasang di ruangan yang cukup lebar dan tinggi demi penggunaan yang aman.
- Berlatihlah di ruang dengan ventilasi baik.

### 3. GARANSI KOMERSIAL

DECATHLON menjamin produk ini dalam keadaan penggunaan normal selama dua tahun dimulai dari tanggal pembelian. Tanggal yang tertera pada tanda terima pembelian yang menjadi patokan. Kewajiban DECATHLON mengenai garansi ini terbatas pada penggantian atau perbaikan produk, sesuai kebijakan DECATHLON.

Garansi ini tidak berlaku apabila terjadi:

- Kerusakan saat transportasi
- Penggunaan dan/atau penyimpanan di luar, di lingkungan lembap
- Perakitan tidak benar/Pemeliharaan tidak baik
- Penyalahgunaan ataupun penggunaan tidak normal
- Perbaikan yang dilakukan oleh teknisi yang tidak terakreditasi oleh DECATHLON
- Penggunaan di luar kalangan pribadi
- Garansi ini tidak membatalkan jaminan hukum yang berlaku di negara pembelian.

## ZH - 壁挂托架

### 1. 保养和存放

此产品仅需少量维护：

- 避免暴露在极端温度下，且切勿接触化学品。
- 避免暴露在极端温度下，且切勿接触化学品。

### 2. 警告

- 安装本装置时，请咨询专业施工人员，以获取关于墙体、墙塞及螺丝选择的建议。
- 使用产品前，请阅读本手册中的说明。
- 仅按照此手册中的描述使用此产品，并将手册妥善存放，以便在产品整个使用周期内参考。
- 产品所有者有责任确保所有使用者均已充分了解本产品的安全使用方法。
- 对于因购买者或其他任何人使用或误用本产品而导致的人员伤害或财产损失索赔，迪卡侬不承担任何责任。
- 本产品并非玩具，而是专用于固定重量不超过 65 公斤拳击球的体育用品。
- 请确认您的拳击球重量不超过推荐重量。
- 使用健身设备具有一定的风险。
- 此产品的用户必须承担所有受伤风险。
- 在使用前应确保您的产品处于良好状态。
- 确保产品周围有足够空间，以便在最佳安全条件下使用。
- 应安装在足够宽敞、具有较大层高的房间内，以便能在最佳安全条件下使用。
- 请在通风良好的房间内进行运动。

### 3. 商业保修

迪卡侬保证，在正常使用条件下，本产品自购买之日起享有两年保修服务。以收据上的日期为准。迪卡侬在本保修条款下的责任，仅限于根据自身判断对产品进行更换或维修。

本保修不适用于以下情况：

- 运输过程导致的损坏
- 在室外潮湿环境中使用和 / 或存放
- 装配不当 / 保养不善
- 使用不当或使用异常
- 维修技术人员未得到迪卡侬批准
- 非家庭环境下使用
- 本保修不影响购买所在国适用的法定保修条款。

## JA - 壁面取り付け金具

### 1. お手入れと保管

本製品は以下の最小限のメンテナンスのみが必要です。

- 湿った場所での製品の保管は避けてください。
- 極端な温度への暴露や化学薬品との接触は避けてください。

### 2. 注意

- 装置の取り付けの際は、壁、壁用プラグ、ねじなどの選択について、専門的な建設業者にアドバイスを求めてください。
- 製品の使用前に、このハンドブックの説明をお読みください。
- 本製品は手引きの中に記載されたとおりで使用し、製品の全寿命にわたって参考として保管してください。
- 所有者は責任をもってすべてのユーザーが本製品の安全な使用方法について正しい知識を備えていることを確認してください。
- デカトロンは、購入者や他の人による本製品の使用や誤用から発生した、いかなる人あるいは財産への負傷や障害に対する法的請求に対しても責任を負えません。
- 本製品は玩具ではなく、専ら最大65kgのバンチングボールを持つために使用する、スポーツ用品です。
- バッグが推奨重量よりも重くないことを確認してください。
- スポーツ用器具の使用には危険性レベルがあります。
- 本製品をご使用の方は負傷を伴うあらゆる危険性を負わなければいけません。
- お使いいただく前に、器具が正常な状態であるかご確認ください。
- 安全なご利用を保証するため、本製品の周りに十分な空間を確保してください。
- 安全に使用するための十分な広さおよび高さがある部屋でお使いください。
- 通気性の良い室内でエクササイズをしてください。

### 3. 商業保証

デカトロンは、ご購入日より2年間通常の使用条件で本製品を保証します。受領日が適用されます。デカトロンの本保証に関する義務は、デカトロンの判断による、本製品の交換または修理に限られています。

本保証は、以下の場合に適用されます。

- 輸送中に生じた損傷。
- 湿潤環境での屋外での使用または保管
- 組み立ての不具合 / メンテナンスの不良
- 誤使用あるいは異常な使用方法。
- デカトロンへの承認を受けない技術者による修理。
- 屋内環境以外での使用
- 本保証はご購入された国に適用される法的保障を取り消すものではありません。

## ZT - 牆上支架

### 1. 照顧與儲存

本產品幾乎不需要保養：

- 請避免將產品存放於潮濕處。
- 避免暴露於極端溫度環境，並避免接觸任何化學物質。

### 2. 提醒事項

- 安裝本裝置時，請諮詢專業建築師關於牆面選擇、壁式插座及螺絲的建議。
- 使用本產品前，請詳閱本手冊中的說明。
- 僅限依手冊所述使用本產品，並在產品完整生命週期期間妥善保管以備參考。
- 產品擁有者有責任確保所有使用者皆充分瞭解如何安全使用本產品。
- DECATHLON 對因購買者或其他任何人士使用或誤用本產品所導致之任何人身傷害或財產損失，概不承擔任何責任。
- 本產品並非玩具，而是專為懸掛重量不超過 65 公斤的拳擊速度球而設計的運動器材。
- 請確認您的袋重未超過建議重量。
- 使用運動設備有特定風險。
- 使用此產品必須考量所有的傷害風險。
- 使用前要檢查，以確認您的設備處於良好情況。
- 檢查以確認產品附近有足夠空間可以絕對安全地使用。
- 在寬度及長度都足夠的房間內安裝，以確認可以絕對安全地使用。
- 在通風良好的房間內運動。

### 3. 商業保固

DECATHLON保證本產品在正常使用條件下，自購買之日起享有兩年保固期。依據收據上的日期為準。DECATHLON就本保固所負之責任，僅限於更換或維修產品，具體方式由DECATH-LON自行決定。

此保固不適用於下列情況：

- 在運送期間造成的損傷
- 在潮濕環境中於室外使用及／或存放
- 組裝不良／維護不善
- 誤用或異常使用
- 由非 DECATHLON 授權的技術人員維修
- 家庭環境以外的用途
- 本保固條款不影響購買國適用之法定保固。

## TH - ที่รองยึดผนัง

### 1. การดูแลรักษาและการจัดเก็บ

ผลิตภัณฑ์นี้จำเป็นต้องมีการดูแลรักษาต่ำ

- หลีกเลี่ยงการเก็บผลิตภัณฑ์ไว้ในบริเวณที่มีความชื้น
- หลีกเลี่ยงการสัมผัสกับอุณหภูมิสุดขั้วและสารเคมีใด ๆ

### 2. คำเตือน

- เมื่อทำการติดตั้งอุปกรณ์ โปรดขอรู้นี้คำแนะนำจากช่างผู้เชี่ยวชาญเกี่ยวกับการเลือกผนัง ทุก และสกรู
- อ่านคำแนะนำไว้ในคู่มือผู้ใช้งานเล่มนี้ก่อนใช้ผลิตภัณฑ์
- ใช้ผลิตภัณฑ์นี้ตามขั้นตอนที่ได้อธิบายไว้ในคู่มือ และเก็บไว้อ้างอิงตลอดช่วงอายุการใช้งานของผลิตภัณฑ์
- เจ้าของผลิตภัณฑ์นี้มีส่วนรับผิดชอบในการตรวจสอบให้แน่ใจว่าผู้ใช้งานทุกคนรับทราบเกี่ยวกับวิธีการใช้งานผลิตภัณฑ์นี้ อย่างปลอดภัยและเหมาะสม
- ดีแคธลอนจะไม่รับผิดชอบการเรียกร้องใด ๆ อันเกี่ยวข้องกับปริมาณเจ็บหรือความเสียหายที่เกิดขึ้นต่อบุคคลหรือทรัพย์สิน ซึ่งไม่สาเหตุมาจากการใช้งานผลิตภัณฑ์อย่างไม่เหมาะสมโดยผู้ซื้อหรือบุคคลอื่นใด
- ผลิตภัณฑ์นี้ไม่ใช่ของเล่น แต่เป็นอุปกรณ์กีฬาที่ใช้สำหรับแขวนเข้ากมวย ซึ่งมีน้ำหนักสูงสุดอยู่ที่ 65 กก. โดยเฉพาะ
- ตรวจสอบให้แน่ใจว่าเป้าหมายของคุณมีน้ำหนักไม่เกินกว่าน้ำหนักที่แนะนำ
- การใช้อุปกรณ์กีฬาที่มีความเสี่ยง
- ผู้ใช้ผลิตภัณฑ์นี้จะต้องภายใต้ความเสี่ยงของการได้รับบาดเจ็บทั้งหมด
- ตรวจสอบว่าอุปกรณ์อยู่ในสภาพการทำงานที่ดีก่อนใช้งาน
- ตรวจสอบให้แน่ใจว่ามีพื้นที่ว่างรอบๆ ผลิตภัณฑ์นี้เพียงพอที่จะรับประกันในความปลอดภัยขณะใช้งาน
- เลือกห้องที่มีความกว้างและความเพียงพอสำหรับการใช้งานอย่างปลอดภัย
- ออกกำลังภายในห้องที่มีอากาศถ่ายเท

### 3. การรับประกันเชิงพาณิชย์

ดีแคธลอนให้การรับประกันผลิตภัณฑ์นี้ภายใต้สภาวะการใช้งานตามปกติเป็นเวลาสองปี นับจากวันที่ซื้อ โดยยึดตามวันที่นับใบเสร็จรับเงิน ภาระผูกพันของดีแคธลอนเกี่ยวกับการรับประกันนี้จำกัดอยู่ที่การเปลี่ยนทดแทน หรือการซ่อมแซมผลิตภัณฑ์ตามแต่ดุลยพินิจของดีแคธลอน

การรับประกันนี้จะไม่ผลกับการติดตั้งต่อไปนี้ :

- ความเสียหายอันเนื่องมาจากการขนส่ง
- การใช้งานหรือจัดเก็บไว้ด้านนอก ในสภาพแวดล้อมที่มีความชื้น

استخدام أو سوء استخدام هذا المنتج من قبل المشتري أو أي شخص آخر.

- هذا المنتج ليس لعبة، بل أداة رياضية مخصصة لحمل كرة ملاكمة يصل وزنها إلى 65 كجم.

- تأكد أن وزن حقيبتك لا يزيد عن الوزن الموصى به.

- ينطوي استخدام الأجهزة الرياضية على قدر من الخطورة.

- يتحمل مستخدمو هذا المنتج جميع مخاطر الإصابات

- تأكد من أن جهازك في حالة جيدة قبل الاستخدام.

- تأكد من وجود مساحة كافية حول الجهاز لضمان الاستخدام في أمان تام.

- يتم تركيب الجهاز في غرفة كبيرة الحجم ومرتفعة بشكل كاف وذلك للاستخدام بشكل آمن تماماً.

- مارس الرياضة في غرفة جيدة التهوية.

### 3. الضمان التجاري

تضمنن DECATHLON هذا المنتج في ظل ظروف الاستخدام العادية لمدة عامين من تاريخ الشراء.
يعد بالتاريخ الموجود على الإيصال. يقتصر التزام DECATHLON بهذا الضمان على استبدال المنتج أو إصلاحه، وفقاً لتقدير DECATHLON.

لا ينطبق هذا الضمان في الحالات التالية:

- التلف الناتج عن النقل

- الاستخدام و/أو التخزين في الهواء الطلق في بيئة رطبة

- سوء التجميع / سوء الصيانة

- سوء الاستخدام أو الاستخدام غير الطبيعي

- الإصلاحات التي أجراها فنيون غير معتمدين من DECATHLON

- الاستخدام خارج المنزل

- لا يلغي هذا الضمان ذلك الضمان القانوني الساري في بلد الشراء.

## HE - מתקן קיר

### 1. טיפול ואחסון

המוצר מצריך תחוקה מינימלית בלבד:

- יש להימנע מאחסון במקום לח.

- יש להימנע מחשיפה לחום גבוה ומכל מגע עם כימיקלים.

### 2. אזהרה

- להתאמת המוצר, יש להתייעץ עם איש מקצוע בקשר לבחירת הקיר, הדיבילים והברגים המתאימים.

- יש לקרוא את ההוראות שבמדריך זה לפני השימוש במוצר.

- יש להשתמש במוצר רק כפי שתואר במדריך ולשמור את המדריך לעיון כל עוד יש שימוש במוצר.

- על אחריותו של הבעלים של המוצר לוודא שכל המשתמשים בו ידועים כיצד להשתמש בו כראוי ובאופן בטיחותי.

- דקטלון לא תישא באחריות בגין כל תלונה, נזק או פגיעה לכלל אדם או רכוש הנובעים מהשימוש והשימוש הבלתי תקין במוצר על ידי הרוכש או כל אדם אחר.

- מוצר זה אינו צעצוע אלא פריט ספורט הנועד אך ורק לנשיאה של שק אגרוף במשקל עד 65 קג.

- יש לוודא שמשקל שק האגרוף אינו חורג מהמשקל המומלץ.

- השימוש בציוד ספורט כרוך במידה מסוימת של סיכון.

- המשתמשים במוצר נושאים באחריות לכלל סיכון של פגיעה.

- יש לוודא את תקינות המוצר לפני השימוש בו.

- יש לוודא שיש מספיק מקום מסביב למוצר לשימוש בטיחותי לחולטין.

- לשימוש בטיחותי יש לוודא שההתקנה מתבצעת במקום מרווח וגבוה מספיק.

- יש להתאמן בחדר מאורר היטב.

### 3. אחריות מסחרית

דקטלון מעניקה אחריות למוצר זה במשך שנתיים מיום הקנייה בכפוף לשימוש במוצר בתנאים ארגילים. התאריך הקובע הוא התאריך המופיע על הקבלה. ההתחייבות של דקטלון בקשר לאחריות זו מובלת להחלפה או תיקון של המוצר, לבחירתה של דקטלון.

האחריות אינה מכסה מקרים של:

- נזק שנגרם במהלך ההובלה.

- שימוש ו/או אחסון בחוץ בסביבה לחה.

- הרכבה לקויה/תחוקה לקויה.

- שימוש שאינו תקין או שאינו בהתאם להוראות.

- תיקונים שלא בוצעו על ידי טכנאים מורשים של דקטלון

- שימוש בחוץ לסביבה ביתית.

- אחריות זו אינה מבטלת את האחריות החוקית בהתאם למדינה בה נרכש המוצר.

- התפרסום לא יבטיח את אמינות המידע / איננו אחראים על אמינות המידע
- התפרסום לא יבטיח את אמינות המידע / איננו אחראים על אמינות המידע
- התפרסום לא יבטיח את אמינות המידע / איננו אחראים על אמינות המידע
- התפרסום לא יבטיח את אמינות המידע / איננו אחראים על אמינות המידע
- התפרסום לא יבטיח את אמינות המידע / איננו אחראים על אמינות המידע
- התפרסום לא יבטיח את אמינות המידע / איננו אחראים על אמינות המידע
- התפרסום לא יבטיח את אמינות המידע / איננו אחראים על אמינות המידע
- התפרסום לא יבטיח את אמינות המידע / איננו אחראים על אמינות המידע
- התפרסום לא יבטיח את אמינות המידע / איננו אחראים על אמינות המידע
- התפרסום לא יבטיח את אמינות המידע / איננו אחראים על אמינות המידע
- התפרסום לא יבטיח את אמינות המידע / איננו אחראים על אמינות המידע
- התפרסום לא יבטיח את אמינות המידע / איננו אחראים על אמינות המידע
- התפרסום לא יבטיח את אמינות המידע / איננו אחראים על אמינות המידע
- התפרסום לא יבטיח את אמינות המידע / איננו אחראים על אמינות המידע
- התפרסום לא יבטיח את אמינות המידע / איננו אחראים על אמינות המידע

## KO - 벽 브라켓

### 1. 유지보수 및 보관

이 제품은 다음과 같이 최소로 관리하기만 하면 됩니다.

- 습한 장소에 제품을 보관하지 마십시오.
- 극심한 온도에 노출시키거나 화학약품에 닿지 않도록 하십시오.

### 2. 경고

장치를 피팅할 때에는 벽, 벽 폴러그나 나사 선택을 위해 전문 건축가에게 조언을 구하십시오.

- 제품 사용 전 본 핸드북의 지침을 읽어보십시오.

- 반드시 설명서의 지시에 따라 제품을 사용하고 제품의 수명이 완전히 끝날 때까지 참조용으로 보관해 두십시오.

- 제품 소유자는 본 제품의 모든 사용자가 제품을 안전하게 사용할 수 있도록 안내할 책임이 있습니다.
- DECATHLON은 구매자 혹은 다른 인물의 제품 사용 및 오용으로 인한 사람 및 재산에 발생한 손상 및 부상에 관한 어떠한 책임도 지지 않습니다.
- 본 제품은 장난감이 아니라 최대 65kg의 펀치볼을 매달아 두는 데에 사용하는 스포츠 용품입니다.
- 백이 권장 무게보다 무겁지 않도록 확인하십시오.
- 스포츠 장비 사용에는 위험 등급이 있습니다.
- 본 제품의 사용자는 모든 상해 위험에 주의해야 합니다.
- 사용 전에 장비가 양호한 상태인지 확인해 주십시오.
- 완벽하게 안전하게 사용할 수 있는 충분한 공간이 장비 주변에 확보되어 있는지 확인하십시오.
- 완벽하게 안전한 사용을 위해 충분히 넓고 높은 공간에 설치해 주십시오.
- 환기가 잘 되는 공간에서 운동하십시오.

### 3. 상업용 보증

DECATHLON은 구매일로부터 2년간 제품의 정상 사용 조건 하에 본 제품을 보증합니다. 영수증 상의 일자가 적 용됩니다. DECATHLON의 제품 보증 관련 의무는 제품의 DECATHLON의 재량에 따라 제품의 교체 및 수리에 제 한됩니다.

본 제품 보증은 다음 경우에는 적용되지 않습니다.

- 운송 중의 손상
- 습한 환경에서의 사용 및 보관
- 미숙한 조립 / 미숙한 유지보수
- 비정상적 사용
- DECATHLON이 허용하지 않은 기술자가 수행한 수리
- 가장중 환경 외에서의 사용
- 본 보증은 구매한 국가에 적용되는 법적 보증을 무시하지 않습니다.

## KM - កែវទ្រជាប់ជញ្ជាំង

### 1. ការថែទាំ និងការរក្សាទុក

ប្រជាប់ការពន្លឺ: ត្រូវបានពន្លឺឡើង សម្រាប់ហ្វឹកហាត់ នៅលើបរិវត្តារាយបូក ។

- ជៀសវាងការទុកផលិតផលនៅកន្លែងសើម។

- ជៀសវាងការប៉ះពាល់នឹងសីតុណ្ហភាពខ្លាំង និងការប៉ះពាល់ជាមួយសារធាតុគីមី។

### 2. ចំណុចត្រូវប្រុងប្រយ័ត្ន

- នៅពេលដំឡើងឧបករណ៍ សូមសួរអ្នកសាងសង់ដែលមានជំនាញវិជ្ជាជីវៈសម្រាប់ជំនួសនាគក់ទងនឹងជម្រើសនៃជញ្ជាំង ខ្ទយជញ្ជាំង និងរឹស។

- សូមអានការណែនាំនៅក្នុងសៀវភៅណែនាំនេះ មុនពេលប្រើប្រាស់ផលិតផល។

- ប្រើប្រាស់ ផលិតផលនេះ តែតាមការរៀបរាប់ នៅក្នុងកូនសៀវភៅ ប៉ុណ្ណោះ ហើយរក្សាវាទុក ជាឯកសារយោង ក្នុងកំឡុងពេលប្រើប្រាស់ ផលិតផលនេះ ។

- ម្ចាស់មានកាតព្វកិច្ចក្នុងការធានាថា អ្នកប្រើប្រាស់ផលិតផលនេះទាំងអស់ត្រូវបានជូនដំណឹងត្រឹមត្រូវអំពីរបៀបប្រើប្រាស់ផលិតផលនេះប្រកបដោយសុវត្ថិភាព។

- DECATHLON មិនអាចទទួលខុសត្រូវចំពោះការទាមទារសំណងនៃរបួស ឬការខូចខាតដែលបង្កឡើងដោយបុគ្គល ឬទ្រព្យសម្បត្តិណាមួយដែលកើតចេញពីការប្រើប្រាស់ ឬការប្រើប្រាស់ខុសនៃផលិតផលនេះដោយអ្នកទិញ ឬដោយបុគ្គលផ្សេងទៀតឡើយ។

- ផលិតផលនេះមិនមែនជាប្រដាប់ក្នុងលេងទេ ប៉ុន្តែជាសម្ភារៈកីឡាដែលត្រូវប្រើសម្រាប់តែពួរចាប់វាយសម្រាប់ហាត់ប្រដាល់ទម្ងន់រហូតដល់ 65 គីឡូក្រាមប៉ុណ្ណោះ។

- សូមពិនិត្យមើលថាការប្របរបស់អ្នកមិនមានទម្ងន់លើសពីទម្ងន់ដែលបានណែនាំទេ។

- ការប្រើប្រាស់សម្ភារៈកីឡាមានកម្រិតហានិភ័យ។

- អ្នកប្រើប្រាស់ផលិតផលនេះត្រូវតែទទួលខុសត្រូវចំពោះហានិភ័យនៃរបួសទាំងអស់។

- សូមពិនិត្យមើលថាសម្ភារៈរបស់អ្នកស្ថិតក្នុងស្ថានភាពល្អមុនពេលប្រើប្រាស់។

- សូមពិនិត្យមើលថាមានកន្លែងគ្រប់គ្រាន់នៅជុំវិញផលិតផលសម្រាប់ការប្រើប្រាស់ប្រកបដោយសុវត្ថិភាពទាំងស្រុង។

- សូមដំឡើងនៅក្នុងបន្ទប់ដែលធំទូលាយ និងខ្ពស់ល្មម ដើម្បីប្រើប្រាស់ប្រកបដោយសុវត្ថិភាពទាំងស្រុង។

- ហាត់ប្រាណនៅក្នុងបន្ទប់ដែលមានខ្យល់ចេញចូលល្អ។

### 3. ការធានាពាណិជ្ជកម្ម

DECATHLON ធានាលើផលិតផលនេះក្រោមលក្ខខណ្ឌប្រើប្រាស់ធម្មតារយៈពេលពីរឆ្នាំគិតចាប់ពីថ្ងៃទិញ។

កាលបរិច្ឆេទនៅលើបង្កាន់ដៃត្រូវបានអនុវត្ត។ កាតព្វកិច្ចរបស់ DECATHLON ទាក់ទងនឹងការធានានេះ ត្រូវបានកំណត់ត្រឹមការផ្លាស់ប្តូរ ឬជួសជុលផលិតផលប៉ុណ្ណោះ ដោយផ្អែកទៅលើការសម្រេចចិត្តរបស់ DECATHLON។

ការធានានេះមិនអនុវត្តចំពោះការណ៍ដូចខាងក្រោមទេ៖

- ការខូចខាតដែលបង្កឡើងក្នុងអំឡុងពេលដឹកជញ្ជូន

- ការប្រើប្រាស់ និង/ឬការរក្សាទុកនៅខាងក្រៅក្នុងបរិយាកាសសើម

- ការដំឡើងមិនល្អ / ការថែទាំមិនល្អ

- ការប្រើប្រាស់ខុស ឬការប្រើប្រាស់ខុសប្រក្រតី

- ការជួសជុលដែលធ្វើឡើងដោយជាងបច្ចេកទេសដែលមិនត្រូវបានអនុម័តដោយ DECATHLON

- ការប្រើប្រាស់ក្រៅពីបរិយាកាសក្នុងស្រុក

- ការធានានេះមិនលុបចោលការធានាស្របច្បាប់ដែលអនុវត្តនៅក្នុងប្រទេសដែលអ្នកទិញនោះទេ។

### AR - حامل جداري

### 1. الحفظ والتخزين

المنتج لا يتطلب سوى صيانة بسيطة:

- تجنب تخزين المنتج في مكان رطب.

- تجنب تعريضه لدرجات حرارة قصوى أو لأي مواد كيميائية

### 2. تحذير

- عند تركيب الجهاز، استشر فنيًا متخصصًا بشأن اختيار الجدار ومقاييسه ومساميره.

- اقرأ التعليمات الواردة في هذا الدليل قبل استخدام المنتج.

- استخدم هذا المنتج فقط كما هو موضح في الدليل واحتفظ به كمرجع طوال دورة حياته.

- يتحمل المالك مسؤولية ضمان حصول جميع مستخدمي هذا المنتج على المعلومات اللازمة حول كيفية استخدامه بأمان.

- لا تتحمل DECATHLON مسؤولية أي مطالبات تتعلق بالإصابة أو الضرر الذي يلحق بأي شخص أو ممتلكات نتيجة



**DECATHLON**

Производитель и адрес, Франция: - DECATHLON - 4 BOULEVARD DE MONS - BP 299 - 59650 VILLENEUVE D'ASCQ CEDEX - FRANCE

Pack Ref: 5983949 - LV: 33068

EN Wall bracket ES Suspension mural E3 Soporte de pared DE Wandaufhängung IT Attacco a parete NL Muurbeugel PT Suporte de parede para saco de boxe PL Wspornik ścienny HU Fali akasztó NO Suport de perete SK Nástenný držiak CS Závěs na zeď SV Vägkonsol HR Zidni nosač SI Stenski nosilec TR Duvar konsolu LT Siėninis laikiklis ES Zidni nosač LV Sienas kronšteins ET Seinakinnitus EL Διάταξη ανάρτησης στον τοίχο BG Стойка за стена за боксов чувал KK Қабырғалық қронштейн RU Настенный қронштейн UK Настінний қронштейн VI Già treo tường ID Gantungan dinding ZH 壁掛托架 壁面取り付け金具 牆上支架 វីនាងបំពាក់ 벽 브라켓 ၀၀ ကံးၵးတံးပံးတူၵ်း - ၀၀ حامل جداري

**CAN** Decathlon Canada Inc. DÉCATHLON, MAIL CHAMPLAIN, 2151 BOULEVARD LAPINIÈRE, BROSSARD, QUÉBEC, CANADA, J4W 2T5 / onlineservice@decathlon.ca / 1 (844) 533-3322 **USA** Decathlon America 275 Battery Street, Suite 480, San Francisco, CA 94111 Telephone number: +1 (415)-408-5494, support.america@decathlon.com

