

TRIBORD

Electric assistance Assistance électrique

Stand up paddle
Kayak

HU A CSOMAG TARTALMA

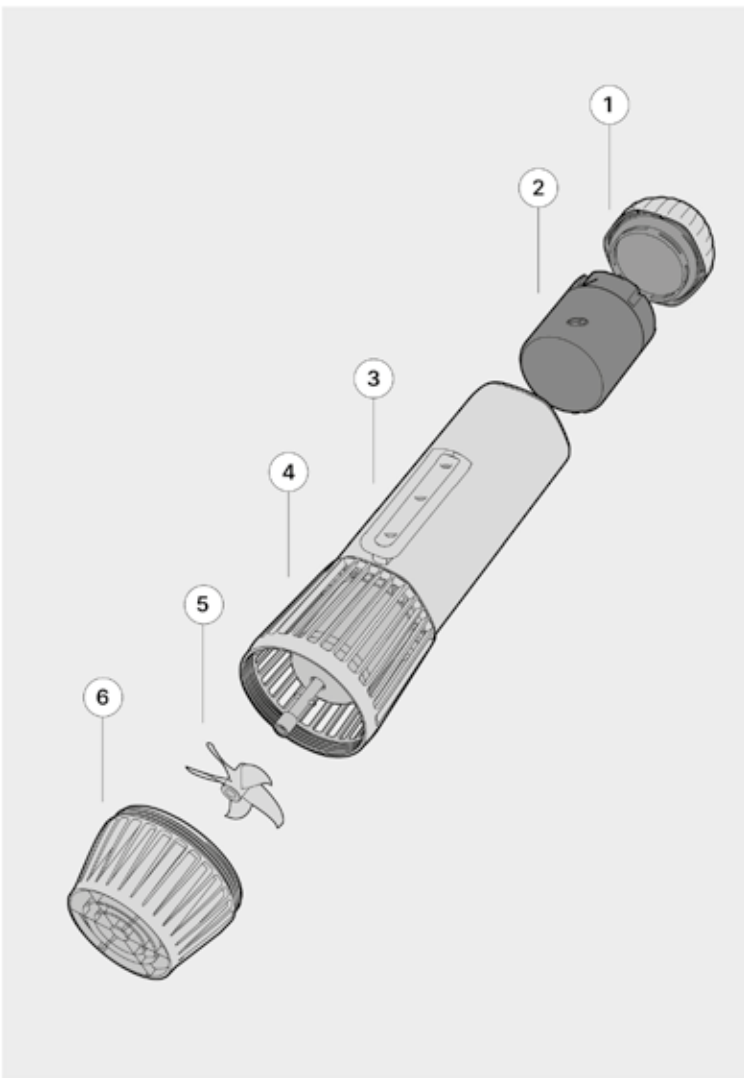

- 1** **HU** Hajtóműfej
- 2** **HU** 90 Wh lítiumakkumulátor
- 3** **HU** Fő test
- 4** **HU** Bemeneti rács
- 5** **HU** Hajócsavar
- 6** **HU** Kimeneti rács

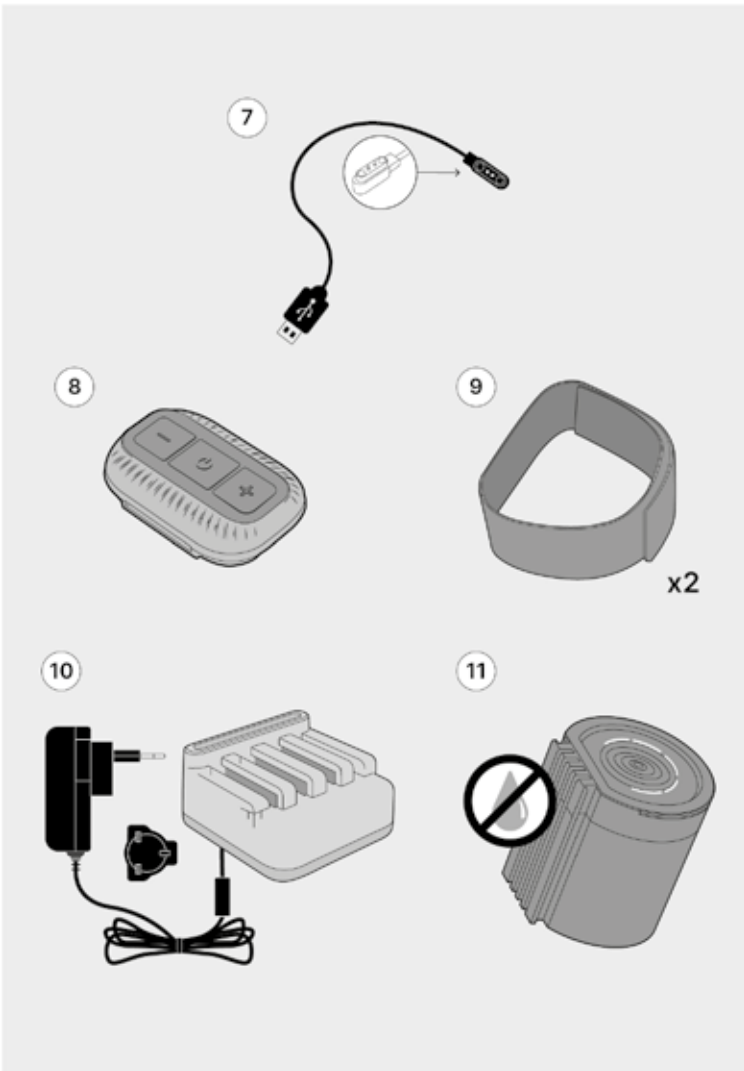

- 7** **HU** Töltőkábel a távirányítóhoz
- 8** **HU** Vezeték nélküli távirányító
- 9** **HU** Tépőzár a távirányítóhoz
- 10** **HU** Akkumulátortöltő
- 11** **HU** 90 Wh lítiumakkumulátor

1.1

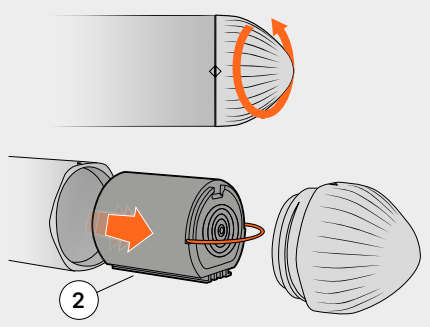

1.2

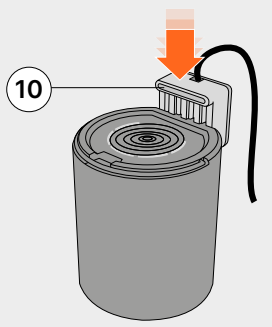

1.3

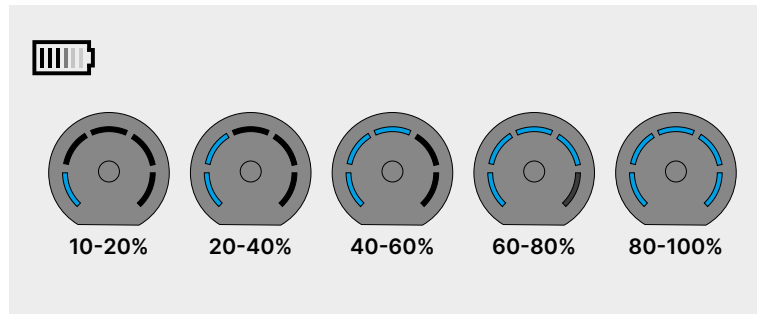
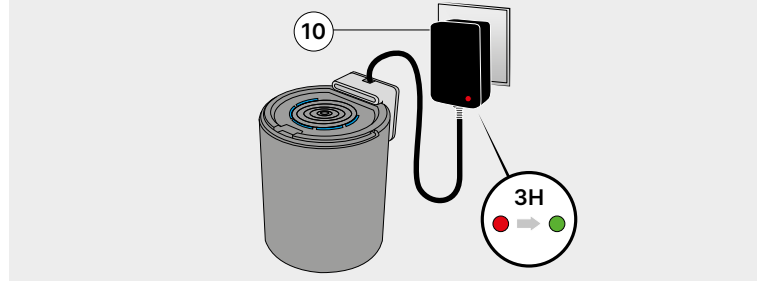
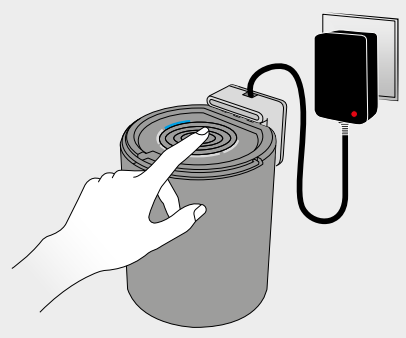

1.4

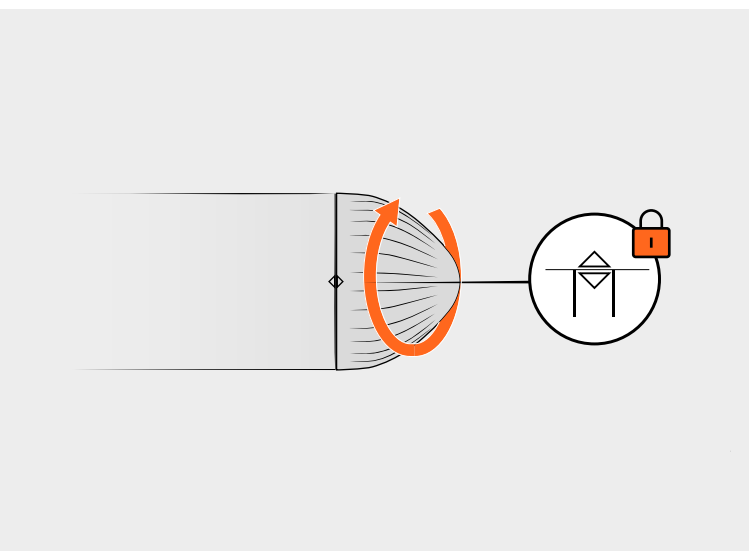
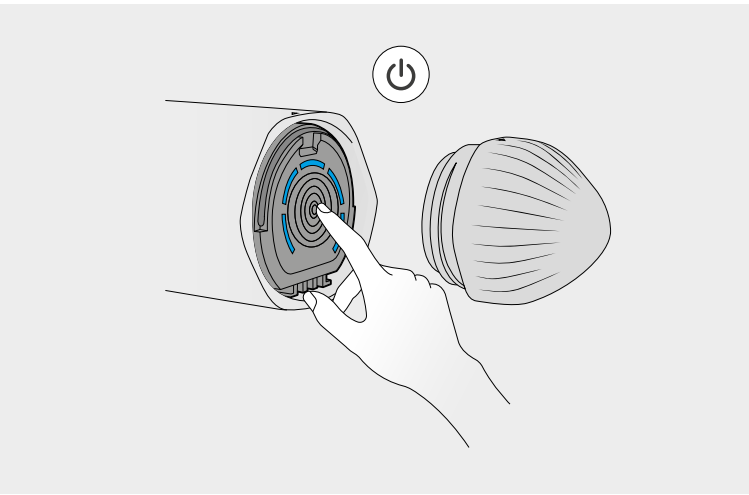
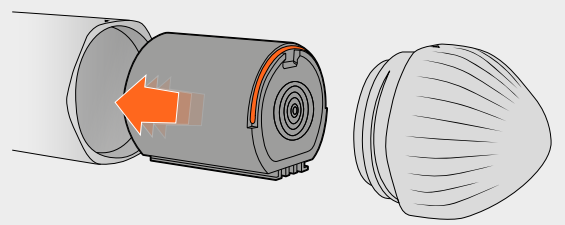

1.5

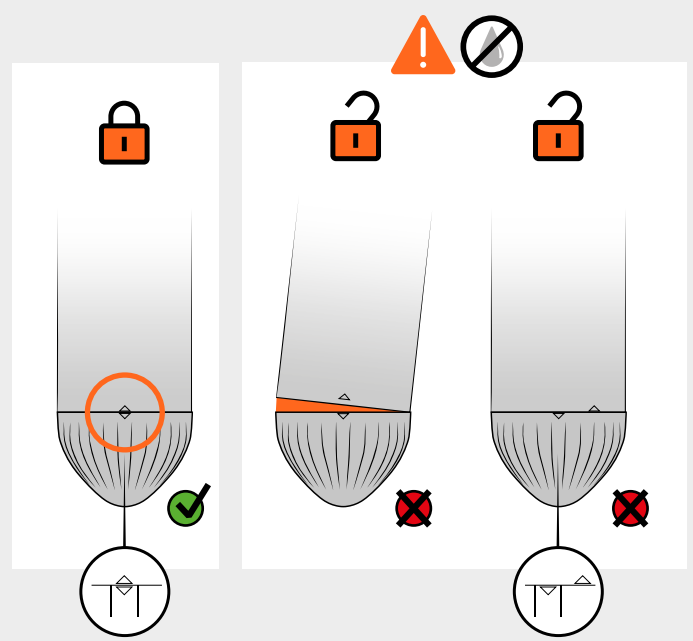

1.6

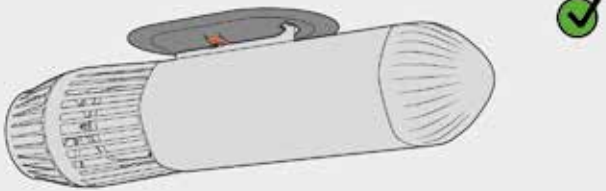
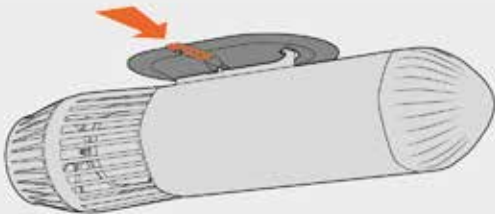
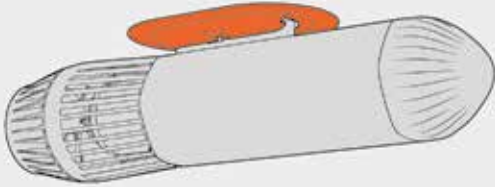

2.1

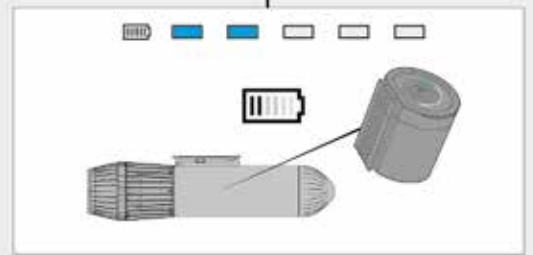
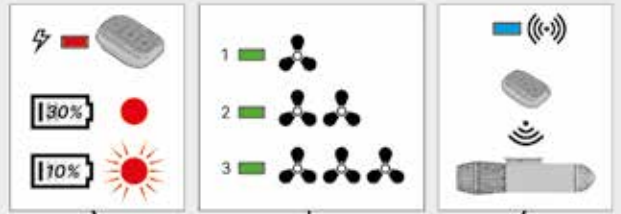

2.2

1	2	3
15N	20N	25N
70 min	50 min	35 min

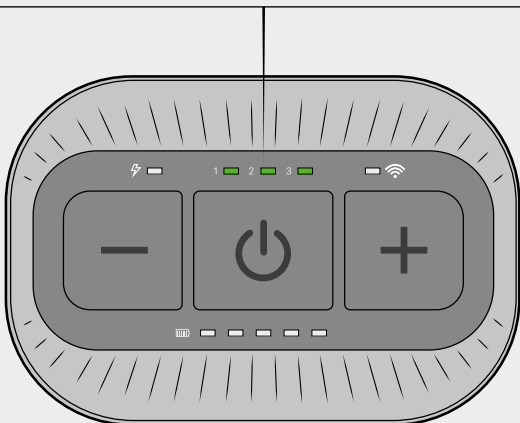

2.3

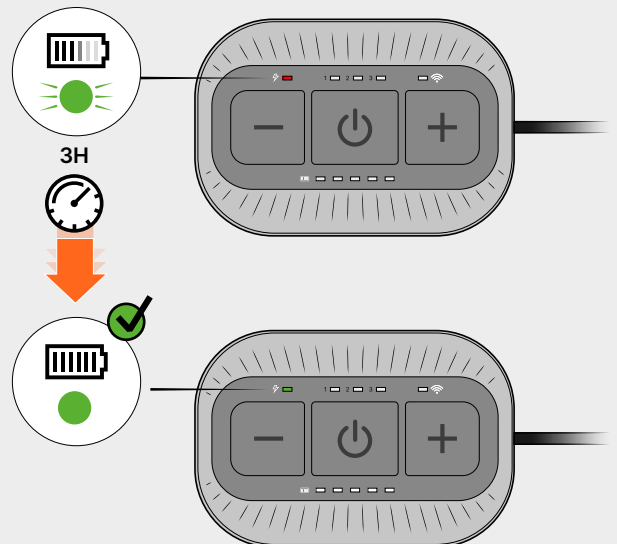
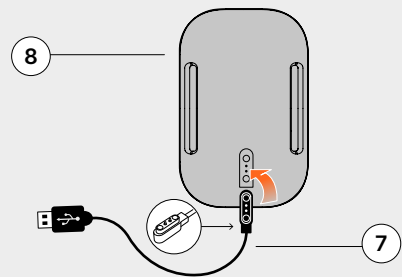

2.4

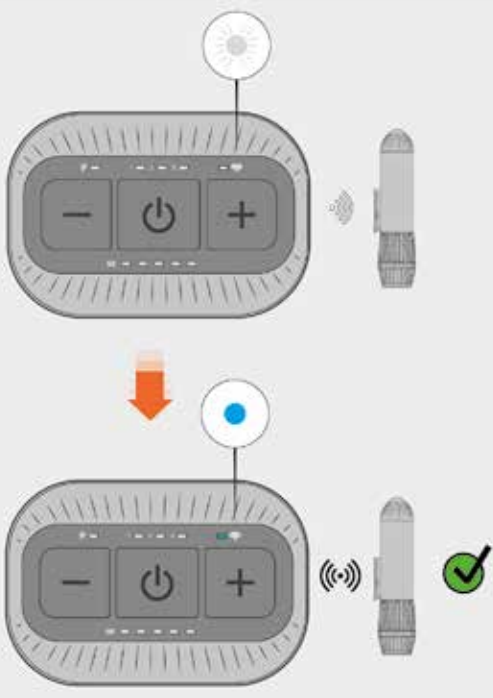
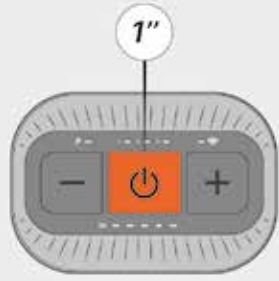

2.5

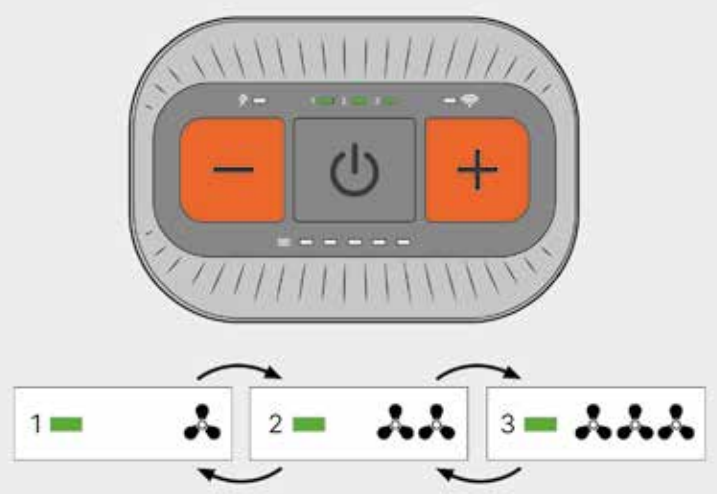

2.6

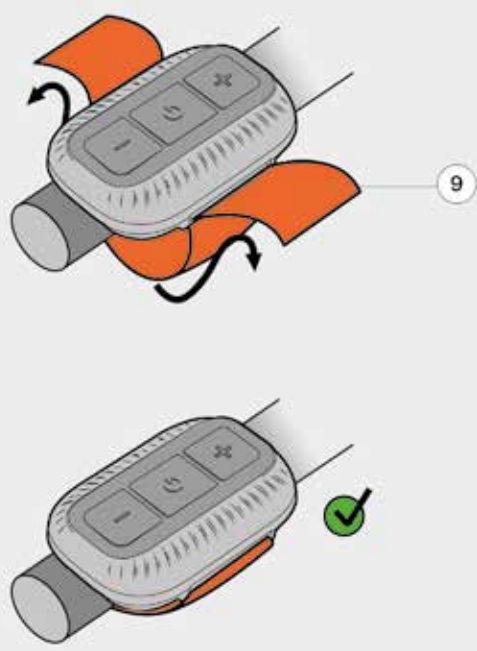

2.7

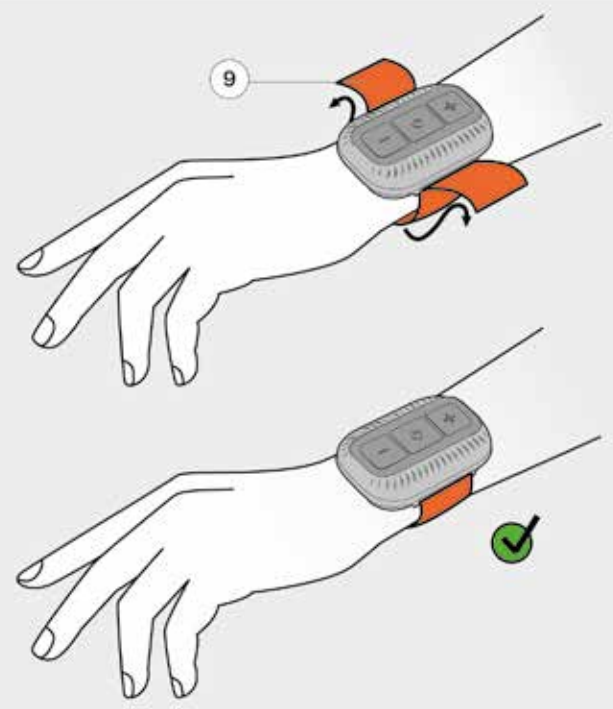
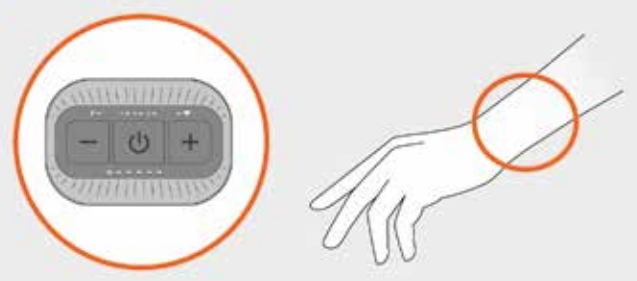

Compatibility Compatibilitate

EN Compatibility FR Adaptabilité ES Compatibilidad DE Kompatibilität IT Compatibilità NL Compatibiliteit PT Compatibilidade
 TR Uyumlanabilirlik PL Kompatybilność RO Compatibilitatea SK Kompatibilita CS Kompatibilita SV Kompatibilitet HR Kompatibilnost
 SI Združljivost LV Suderīnāmums LT Saderība IT Kokkusobivus EL Συμβατότητα BG Съвместимост

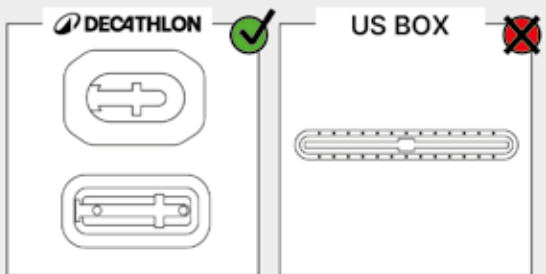
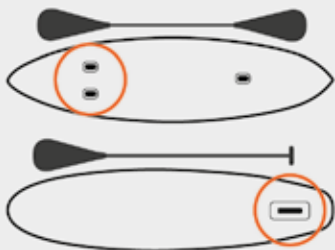
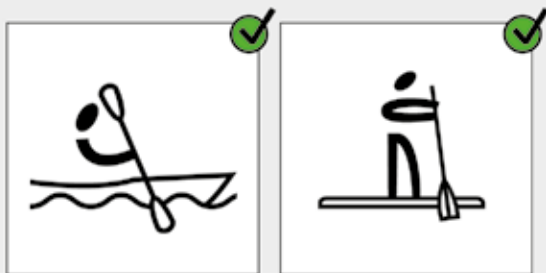

EN Directions for use: FR Conseils d'utilisation: ES Instrucciones de uso: DE Gebrauchsanweisungen:
 IT Istruzioni per l'uso: NL Gebruiksaanwijzing: PT Instruções de utilização: PL Sposób użycia: HU Használati
 utasítás: RO Instrucțiuni de utilizare: SK Pokyny na používanie: CS Návod k použití: SV Användningsanvisningar:
 HR Upute za uporabu: SI Navodila za uporabo: LT Naudojimo nurodymai: LV Lietošanas norādījumi:
 ET Kasutamine: EL Οδηγίες χρήσης: BG Указания за употреба:



EN WARNING: FR ATTENTION: ES ADVERTENCIA: DE WARNUNG:
 IT ATTENZIONE: NL WAARSCHUWING: PT AVISO: PL OSTRZEŻENIE:
 HU FIGYELMEZTETÉS: RO AVERTISMENT: SK POZOR: CS VAROVÁNÍ: SV VARNING:
 HR UPOZORENJE: SI OPOZORILO: LT ĮSPĖJIMAS LV BRĪDINĀJUMS! ET HOIATUS:
 EL ΠΡΟΕΙΔΟΠΟΙΗΣΗ: BG ПРЕДУПРЕЖДЕНИЕ:

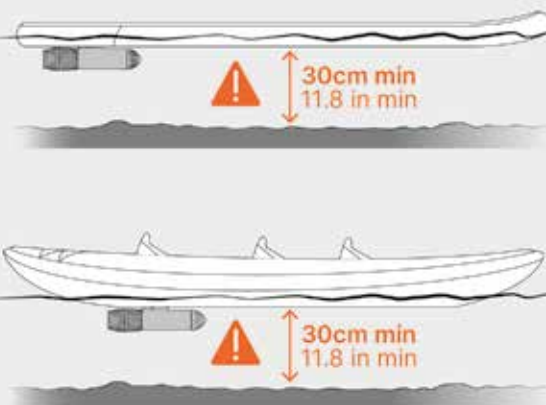
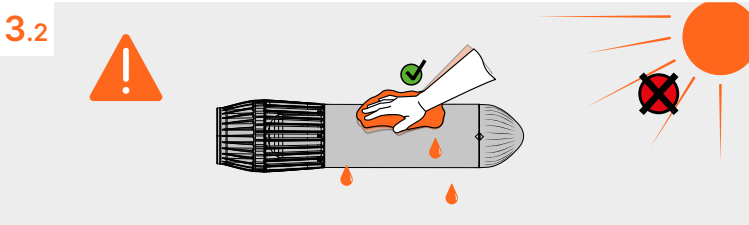
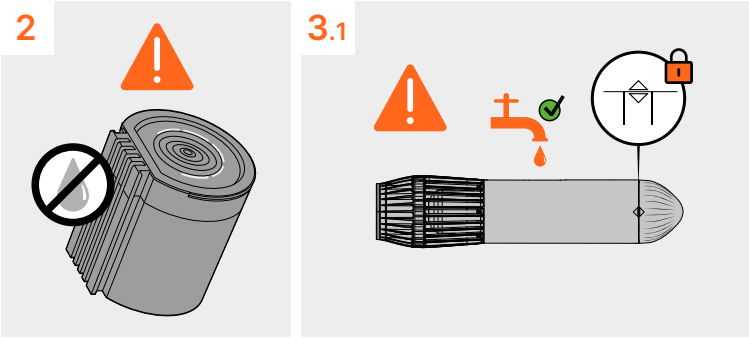
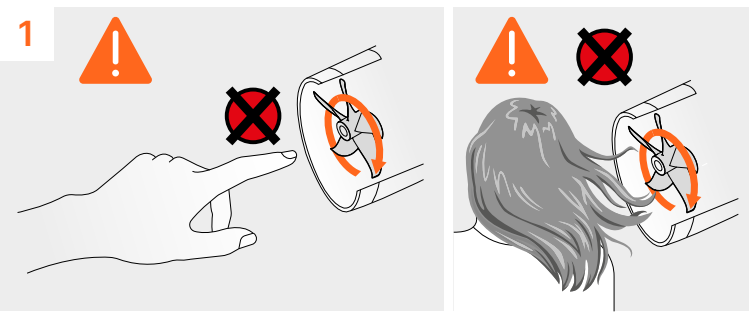

4

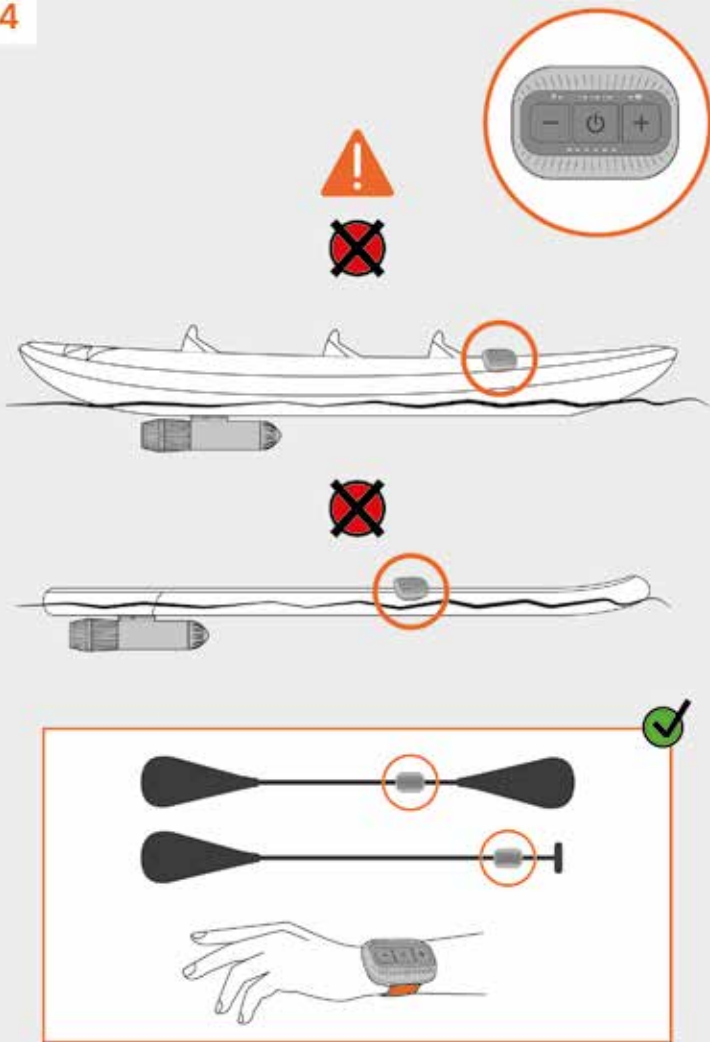

EN Malfunctions FI Dysfunktionnements ES Fallos de funcionamiento DE Störungen IT Malfunzionamenti
 NO Storingen PT Avarias PL Nieprawidłowe działanie HU Működési rendellenességek RO Defecțiuni
 SK Poruchy CS Závady SV Funktionfel HR Neispravnosti SL Okvare LT Veikimo sutrikimai LV Darbības traucējumi
 ET Tõrked EL Προβλήματα λειτουργίας BG Неизправности

1.1

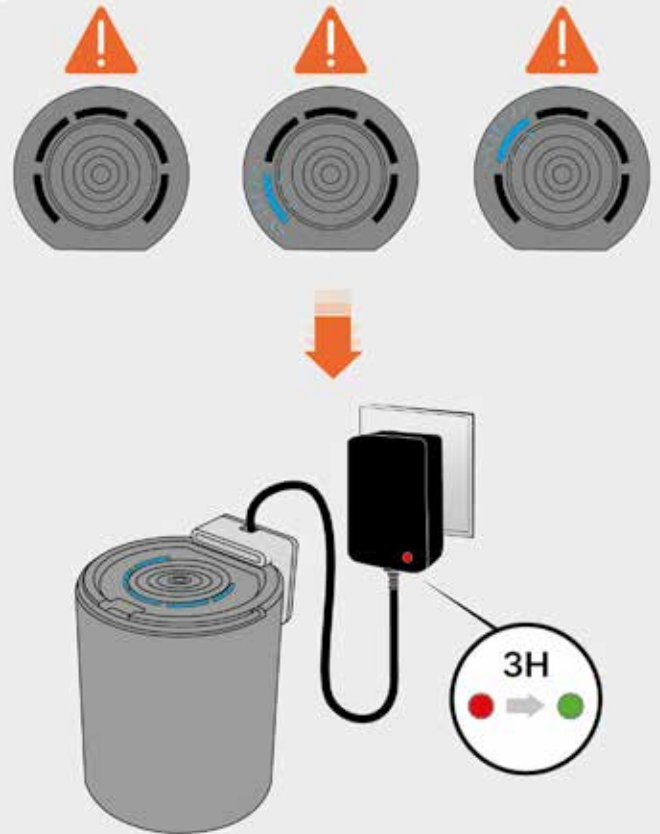

1.2



2

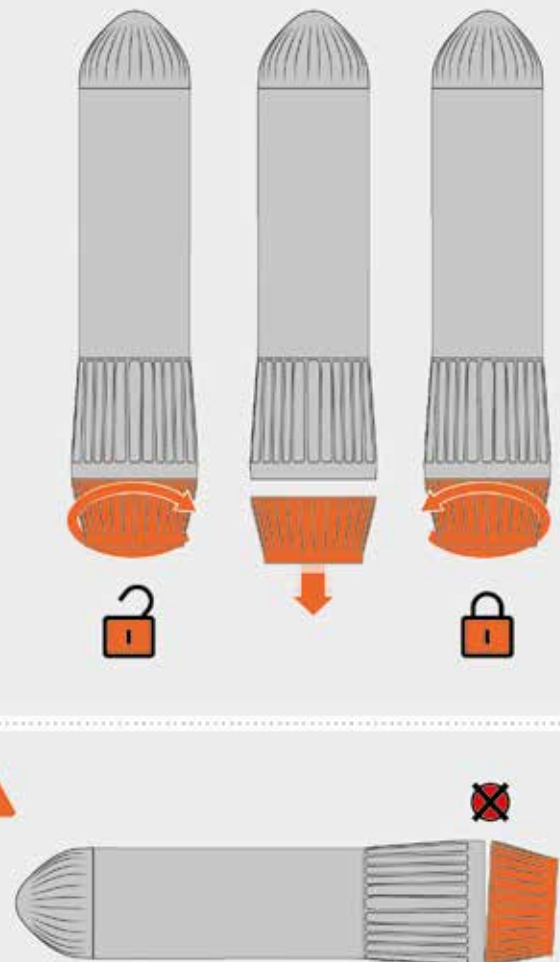

3

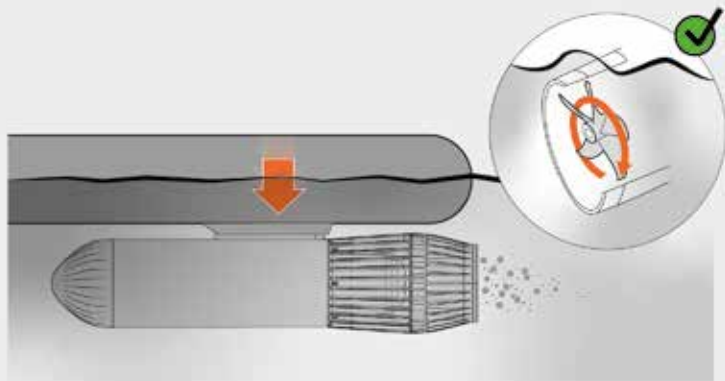
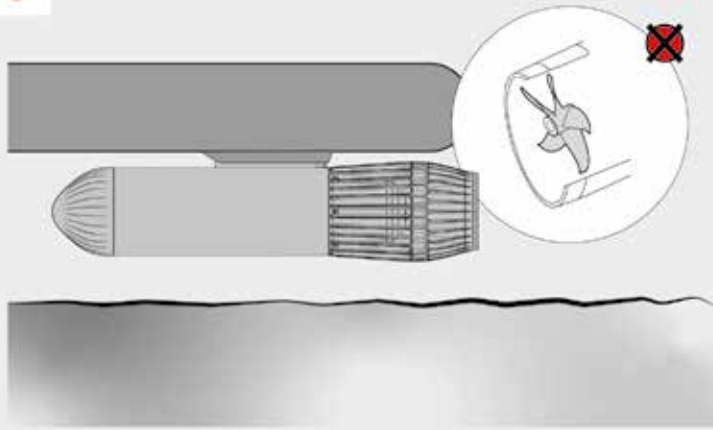

4

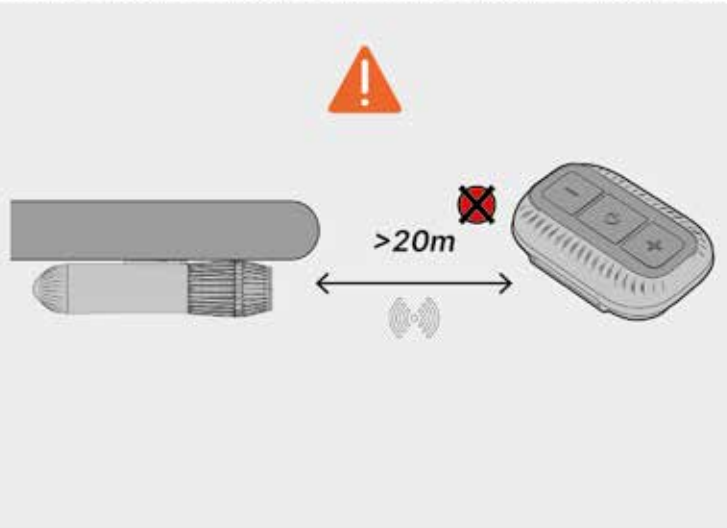
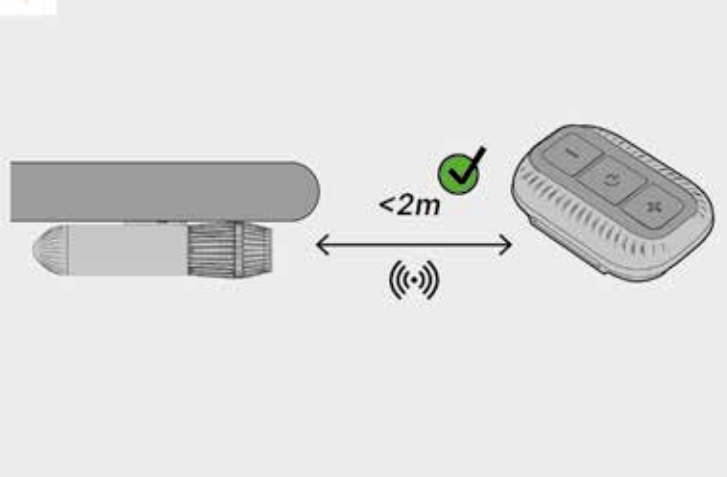

EN How to pair a new remote? **FR** Comment appairer une nouvelle télécommande? **ES** ¿Cómo sincronizar un nuevo mando a distancia? **DE** Koppeln der neuen Fernbedienung? **IT** Come si accoppia un nuovo telecomando? **NL** Hoe koppel ik een nieuwe afstandsbediening? **PT** Como efetuar o emparelhamento de um novo comando? **PL** Jak sparować nowy pilot? **HU** Hogy kell párosítani az új távirányítót? **RO** Cum pot asocia o nouă telecomandă? **SK** Ako spárujem nový diaľkový ovládač? **CS** Jak spárovat nový dálkový ovladač? **SV** Hur gör jag för att koppla en ny fjärrkontroll? **HR** Kako upariti novi daljinski upravljač? **SL** Kako povezati nov daljinski upravljalnik? **LT** Kai susieti naują nuotolinio valdymo pultą? **LV** Kā savienot pāri jaunu tālvadības pultī? **ET** Kuidas uut kaugjuhtimispuhti ühendada? **EL** Πώς γίνεται η σύζευξη νέου τηλεκοντρόλ; **BG** Как да свързва новото дистанционно управление?

1.1

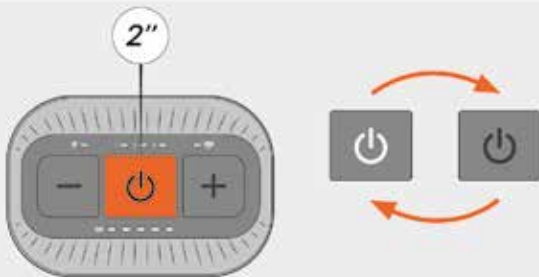

1.2

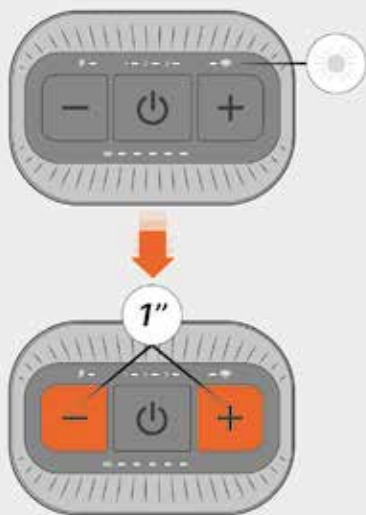

⚠ Precautions for using the battery ⚠ Précautions d'utilisation de la batterie ⚠ Precauciones de uso de la batería ⚠ Vorsichtsmaßnahmen beim Umgang mit dem Akku ⚠ Precauzioni d'uso della batteria ⚠ Voorzorgsmaatregelen voor gebruik van de batterij ⚠ Precauções de utilização da bateria ⚠ Środki ostrożności dotyczące korzystania z akumulatora ⚠ Használati óvintézkedések az akkumulátorra vonatkozóan ⚠ Măsuri de precauție pentru utilizarea bateriei ⚠ Preventivne opatrenja pri uporabi baterije ⚠ Bezpečnostní opatření při použití baterie ⚠ Säkerhetsåtgärder vid användning av batteriet ⚠ Mjere opreza pri upotrebi baterije ⚠ Previdnostni ukrepi pri uporabi baterije ⚠ Akumulatoriaus naudojimo atsargumo priemonės ⚠ Akumulatora lietošanas piesardzības pasākumi ⚠ Ettevaatusabinõud aku kasutamisel ⚠ Προφυλάξεις χρήσης μπαταρίας ⚠ Предпазни мерки за използване на батерията



⚠ Ne tegye ki 50°C feletti hőmérsékletnek. Ezen hőmérsékleti tartomány felett az akkumulátor élettartama csökken. Soha ne hagyja az akkumulátort napon álló autóban vagy sátorban, mert ezekben a hőmérséklet meghaladhatja a 80°C-ot, ami tüzet okozhat. Tárolási körülmények: Mindenképpen feltöltve, hűvös (+10°C és +25°C közötti hőmérsékletű), száraz helyen, napfénytől védve tárolandó. Az akkumulátort száraz helyen, +10°C és +40°C közötti hőmérsékleten töltsse.



⚠ Tűzveszély. FIGYELMEZTETÉS TŰZ ESETÉN: Tűz esetén az akkumulátor azután is tovább éghet, hogy vízbe merítették, majd abból eltávolították. A vízbe merítés megszünteti a lángokat, de a tűz újra kiúthet, miután az akkumulátort kivették a vízből. Menjen biztonságos helyre, és hívja a tűzoltókat. Ne próbálja meg saját maga eloltani. MÉRGEZŐ GÁZOK VESZÉLYE: Ha az akkumulátor túlmelegszik, füstöt vagy kítárgul (gázt ereszt ki), ne lélegezze be a gőzöket. Mérgezők. Azonnal szellőztessen, és menjen biztonságos helyre. Tűz esetén légzésvédő maszkot kell viselni. A gőzök belelegzése esetén forduljon orvoshoz.



⚠ Óvatosan bánjon vele. AZ ŰTŐDÉSEKRE VONATKOZÓ FIGYELMEZTETÉS: Az ütdésekre érzékeny termék. Soha ne használja az akkumulátort, ha azt ütdés érte (leeflejték, összenyomták) – még látható károsodás hiányában sem! Az ütdés kárt tehet a belső cellákban, ami növelheti a hőmérsékletet, és ezáltal füst-, tűz- vagy robbanásveszélyt eredményezhet. Útés esetén izolálja az érintett területet, és kérjen tanácsot a Decathlontól.



⚠ Áramütésveszély.



⚠ Soha ne hagyja, hogy a gyermekek játszanak az akkumulátorral, vagy a kezükbe vegyék azt.



⚠ Ne szerelje szét.

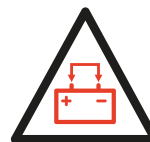

⚠ Soha ne zárja rövidre az akkumulátort a pozitív és a negatív pólusok összekapcsolásával.



⚠ Mindig győződjön meg arról, hogy a töltő kompatibilis a helyi elektromos hálózattal:
Minimális feszültség: 100V
Maximális feszültség: 240 V
Minimális frekvencia: 50Hz
Maximális frekvencia: 50 Hz



⚠ Nem érheti víz. Soha ne töltsse vagy használja az akkumulátort, ha azt nedvesség érte, vagy folyadékba merült – még akkor sem, ha száraznak tűnik. A belső nedvesség később jelentkező rövidzárlatot eredményezhet, és tűzveszélyt jelent.



⚠ Az akkumulátor 500 alkalommal tölthető fel és meríthető le anélkül, hogy jelentősen csökkenne a teljesítménye.

⚠ ELEKTROMOS SEGÉDHAJTÓMŰ

Csapatunk büszkén nyújtja át Önnek ezt a minőségi terméket. A hajtómű elektromos segítséget nyújt az evezéshez. Igazi segítséget jelent fáradtság esetén vagy rossz időjárási viszonyok között. Ugyanakkor nem helyettesíti a kézi meghajtást. Mindig evezővel szálljon vízre.

KARBANTARTÁS ÉS ÉLETTARTAM (SZAVATOSSÁGI FELTÉTELEK):

Az akkumulátort ne tárolja lemerült állapotban, hogy elkerülje az olyan szintű lemerülést, amely már nem megfelelő működést eredményez. Hosszabb ideig tartó tárolás esetén 6 havonta töltsse fel újra az akkumulátort. Vigyázzon a sekély vízre! Mindig ellenőrizze, hogy a vízre szálláshoz elég mély-e a víz. Vigyázzon, hogy partot éréskor a hajó ne érjen le a vízfénékre.

HASZNÁLATI ÓVINTÉZKEDÉSEK:

Ne tegye az újít a csavar közelébe.
Soha ne hagyja a távirányítót a vízi járműn. Használat közben mindig legyen Önél a távirányító, vagy használjon tartókötelet.
Ne használja vizen kívül.
Hajózás közben figyelje a környezetet, hogy ne ütközzön bele semmibe.
Mindig használjon evezőt akkor is, ha a motor be van kapcsolva.

HASZNÁLATI KÖRÜLMÉNYEK:

16 éven aluli gyermekeknek nem megfelelő.
Ne használja, ha nem tud úszni.
Használat előtt ellenőrizze a hajózási körülményeket. Túl rossz időjárási viszonyok között (sodrás, apály-dagály, szél, hullámok stb.) vigyázzon a használatlall
Használat előtt ellenőrizze az alkatrészek épségét.
Ne használja vízi jármű nélkül.
Ellenőrizze, hogy a csavart semmi nem akadályozza a mozgásban. Ne hagyja, hogy alga vagy más egyéb kerüljön a csavarlapátok közé.

KARBANTARTÁSI ELŐÍRÁSOK:

Mindig győződjön meg arról, hogy a motor töltése jó állapotú és tiszta. Szükség esetén zsírozza meg.
Használat után édesvízzel öblítse le.
Ne hagyja napon.
Ne nyissa ki, ha nem száraz.
Csak a mellékelt töltőt használja.
Az akkumulátort tilos szétszerelni, és tilos rajta változtatni.
Az akkumulátort nem érheti víz.

HIBAELHÁRÍTÁS:

Ha az elektromos segédhajtómű nem kapcsol be:
Ellenőrizze az akkumulátor megfelelő csatlakozását.

Töltsse fel az akkumulátort.
Töltsse fel a távirányítót.

A motor nem indul be:
Ellenőrizze a távirányító és a motor összepárosítását.

Gyenge a motorteljesítmény:
Ellenőrizze, hogy semmi nem gátolja a csavar mozgását.
Ellenőrizze az akkumulátor töltöttségét.

JAVÍTÁS:

További információk, GYIK, útmutatók, videók és cserealkatrészek a honlapunkon: www.decathlon.com

SZAVATOSSÁG:

A terméket 2 évre szavatoljuk normál használat esetén. Az akkumulátort 2 évre vagy 500 töltési ciklusra szavatoljuk, 70%-os minimális kapacitást garantálva.

A szavatosság nem vonatkozik a következőkre:

A nem megfelelő használatból, a használati óvintézkedések be nem tartásából vagy a balesetekből, a nem megfelelő karbantartásból vagy a termék kereskedelmi használatából eredő károk.
A DECATHLON által erre nem engedélyezett személyek által végzett javításból eredő károk.
Útés jelét mutató, repedt vagy törött egységek.



71 Waste electrical products should not be disposed of with household waste. Please recycle where facilities exist. Check with your local authority or retailer for recycling advice. Collecting and recycling your product and/or its battery separately for disposal helps to conserve natural resources and protect the environment and human health. - Warning. Risk of explosion if the device is placed near fire, left in an environment with high temperature or extremely low air pressure or is mechanically crushed or cut. - Warning - Do not use non-rechargeable batteries. - If batteries are

damaged or leaking, avoid direct contact with the skin or eyes. If this occurs, immediately rinse well with water and seek medical care. - Can be corrosive and irritating to skin and eyes. Use protection equipment. - Use absorbing and insulating materials such as sand or vermiculite to soak up any pooled or flowing material. - Contain the leaking battery in a sealed leak proof hazard storage bag or plastic container to prevent spills or vapors from escaping. - Move the contained battery outdoors or ventilating area to dissipate any irritating fumes. - This appliance is not intended for use by persons (including children) with reduced physical, sensory or mental capabilities, or lack of experience and knowledge, unless they have been given supervision or instruction concerning use of the appliance by a person responsible for their safety. Children should be supervised to ensure that they do not play with the appliance. This appliance can be used by children aged from 8 years and above and persons with reduced physical, sensory or mental capabilities or lack of experience and knowledge if they have been given supervision or instruction concerning use of the appliance in a safe way and understand the hazards involved. Children shall not play with the appliance. Cleaning and user maintenance shall not be made by children without supervision. - Caution risk of explosion if battery is replaced by an incorrect type. Dispose of used batteries according to the instructions. **72** Les déchets électriques ne doivent pas être jetés avec les ordures ménagères. Recycler dès que des installations adéquates existent. Consulter les autorités locales ou votre revendeur pour obtenir des conseils sur le recyclage. La collecte et le recyclage de votre produit et/ou de sa batterie séparément pour élimination contribuent à préserver les ressources naturelles et à protéger l'environnement et la santé humaine. - Avertissement. Risque d'explosion si l'appareil est placé près du feu, s'il est laissé dans un environnement soumis à des températures élevées ou à une pression atmosphérique extrêmement basse, ou s'il est mécaniquement écrasé ou coupé. - Avertissement N'utilisez pas de batterie non rechargeable. Si les batteries sont endommagées ou fuient, évitez tout contact direct avec la peau ou les yeux. Si cela se produit, lavez immédiatement et abondamment avec de

l'eau et consultez un médecin. Peut être corrosif et irritant pour la peau et les yeux. Utilisez un équipement de protection. Utilisez des matériaux absorbants et isolants tels que du sable ou de la vermiculite pour absorber tout matériau coulant. Conservez la batterie qui fuit dans un sac de rangement étanche ou dans un récipient en plastique pour empêcher les coulées ou les vapeurs de s'échapper. Déplacez la batterie confinée à l'extérieur ou dans un endroit aéré pour dissiper toute vapeur irritante. - Cet appareil n'est pas destiné à être utilisé par des personnes (notamment des enfants) dont les capacités physiques, sensorielles ou mentales sont réduites, ou qui manquent d'expérience et de connaissances, à moins qu'elles n'aient reçu une surveillance ou des instructions concernant l'utilisation de l'appareil par une personne responsable de leur sécurité. Il convient de surveiller les enfants afin qu'ils ne jouent pas avec l'appareil. Cet appareil peut être utilisé par des enfants âgés de 8 ans et plus, ainsi que par des personnes présentant des capacités physiques, sensorielles ou mentales réduites, ou manquant d'expérience et de connaissances, à condition d'être surveillés ou d'avoir reçu des instructions concernant l'utilisation en toute sécurité de l'appareil et de comprendre les risques encourus. Les enfants ne doivent pas jouer avec l'appareil. Le nettoyage et l'entretien par l'utilisateur ne doivent pas être effectués par des enfants sans surveillance. - Attention, risque d'explosion si la batterie est remplacée par un type incorrect. Éliminez les batteries usagées conformément aux instructions. **73** Los productos eléctricos no se deben desechar con la basura doméstica. Por favor, se deben llevar a las instalaciones de reciclaje correspondientes. Consulte a las autoridades locales o a su distribuidor para obtener asesoramiento sobre el reciclaje. Recoger y reciclar tu producto y/o la batería por separado para su eliminación ayuda a conservar los recursos naturales y proteger el medio ambiente y la salud humana. - Advertencia: Riesgo de explosión si el aparato se coloca cerca de un fuego, se deja en un ambiente con temperaturas altas o presión de aire extremadamente baja, o se aplasta o corta mecánicamente. - Advertencia - No usar pilas no recargables. - Si las pilas están dañadas o tienen fugas, evitar el contacto directo con la piel o los ojos. Si esto ocurre, lavar inmediatamente con abundante agua y acudir al médico. - Puede ser corrosivo e irritante para la piel y los ojos. Usar un equipo de protección. - Usar materiales absorbentes e aislantes, como la arena o la vermiculita, para absorber cualquier material encharcado o que fluya. - Meter la pila que tiene fugas en una bolsa de almacenamiento o un recipiente de plástico hermético y a prueba de fugas, para evitar que se escape líquido o vapores. - Sacar la bolsa o el recipiente con la pila al exterior o a un lugar bien ventilado para disipar cualquier vapor irritante. - Este aparato no está diseñado para que lo usen personas (incluidos los niños) con capacidades físicas, sensoriales o mentales reducidas, o falta de experiencia y conocimiento, a menos que una persona responsable de su

seguridad les supervise o les haya instruido sobre el uso del mismo. Se debe vigilar a los niños para asegurarse de que no juegan con el aparato. Este aparato puede ser usado por niños de 8 años y más y por personas cuyas capacidades físicas, sensoriales o mentales sean reducidas o con falta de experiencia y conocimiento si se les vigila o dan las instrucciones necesarias respecto al uso del aparato de manera segura y comprenden los riesgos a los que se exponen. No permitir que los niños jueguen con el aparato. Las operaciones de limpieza y mantenimiento no deben ser realizadas por niños sin supervisión. - Precaución, riesgo de explosión si la batería se reemplaza por un tipo incorrecto. Se deben desechar las baterías usadas de acuerdo con las instrucciones. **74** Elektroabfall nicht zusammen mit dem Hausmüll entsorgen. Bitte recyceln, wo die entsprechenden Anlagen existieren. Bitte erkundigen Sie sich bei den zuständigen Behörden oder bei Ihrem Fachhändler. Das getrennte Sammeln und Recycling dieses Produkts und/oder seiner Batterie bei seiner Entsorgung hilft dabei, natürliche Ressourcen zu bewahren und die Umwelt und die menschliche Gesundheit zu schützen. - Warnung: Explosionsgefahr in der Nähe von Feuer, bei Verbleib in einer Umgebung mit hohen Temperaturen oder extrem niedrigem Luftdruck oder mechanischem Quetschen oder Schneiden. - Warnung - Niemals nicht wiederaufladbare Batterien verwenden. - Wenn die Batterien beschädigt oder ausgefallen sind, den direkten Kontakt mit Haut oder Augen vermeiden. Bei Kontakt, sofort gut mit Wasser abspülen und einen Arzt aufsuchen. - Kann ätzend und reizend auf Haut und Augen wirken. Verwenden Sie Schutzausrüstung. - Verwenden Sie absorbierende und isolierende Materialien wie z. B. Sand oder Vermiculit, um angesammeltes oder rieselfähiges Material aufzunehmen. - Die auslaufende Batterie in einen auslaufsicheren Beutel oder Kunststoffbehälter für Gefahrenstoffe legen, um die Gefahr des Verschützens oder entweichender Dämpfe zu verhindern. - Die verpackte Batterie ins Freie oder an einen gut belüfteten Ort bringen, um reizende Dämpfe zu neutralisieren. - Dieses Gerät eignet sich nicht für Personen (einschließlich Kinder) mit herabgesetzten physischen, sensorischen oder geistigen Fähigkeiten und Mangel an Erfahrung und Kenntnissen nur unter Aufsicht oder nach ausreichender Einweisung durch eine für ihre Sicherheit verantwortliche Person verwendet werden. Kinder sollten beaufsichtigt werden, um sicherzustellen, dass sie nicht mit dem Gerät spielen. Dieses Gerät kann von Kindern ab 8 Jahren und darüber und von Personen mit eingeschränkten körperlichen, sensorischen oder geistigen Fähigkeiten, mangelnder Erfahrung bzw. fehlendem Wissen verwendet werden, vorausgesetzt, sie werden durch

75 Hereby, DECATHLON SE declares that the radio equipment type, sport product, is in compliance with Directive 2014/53/EU. The full text of the EU declaration of conformity is available at the following internet address: **76** Par la présente, DECATHLON SE déclare que le type d'équipement radio, produit sportif, est conforme à la directive 2014/53/UE. Le texte complet de la déclaration UE de conformité est disponible à l'adresse Internet suivante : **77** Por el presente, DECATHLON SE declara que el tipo de equipo de radio, producto deportivo, cumple con la Directiva 2014/53/UE. El texto completo de la declaración UE de conformidad está disponible en la siguiente dirección de Internet: **78** Hiermit erklärt DECATHLON SE, dass der Funkgerätyyp bzw. das Sportprodukt, die Richtlinie 2014/53/EU erfüllt. Der vollständige Text der Konformitätserklärung ist unter der folgenden Internetadresse zu finden: **79** DECATHLON SE qui dichiara che il tipo di apparecchio radio, un prodotto per lo sport, è conforme alla Direttiva 2014/53/UE. Il testo integrale della dichiarazione UE di conformità è disponibile al seguente indirizzo Internet: **80** Hierbij verklaart DECATHLON SE dat het type radioapparaat, sportproduct, in overeenstemming is met Richtlijn 2014/53/EU. De volledige tekst van de EU-conformiteitsverklaring is beschikbaar op het volgende internetadres: **81** A DECATHLON SE declara que o produto desportivo do tipo equipamento de rádio está em conformidade com a Diretiva 2014/53/UE. O texto integral da declaração de conformidade da EU está disponível no seguinte endereço da Internet: **82** Niniejszym DECATHLON SE oświadcza, że ten typ urządzenia radiowego, jako artykuł sportowy, jest zgodny z dyrektywą 2014/53/UE. Pełny tekst deklaracji zgodności CE jest dostępny pod następującym adresem internetowym: **83** A DECATHLON SE ezennel kijelenti, hogy a sportfelszerelés típusú rádióberendezés megfelel az Európai Parlament és a Tanács 2014/53/EU irányelvének. Az EU-megfelelőségi nyilatkozat teljes szövege megtalálható a következő weboldalon: **84** Prin prezenta, DECATHLON SE declară că tipul de echipament radio, produs sportiv, respectă Directiva 2014/53/UE. Textul integral al declarației de conformitate UE este disponibil la următoarea adresă de internet: **85** DECATHLON SE lymto ythlasuje, že typ rádiového zařízení, sportovní výrobek, je v souladu se směrnicí 2014/53/EU. Uplně znenie vyhlásenia o zhode UE je dostupné na tejto internetovej adrese: **86** Spoločnosť DECATHLON SE týmto prohlašuje, že typ rádiového zariadenia, sportovní výrobek, je v súlade so smernicou 2014/53/EU. Uplně znenie vyhlásenia o zhode UE je dostupné na tejto internetovej adrese: **87** Håmet försäkrar DECATHLON SE att denna typ av radioutrustning, sportprodukt, överensstämmer med direktiv 2014/53/EU. Den fullständiga texten till EU-försäkran om överensstämmelse finns på följande webbadress: **88** Ovimе DECATHLON SE izjavlja da je radijska oprema sportski proizvod, koji je u skladu sa direktivom 2014/53/EU. Puni tekst odluke dostupan je samo na engleskom jeziku, a objavit će se nakon što se iz njega uklone sve moguće poslovne tajne: **89** S ten DECATHLON SE izjavlja, da je tip radijske opreme, sportni izdelek, skladen z Direktivo 2014/53/EU. Celotno besedilo izjave EU o skladnosti je na voljo na naslednjem spletnem naslovu: **90** Šiuo dokumentu DECATHLON SE pareiškia, kad radio įrangos tipas, sporto gaminy, atitinka Direktyvos 2014/53/ES reikalavimus. Visa ES atitikties deklaracijos tekstą galima rasti šiuo interneto adresu: **91** Ar šio DECATHLON SE pazino, ka radioelektrikais veids, sporta produkts, atbilst Direktīvai 2014/53/ES. Pilns ES atbilstības deklarācijas teksts ir pieejams šādā interneta adresē: **92** Käesolevaga deklareerib DECATHLON SE, et see raadioseadme tüüp on sporditooted ja vastab direktiivile 2014/53/EL nõuetele. EL vastusdeklaratsiooni täiskõne on kättesaadav järgmisel interneti aadressil: **93** Με το παρόν, η DECATHLON SE δηλώνει οτι ο τύπος ραδιοεξοπλισμού, ο αθλητικό προϊόν, συμμορφώνεται με την οδηγία 2014/53/ΕΕ. Το πλήρες κείμενο της δηλώσης συμμορφώσεως της ΕΕ είναι διαθέσιμο στην ακόλουθη διεύθυνση στο διαδίκτυο: **94** C nastojujúci DECATHLON SE deklaruje, da typ radióoborudovane, sporten produkt, e v súčtovstevní s Direktívou 2014/53/EC. Púlný text na deklarácii za súčtovstevní na EC e dostupný na sledujúci internet adrese:

<https://p.decathlon.net/8013/8927344?l=14>

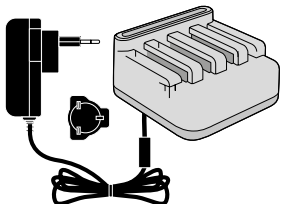

95 The external flexible cable or cord of this transformer cannot be replaced; if the cord is damaged, the transformer shall be scrapped. **96** Le câble ou le cordon flexible externe de ce transformateur ne peut pas être remplacé ; si le cordon est endommagé, le transformateur doit être mis au rebut. **97** El cable o cordón flexible externo de este transformador no puede ser reemplazado, si el cable está dañado, se debe desechar el transformador. **98** Das externe flexible Kabel dieses Transformators darf nicht ausgetauscht werden; falls das Kabel beschädigt ist, muss der Transformator entsorgt werden. **99** Il cavo o filo flessibile esterno di questo trasformatore non è sostituibile; se il cavo è danneggiato, occorre rottamare il trasformatore. **100** De externe flexibele kabel of het snoer van deze transformator kan niet worden vervangen; indien het snoer beschadigd is, moet de transformator worden gesloopt. **101** Não é possível substituir o cabo flexível ou o fio externo deste transformador. Se o fio for danificado, o transformador deverá ser eliminado. **102** Zewnętrzny elastyczny kabel lub przewód tego transformatora nie może być wymieniony; jeśli przewód jest uszkodzony, transformator należy zezłomować. **103** A transformátor külső rugalmas kábele vagy zsinórja nem cserélhető; a transformátort ártalmatlanítani kell. **104** Cabul sau cordul flexibil extern al acestui transformator nu poate fi înlocuit; dacă cabul este deteriorat, transformatorul va fi scart. **105** Vonkajsi oljányi kábel alebo šnúru tohto transformátora nie je možné vymeniť; ak je kábel poškodený, transformátor sa musí zlikvidovať. **106** Vnější ohebný kábel nebo šňůru tohoto transformátoru nelze vyměnit; pokud je kábel poškozen, musí být transformátor zlikvidován. **107** Transformatoris utvārdīgā bōģija kābeli eller slādi kan inte bytas ut. Om slādden skādas ska transformator kasseras. **108** Vanjski fleksibilni kábel transformatora ne može se zamijeniti; ako je kábel oštećen, transformator se mora zbrinuti. **109** Zunanje gubljivo kábla ali kábla tega transformatorja ni mogoče zamenjati; če je kábel poškodovan, je treba transformator zavreči. **110** Šio transformatoria ārējo elastigo kábeli vai vadu nevar nomainīt; ja vads ir bojāts, transformators jānodod metalizācijai. **111** Sella trafo välist painduvat kaabli või juhteli ei saa vahetada; kui juhe on kahjustatud, tuleb trafo üldiselt ära visata. **112** Δεν είναι δυνατόν η αντικατάσταση του εξωτερικού ελαστικού καλωδίου του μετασχηματιστή. Αν το καλώδιο καταστραφεί, ο μετασχηματιστής πρέπει να απορριφθεί. **113** Вынђный гибкая кабель или шнур на този трансформатор не може да се замени; ако шнурът е повреден, трансформаторът трябва да се бракува.

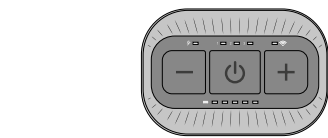

114 This appliance contains batteries that are non-replaceable. **115** Cet appareil contient des batteries qui ne peuvent pas être remplacées. **116** Este aparato contiene baterías que no pueden ser reemplazadas. **117** Dieses Gerät enthält Batterien, die nicht ausgetauscht werden können. **118** Questo apparecchio contiene batterie non sostituibili. **119** Dit apparaat bevat batterijen die niet kunnen worden vervangen. **120** Este aparelho contém pilhas não substituíveis. **121** Urządzenie zawiera baterie, które są niewymienne. **122** A készülék nem cserélhető akkumulátor tartalmú. **123** Acest aparat conține baterii care nu pot fi înlocuite. **124** Toto zariadenie obsahuje batérie, ktoré nie sú vymeniteľné. **125** Výrobek obsahuje baterie, které nelze vyměnit. **126** Denna apparat innehåller batterier som inte är utbytbara. **127** Ovaj uređaj sadrđava baterije koje nisu zamjenjive. **128** Ta naprava vsebuje baterije, ki jih ni mogoče zamenjati. **129** Šiame prietaise naudojamos baterijos, kurių negalima pakeisti. **130** Ši ferice satur nenomaiamas baterijas. **131** See seadse sisaldab akusid, mida ei saa vahetada. **132** Αυτή η συσκευή περιέχει μπαταρίες που δεν αντικαθίστανται. **133** Този уред съдържа батерии, които не могат да се сменят.

134 The appliance is not suitable for installation in an area where a water jet could be used. **135** L'appareil ne convient pas à une installation dans une zone où un jet d'eau pourrait être utilisé. **136** El aparato no es adecuado para instalarlo en una zona en la que se pueda utilizar un chorro de agua. **137** Das Gerät eignet sich nicht für eine Aufstellung in einem Bereich, in dem ein Wasserstrahl verwendet werden könnte. **138** Questo congegno non è adatto all'installazione in aree ove sia possibile l'utilizzo di getti d'acqua. **139** Het apparaat is niet geschikt voor installatie in een ruimte waar een waterstraal zou kunnen worden gebruikt. **140** O dispositivo não é compatível com a utilização numa área onde possam existir jatos de água. **141** Urządzenie nie nadaje się do instalacji w miejscu, gdzie mogłby być użyty strumień wody. **142** A készülék nem telephelhető olyan helyre, ahol vízszugár használható. **143** Aparatul nu este potrivit pentru instalare într-o zonă în care ar putea fi folosit un jet de apă. **144** Zariadenie nie je vhodné na inštaláciu v oblasti, kde by sa mohol používať prúd vody. **145** Zariadenje neni vhodné pro instalaci v místě, kde by mohli být použiti proud vody. **146** Apparatet är inte lämplig för placering i ett område där vattenstråle kan komma att användas. **147** Uredaj nije primjeren za instalaciju u prostoru u kojem bi se mogao upotrebljavati visokotlačni čistač. **148** Naprava ni primerna za namestitve na območju, kjer se lahko uporablja vodni curek. **149** Prietaiso negalima laisyti ten, kur gali būti naudojama vandens srovė. **150** Ierice nu piemērota uzstādīšanai vietā, kur var izmantot ūdens strūklu. **151** Seade ei sobi paigaldamiseks kohla, kus võib sattuda veejõa alla. **152** Η συσκευή δεν είναι κατάλληλη για εγκατάσταση σε χώρο όπου μπορεί να χρησιμοποιηθεί πίδακας νερού. **153** Уредът не е подходящ за монтаж в зона, в която може да се използва струя.

154 The appliance must not be cleaned by a water jet. **155** L'appareil ne doit pas être nettoyé au jet d'eau. **156** El aparato no debe limpiarse con un chorro de agua. **157** Das Gerät nicht unter einem Wasserstrahl reinigen. **158** L'apparechio non deve essere lavato con acqua a pressione. **159** Het apparaat mag niet met een waterstraal worden schoongemaakt. **160** O dispositivo não deve ser limpo com um jato de água. **161** Urządzenie nie może być czyszczone strumieniem wody. **162** A készülék nem tisztítható vízszugárral. **163** Aparatul nu trebuie curățat cu jet de apă. **164** Spotřebič sa nesmie čistiť vysokotlakým čističom. **165** Tendo vymeč nesmi byť čistěn proudem vody. **166** Enheten får inte rengöras med vattenstråle. **167** Proizvod ne se smije čistiti visokotlačnim čistačem. **168** Naprava ne smete čistiti z vodnim curkom. **169** Šio prietaiso negalima plauti vandens srove. **170** Ierici nedrīkst tīrīt ar ūdens strūklu. **171** Seadeit tōhi puhastada veejõaga. **172** Η συσκευή δεν πρέπει να καθαρίζεται με εκτοξευτήρα νερού. **173** Уредът не трябва да се почиства с водна струя.





DECATHLON - 4 BOULEVARD DE MONS - BP 299 - 59650 VILLENEUVE D'ASCQ CEDEX - FRANCE

Made in China - Fabricado na China - Pagaminta Kinijoje - Razots Kinā - Toodetud Hiinas - Származási ország Kína

GRC Кιμνίπος **EUR** csr.decathlon.com/product-safety **ROU** Roumasport SRL, bd. Iuliu Maniu, 546-560, Bucuresti - Motor - Fabricat in China **HUN** Forgalmazza a Tízpróba Magyarország kft., 2040 Budácsr, Baross utca 146. Információ: 36 20 88 19 300 - www.decathlon.hu - Gyártja Decathlon - 4 Boulevard de Mons - BP 299-59650 Villeneuve d'Ascq - France - **ITA** Motor **GBR** Importer: DECATHLON UK Limited, 9 Maritime Street, London, SE16 7FU **SVK** Motor **BGR** Производител: Декатлон ЕД - Вносител: Декатлон Спорт Ирландия - RF-433,075-434,775MHz - EIRP < 10mW

EN Main material : Plastic **FR** Matériau principal : Plastique **ES** material principal : plástico **DE** Hauptmaterial : Kunststoff **IT** Materiale principale : Plastica **PL** Hołdmaterial : Plastik **CZ** Material principal : Pláštico **SK** Glówny material : Plastik **HU** Fő anyag : Műanyag **GB** Material principal : Plastic **SV** Hlavny materiál : Plast **SI** Hlavni material : Uměš hmotá **LT** Huvudsakligt material : Plast **LV** Glavni materiāls : Plāstika **CS** Osnovni material : Plāstika **SK** Pagrindinė medžiaga : Plastik **LT** Galvenais materiāls : Plāstmasa **LV** Põhimaterjal : Plast **EL** Κύριο υλικό : Πλαστικό **BG** Основен материал : Пластмаса

RECHARGEABLE LITHIUM BATTERY : 36 V 2450 mAh 88,2 Wh

CHARGER INPUT : 100-240V 50/60Hz

CHARGER OUTPUT: 42V 0,9A 37,8W