

8902450

RACK de musculation 900

Power rack 900

125 x 163 x 216 cm - 105 kg
49 x 64 x 85 in - 231 lb

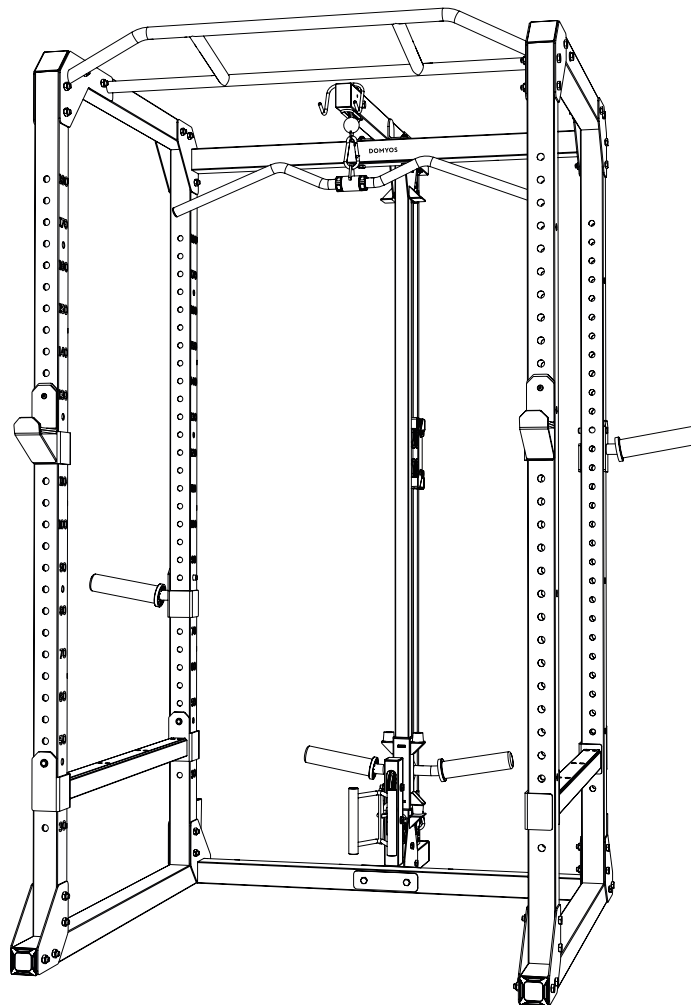

Max 200 kg
Max 441 lb



Max 150 kg
Max 330.6 lb

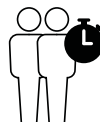

75 min

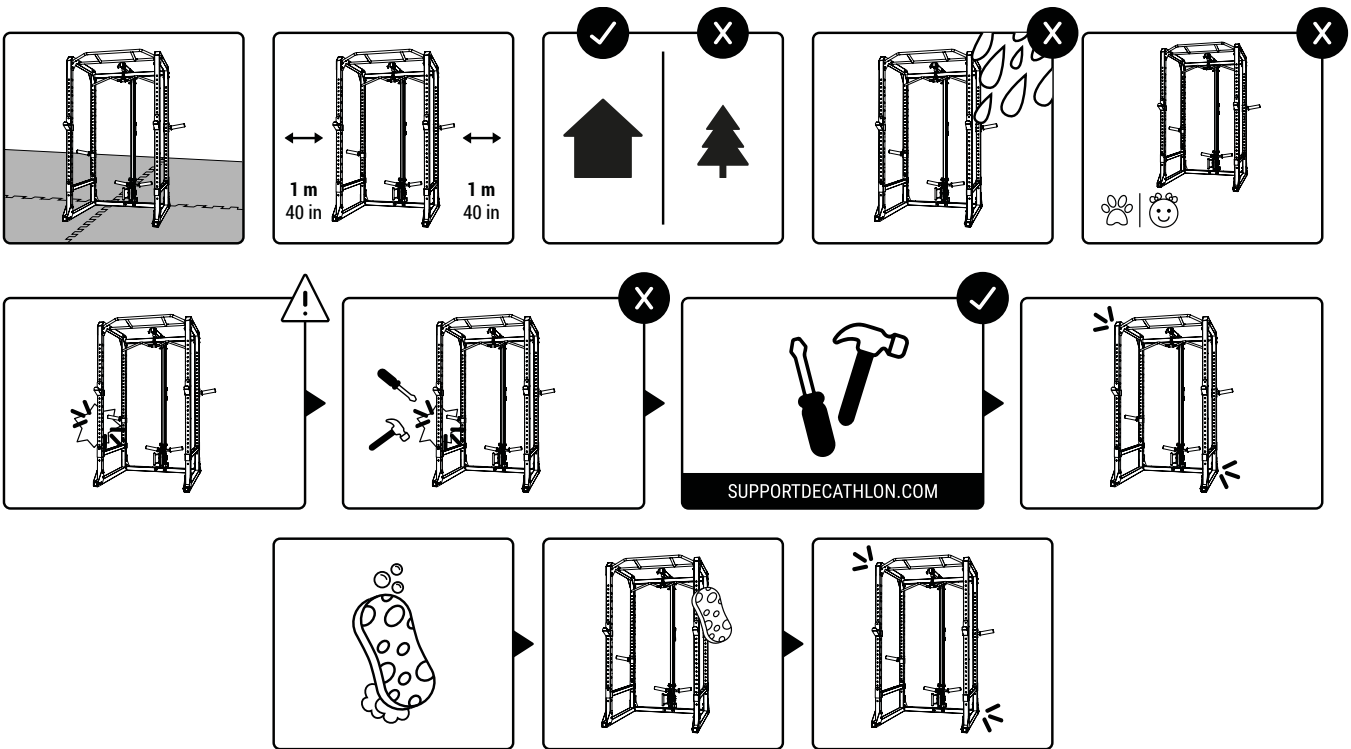
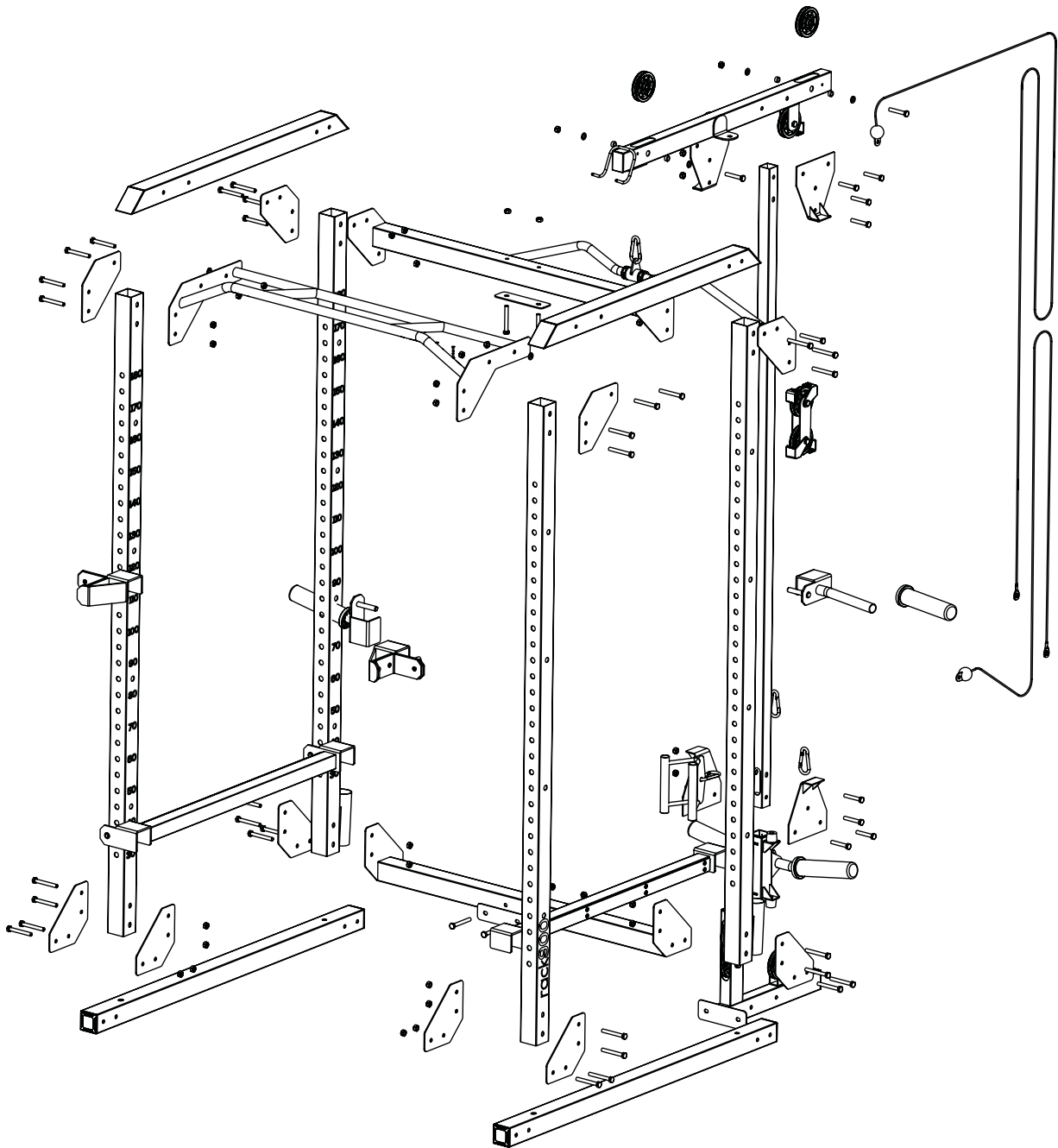



MAX 150 KG
MAX 330.6 LB



MAX 100 KG
MAX 220.46 LB



MAX 200 KG
MAX 441 LB

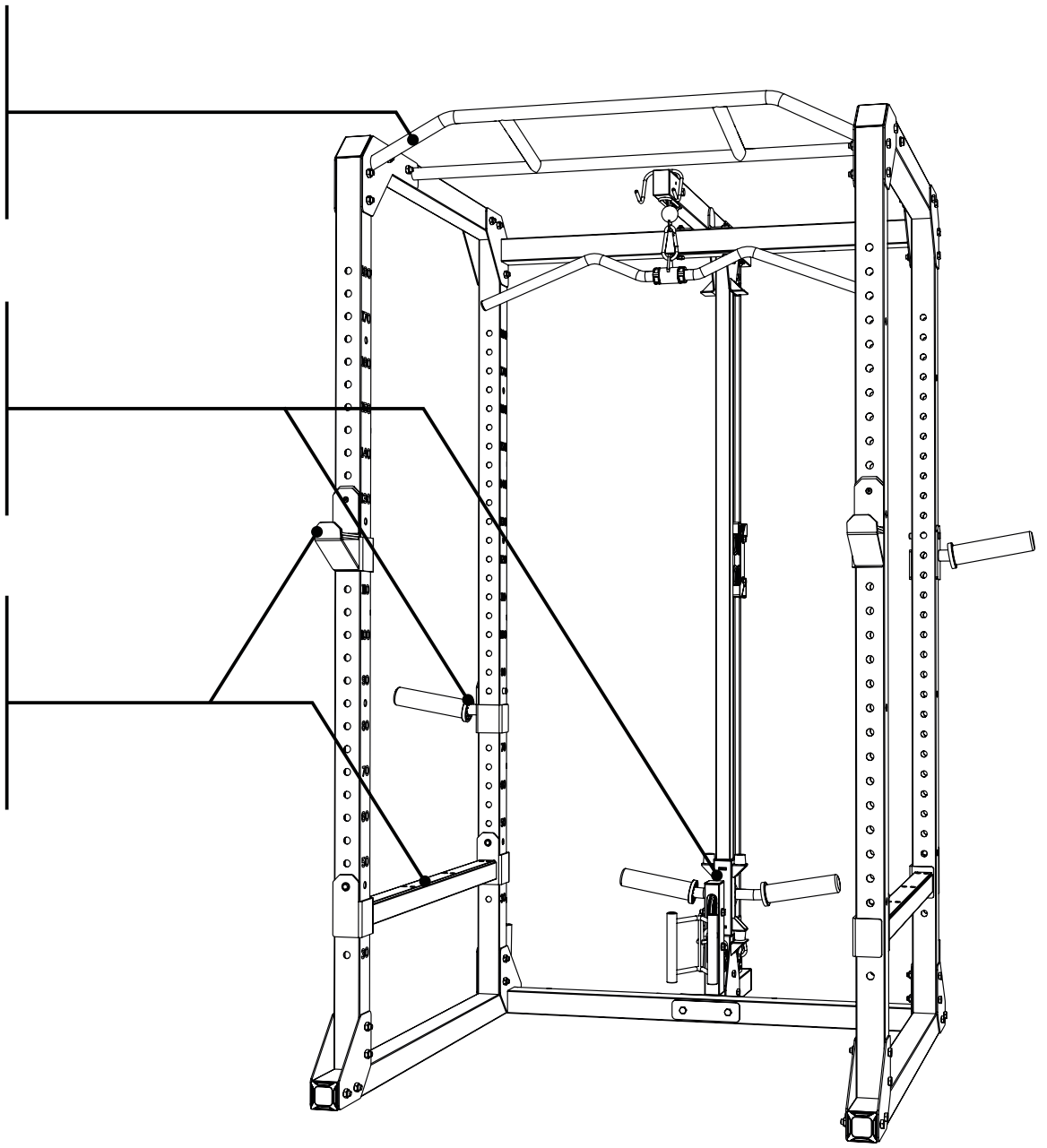

⚠ WARNING
警告

This is not a toy. ALWAYS provide the supervision necessary for the continued safety of your child.

Please refer to the owner's manual for additional warnings and safety information prior to use.



MAXI
最大重量



150 kg
330 lb

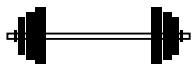

200 kg
440 lb

EN ISO 20957-1 : 2013
EN ISO 20957-2 : 2021
EN ISO 20957-4 : 2016
class H
Not suitable for
therapeutic purposes

执行标准
GB 17498.1-2008, H
GB 17498.2-2008, H
GB 17498.4-2008, H
不适合医疗用

DECATHLON

⚠ WARNING

WARNING

- Any use of this product other than that intended may lead to serious injury.
- Prior to use, read the instructions carefully and comply with all warnings and instructions.
- Do not let children use this appliance, keep them away from it.
- You must replace the sticker if it is damaged, illegible or missing.
- Keep your hands, feet and hair away from all moving parts.
- Not suitable for therapeutic purposes.









FIGYELMEZTETÉS HU

- A termék helytelen használata súlyos sérülést okozhat.
- Használat előtt olvassa el figyelmesen a használati útmutatót, és tartsa be a benne foglalt összes figyelmeztetést és utasítást.
- Ne engedje, hogy gyermekek használják az állványt, és tartsa őket attól távol.
- Ha a címke sérült, olvashatatlan, vagy hiányzik, ki kell cserélni azt.
- A maximális terhelhetőségről tájékozódjon a használati útmutatóban. Ne lépje túl az előírt maximális értéket.
- A biztonsági rendszereket edzés közben mindig alkalmazni kell.

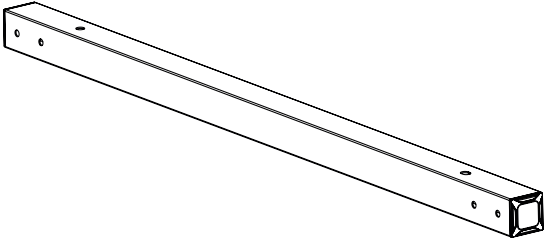
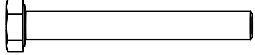
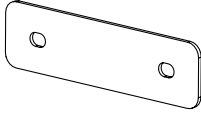
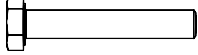
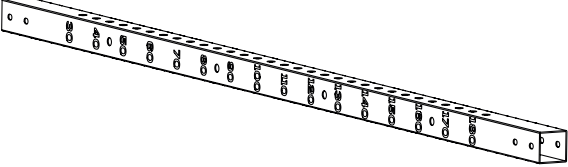
⚠ WARNING

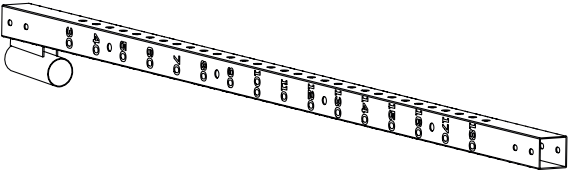
DO NOT EXCEED WEIGHT CAPACITY

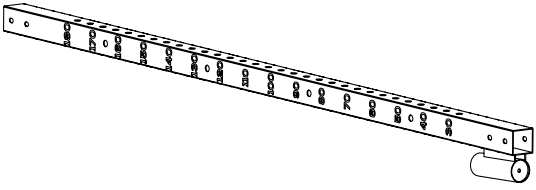
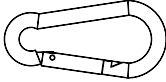
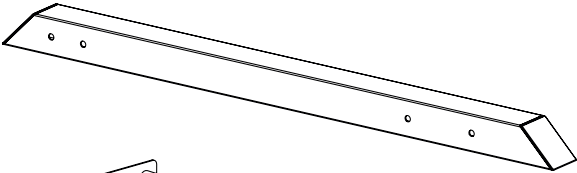
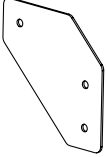
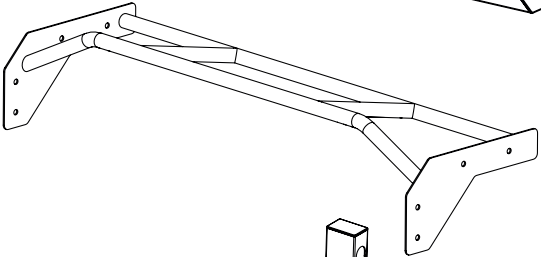
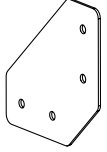
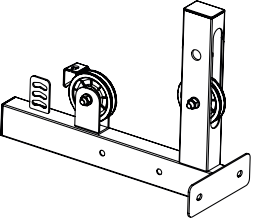
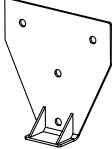
ALWAYS USE THE SECURITY DEVICES

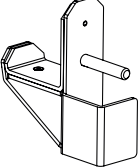
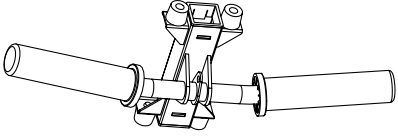
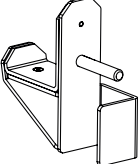
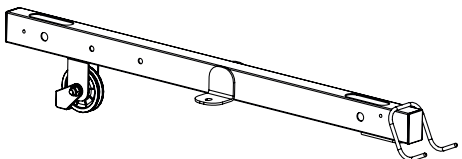
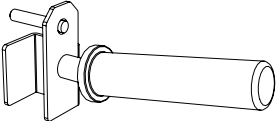
A		x2	L		x36
B		x2	M		x8
C		x2	N		x2
D		x1	O		x40
E		x1	P		x4
F		x2	Q		x2
G		x1	R		x8
H		x1	S		x4
I		x1	U		x1
J		x1	T		x1
K		x1	V		x2

W  x1

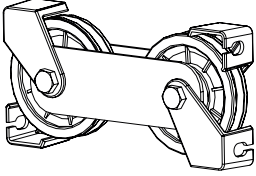
AB  x1

X  x1

AC  x3

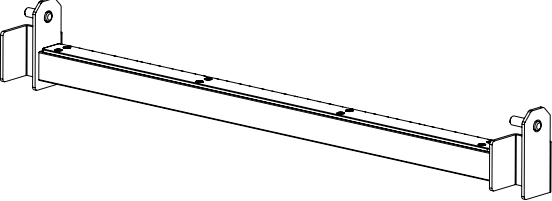
Y  x2

AD  x2

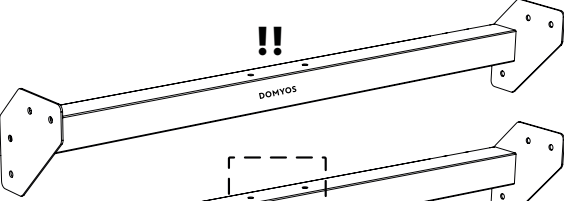
Z1  !!

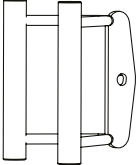
AE  x1

Z2 

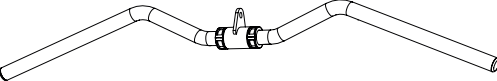
AA  x1

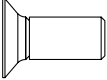
AF  x4

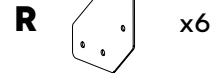
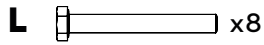
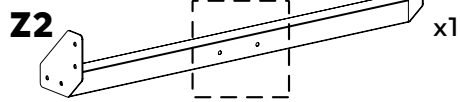

1

1

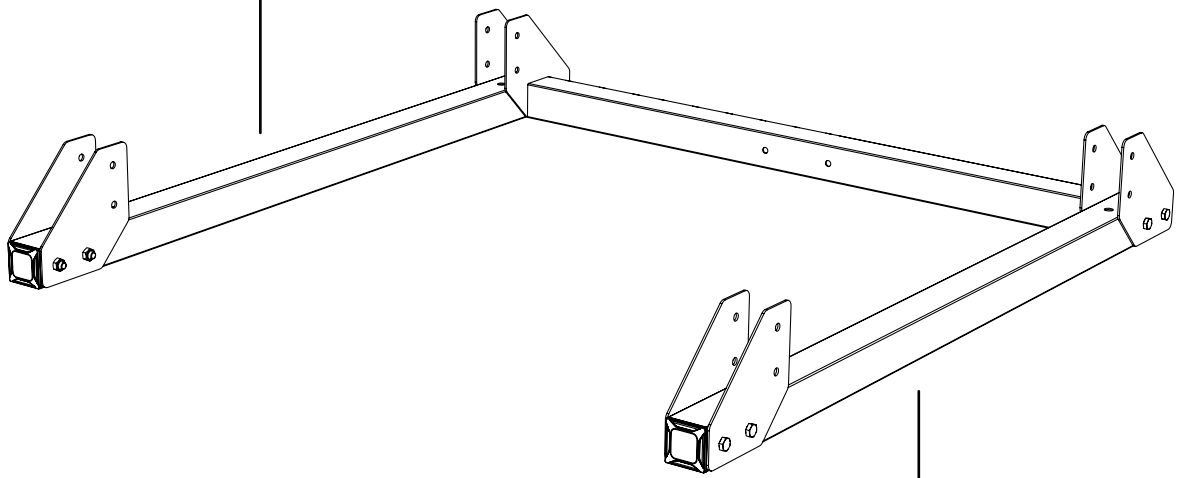
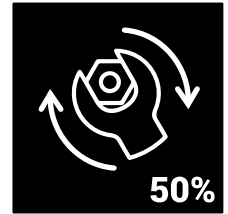
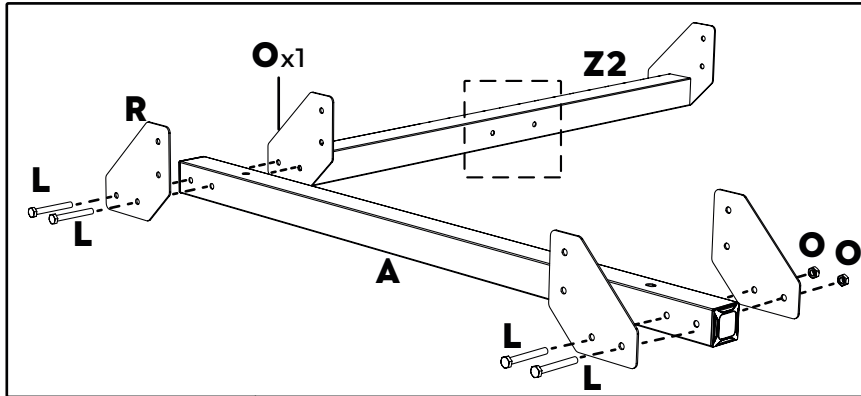

2

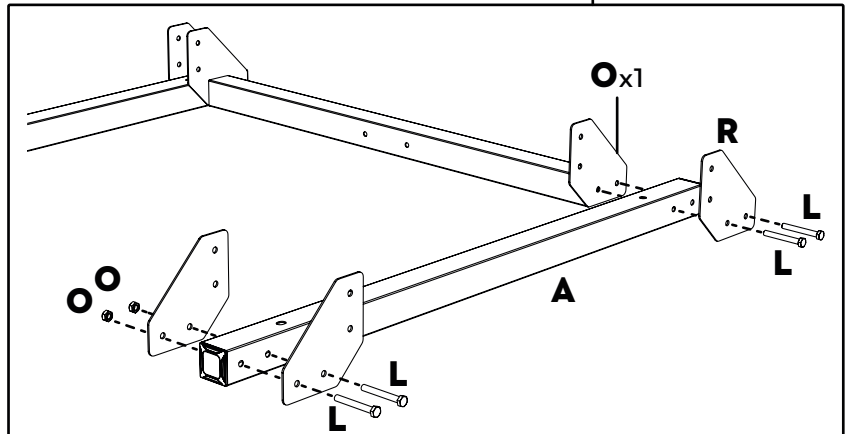
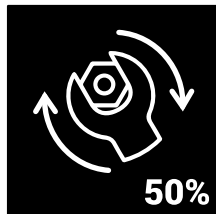

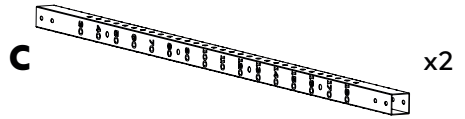
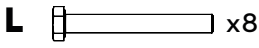
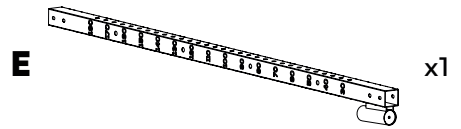
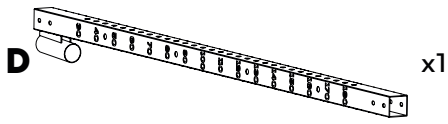

2

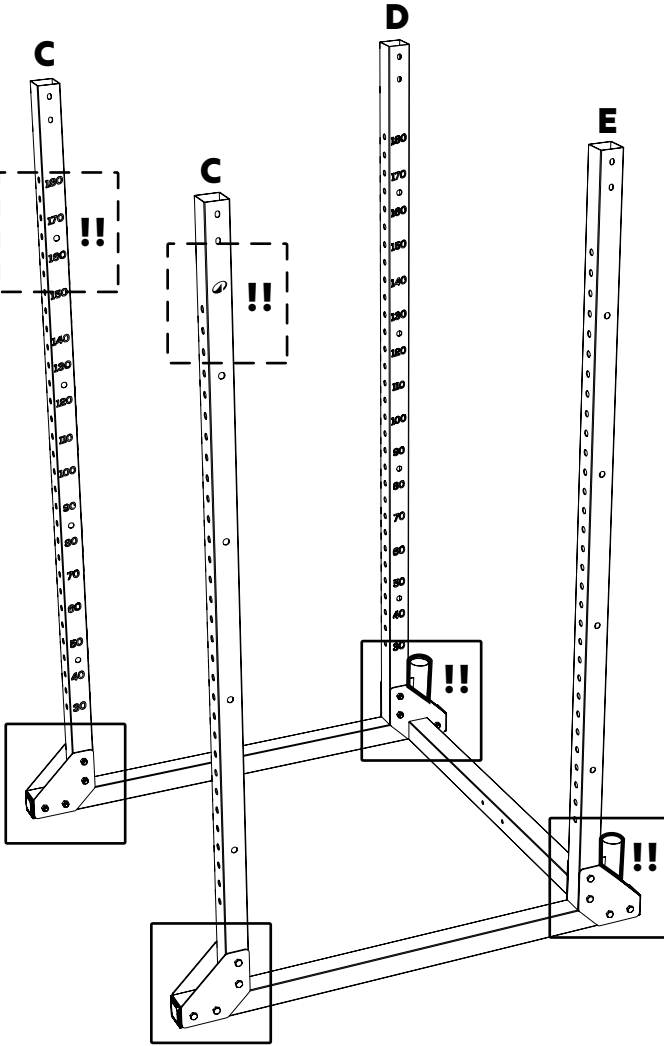
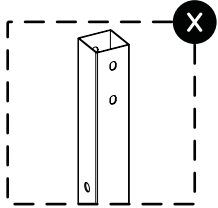
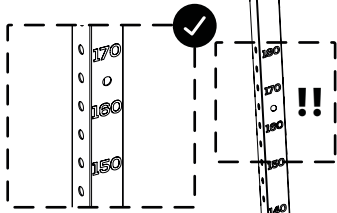

x4

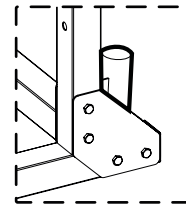
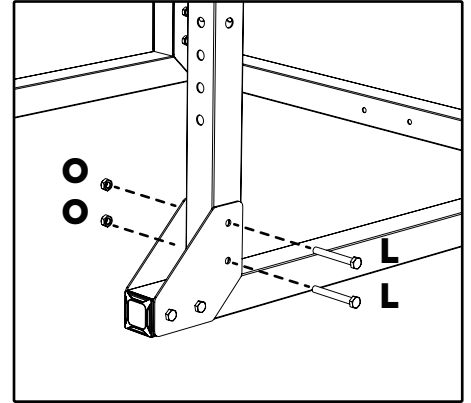

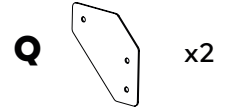
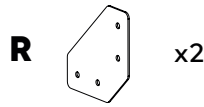
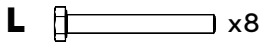
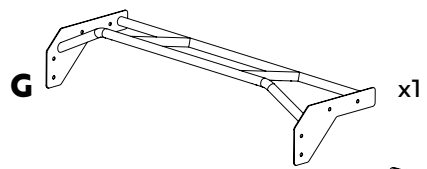
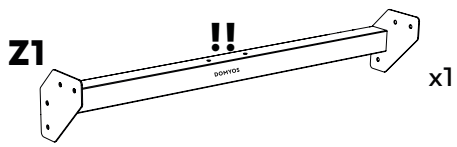

3

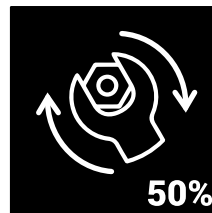
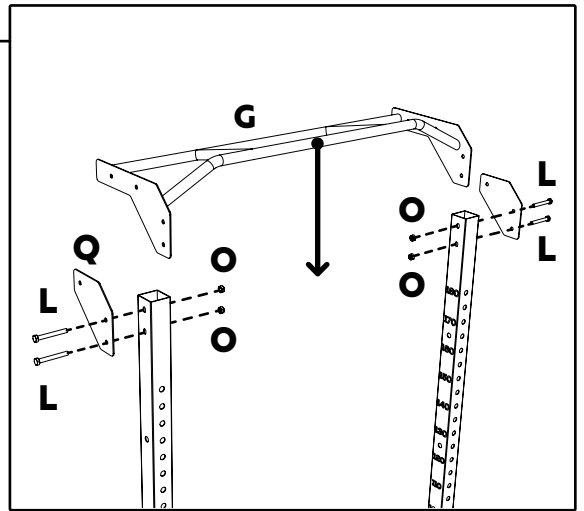
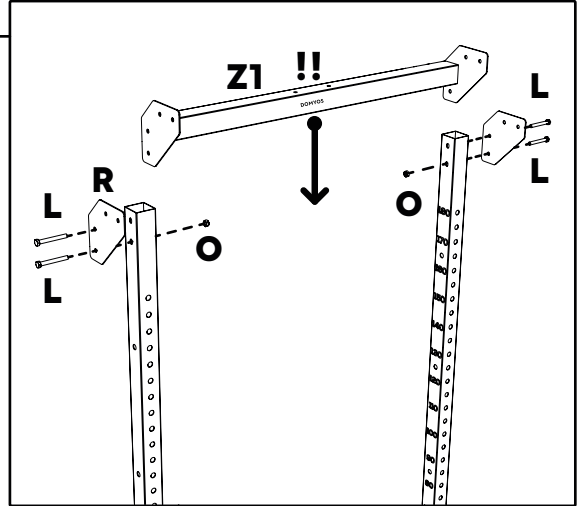
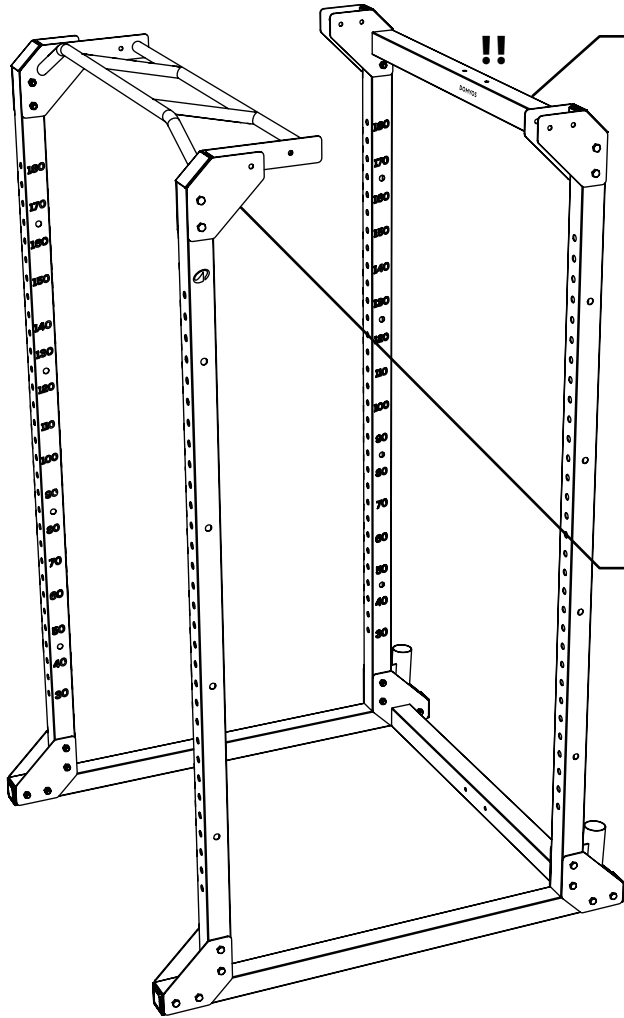

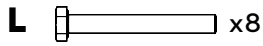
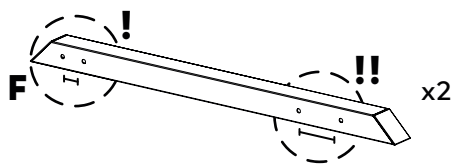

4

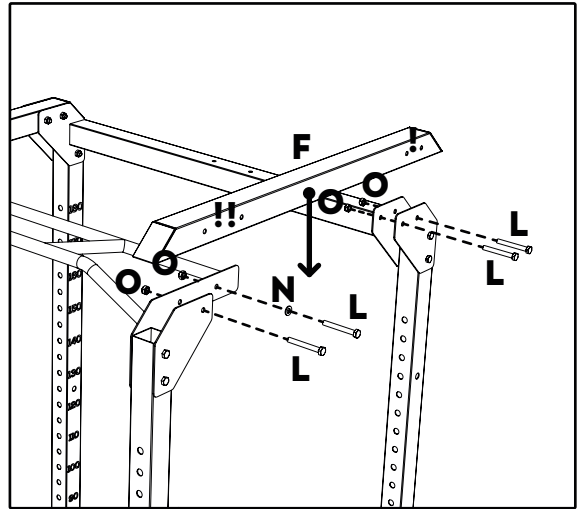
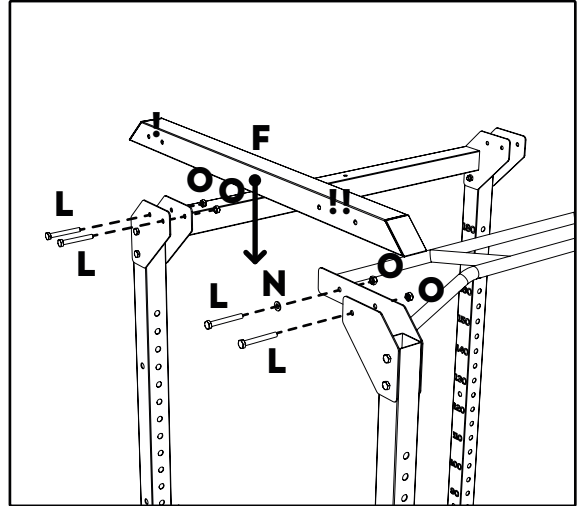
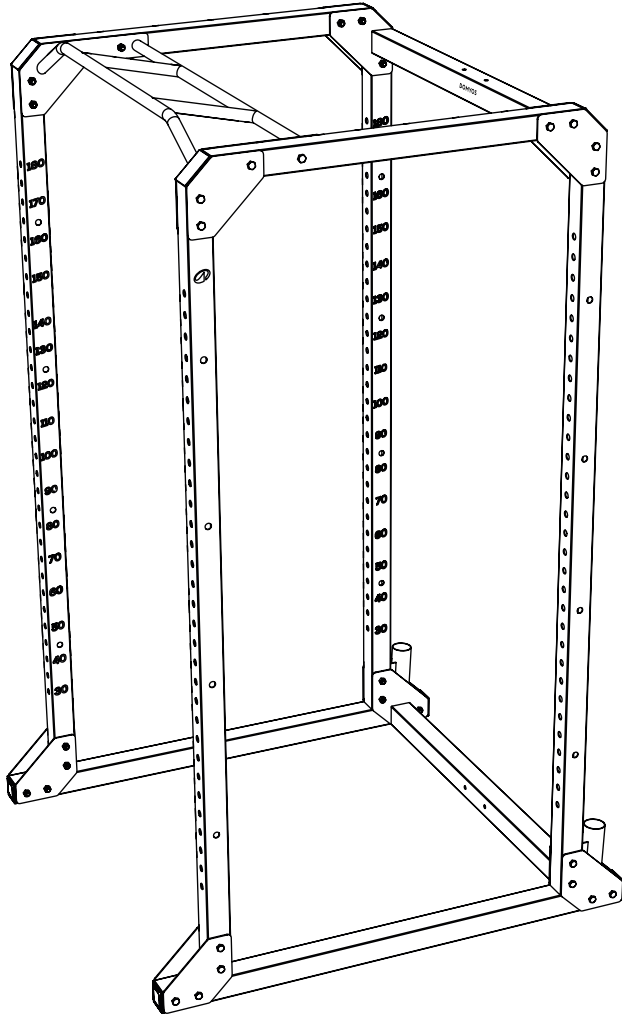

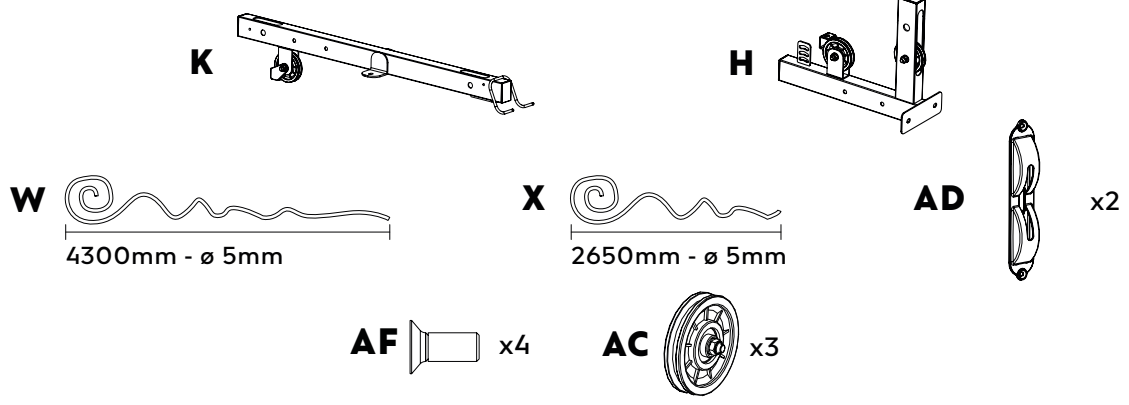

5

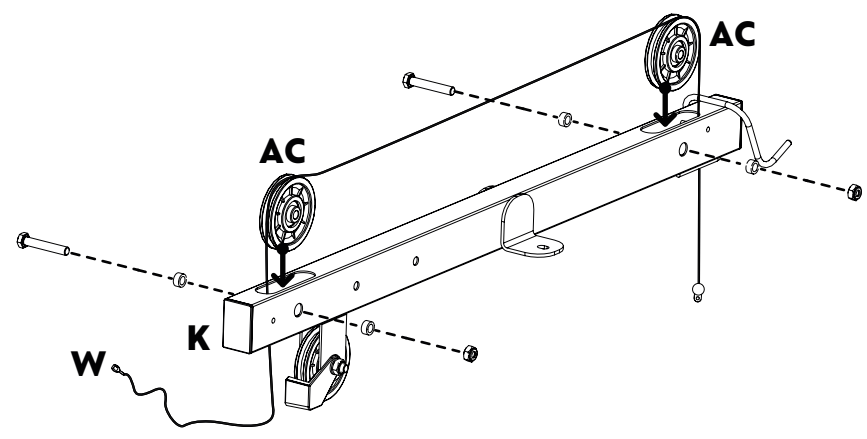

6

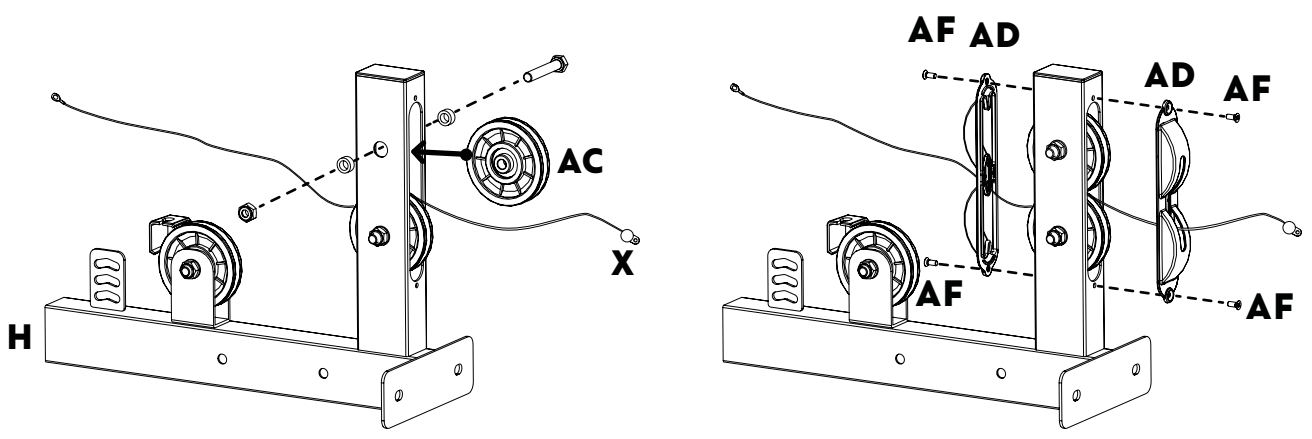

It is the user's responsibility to ensure proper maintenance of the device and to check the condition of the parts most subject to wear (especially the cables). Il est de la responsabilité de l'utilisateur d'assurer le bon entretien de l'appareil et de vérifier l'état des pièces les plus sujettes à l'usure (en particulier les câbles). Es responsabilidad del usuario garantizar el buen mantenimiento del aparato y comprobar el estado de las piezas más sujetas a desgaste (en particular los cables). Der Nutzer ist für die vorschriftsmäßige Pflege des Geräts verantwortlich und muss den Zustand der Teile prüfen, die starkem Verschleiß ausgesetzt sind. Das gilt insbesondere für Kabel. Spetta all'utilizzatore garantire la corretta manutenzione dell'apparecchio e verificare le condizioni delle parti più soggette all'usura (in particolare i cavi). Het is de verantwoordelijkheid van de gebruiker om het apparaat goed te onderhouden en de staat van de onderdelen die het meest aan slijtage onderhevig zijn (met name de kabels) te controleren. É da responsabilidade do utilizador garantir a boa manutenção do aparelho e verificar o estado das peças que estão mais sujeitas a desgaste (nomeadamente os cabos). Obowiązkiem użytkownika jest zapewnienie odpowiedniej konserwacji sprzętu i sprawdzenie stanu części najbardziej narażonych na zużycie (w szczególności liniek). A felhasználó felelőssége az állandó megfelelő karbantartásának biztosítása és az elhasználódásra leginkább hajlamos alkatrészek (különösképpen a kábelek) állapotának ellenőrzése. Este responsabilitatea utilizatorului să se asigure de buna întreținere a aparatului și să verifice starea celor mai supuse componente la uzură (în special a cablurilor). Používateľ je zodpovedný za správnu údržbu spotrebiča a kontrolu stavu častí, ktoré najviac podliehajú opotrebovaniu (najmä káblu). Uživatel je povinen zajistit řádnou údržbu stroje a kontrolovat stav částí, které nejvíce podléhají opořebení (zejména kabelu). Det är användarens ansvar att se till att enheten underhålls korrekt och att kontrollera att de mest slitageutsatta delarna är i gott skick (särskilt kablarna). Odgovornost je korisnika osigurati pravilno održavanje uređaja i provjeriti stanje dijelova koji su najviše podložni habanju (posebno kabele). Uporabnik je odgovoren za ustrezno vzdrževanje naprave in preverjanje stanja delov, ki so najbolj izpostavljeni obrabi (zlasti kablov). Cihazın uygun bakım yapılmasını ve ypranmaya yatkın parçaların (özellikle kablolar) durumunun kontrolünden kullanıcı sorumludur. Savininkas privalo tinkamai prižiūrėti įrenginį. Taip pat patikrinkite labiausiai besidėvinčią dalių (visų pirma laidų) būklę. Odgovornost je korisnika da se brine o održavanju uređaja i da provjeri stanje delova koji su najskloniji trošenju (pogotovo kablovi). Lietotājs ir atbildīgs par ierīces pareizu apkopi un to detaļu stāvokļa pārbaudi, kuras ir visvairāk pakļautas nodilumam (paši kabeļiem). Kasutaja kohustus on tagada seadme nõuetekohane hooldus ja kontrollida enim kulumisele kalduvate osade (eriti trosside) seisukorda. Ο χρήστης είναι υπεύθυνος για τη διασφάλιση της σωστής συντήρησης του εξοπλισμού και για τον έλεγχο της κατάστασης των εξαρτημάτων που υπόκεινται σε μεγαλύτερη φθορά (κυρίως των καλωδίων). Потребителът е отговорен за правилната поддръжка на уреда и за проверката на състоянието на частите, които са най-изложени на износване (по-специално кабелите). Пайдаланушы құрылғыға тиісті күтімді қамтамасыз етуге және тосаға бейім бөлшектердің (атап айтқанда, кабельдердің) күйін бақылауға міндетті. Пользователь несет ответственность за надлежащее техническое обслуживание устройства и проверку состояния деталей, наиболее подверженных износу (особенно тросов). За забезпечення належного обслуговування пристрою та перевірку стану частин, найбільше схильних до зношування (особливо кабелів), несе відповідальність користувач. Trách nhiệm của người dùng là đảm bảo trì thiết bị đúng cách và kiểm tra tình trạng của các bộ phận dễ bị mài mòn nhất (đặc biệt là dây cáp). Pengguna bertanggung jawab untuk memastikan bahwa perangkat dirawat dengan baik dan untuk memeriksa kondisi komponen yang mudah usang (khususnya kabel). 用户应确保对设备进行适当的维护，并检查最易磨损的部件(特别是电缆)的状况。 使用者は責任をもって用具を適切にメンテナンスし、最も摩耗しやすい部品(特にケーブル)の状態をチェックしてください。 使用者有正確維護器材和檢查易磨損零件(尤其是纜繩)的責任。 ผู้ใช้มีหน้าที่รับผิดชอบในการบำรุงรักษาอุปกรณ์อย่างเหมาะสม และตรวจสอบสภาพของชิ้นส่วนที่อาจสึกหรอได้มากที่สุด (โดยเฉพาะสายเคเบิล) 장치의 상태를 양호하게 유지 관리하고 가장 마모되기 쉬운 부품(특히 케이블)의 상태를 확인하는 일은 사용자가 책임지고 해야 할 일입니다. អ្នកប្រើប្រាស់ត្រូវប្រុងប្រយ័ត្នក្នុងការថែទាំឱ្យបានត្រឹមត្រូវ និងពិនិត្យរកមូលហេតុនៃផ្នែកដែលងាយស្លន់ស្លន់ និងរលាក (ជាពិសេសស៊ុយត)។ - تقع المسؤولية على عائق المستخدم في ضمان الصيانة السليمة للجهاز والتحقق من سلامة الأجزاء الأكثر عرضة للتآكل (خاصة الكابلات).

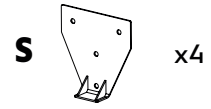
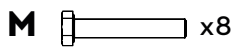
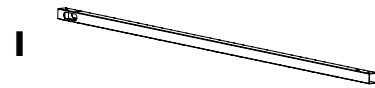
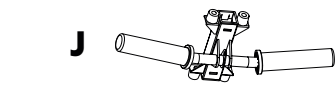

7

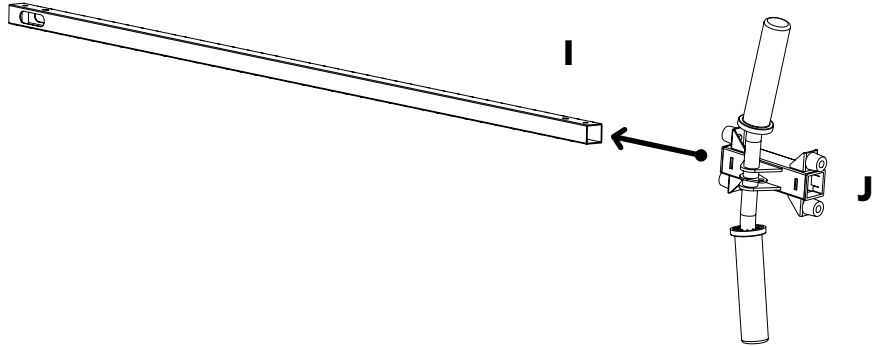

8

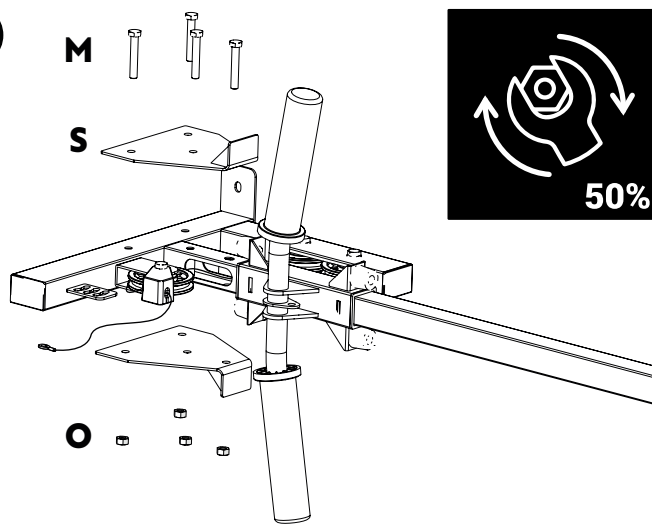
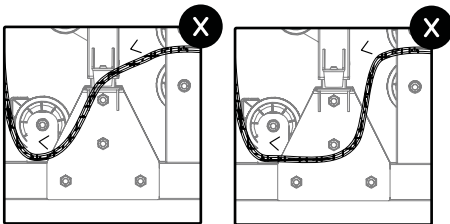
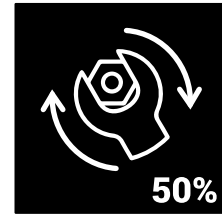
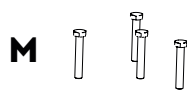
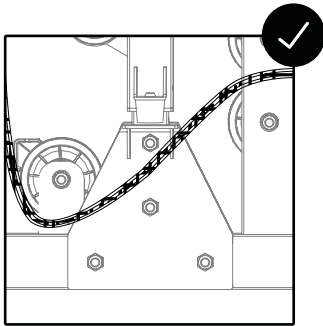

9

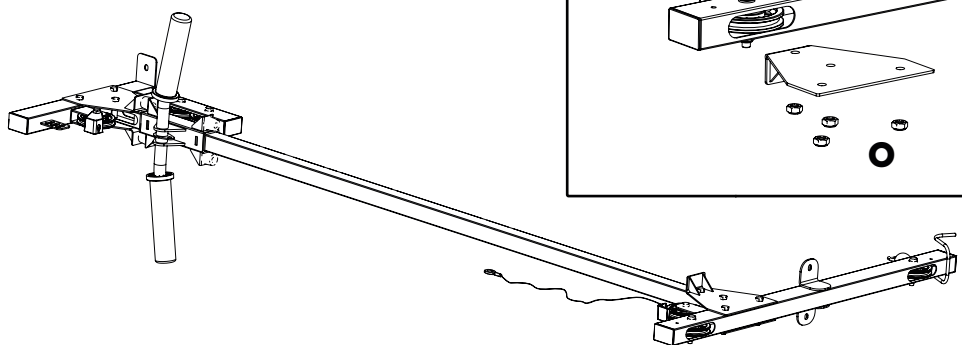

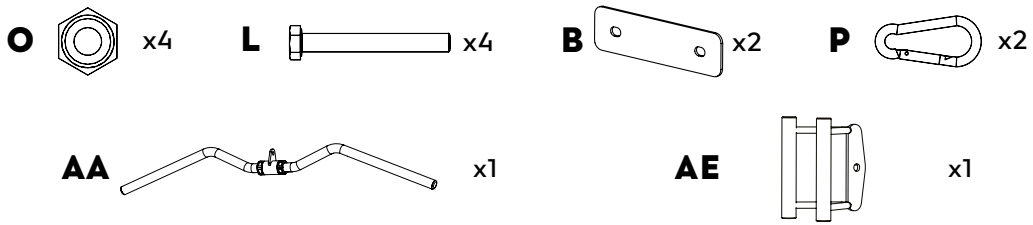

11

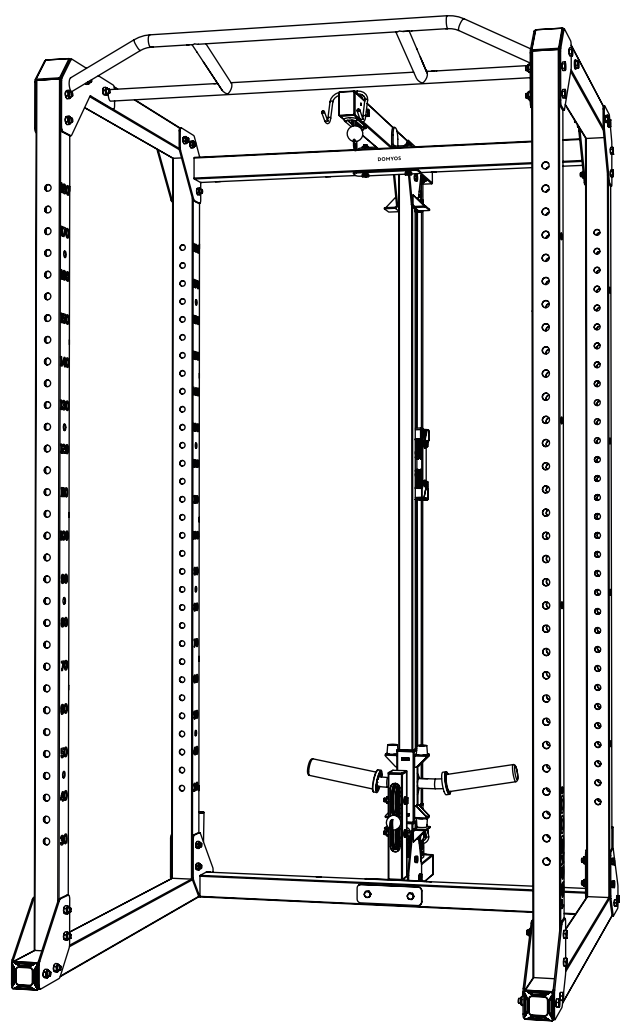

1

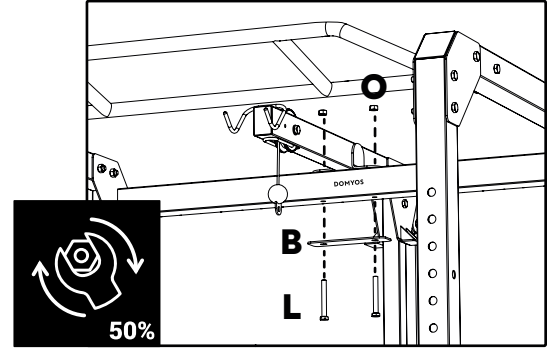

2

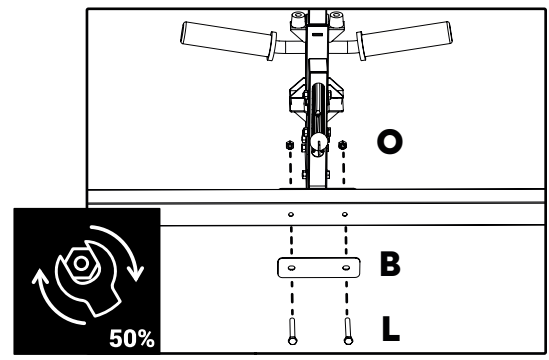

3

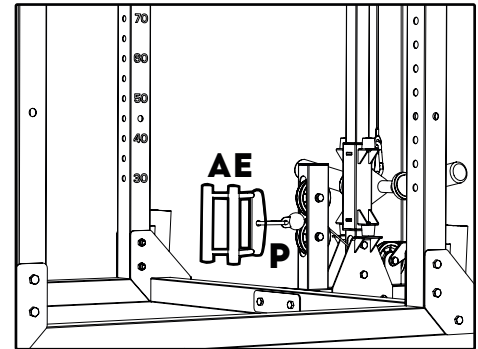

4

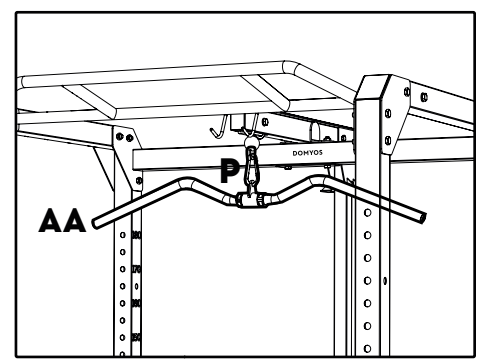

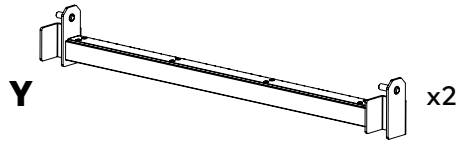

12

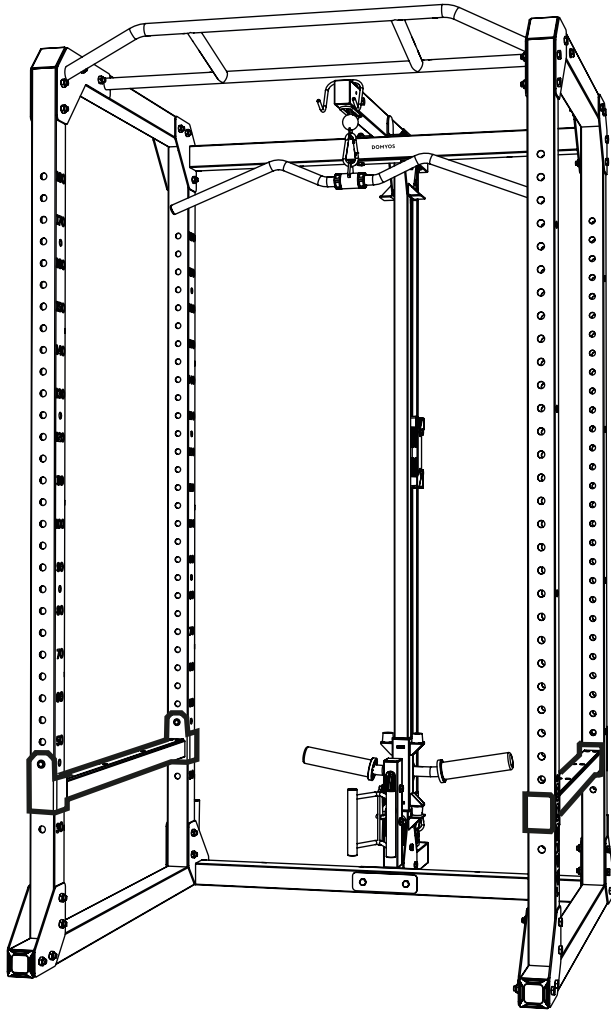

1

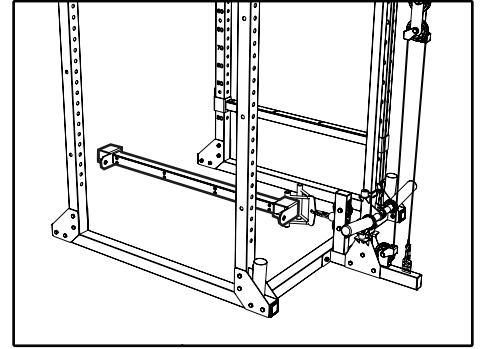

2

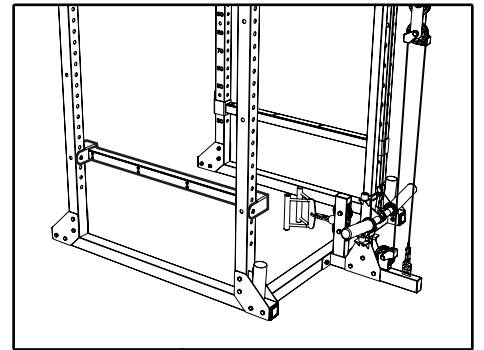

3

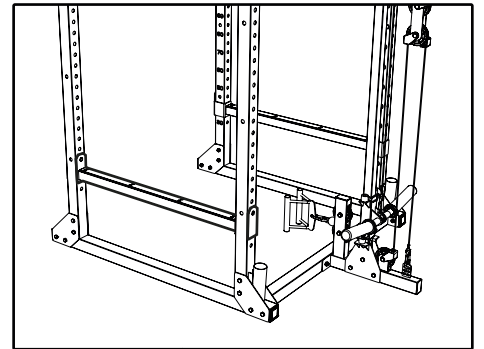

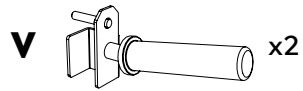
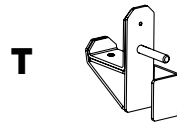
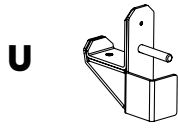

13

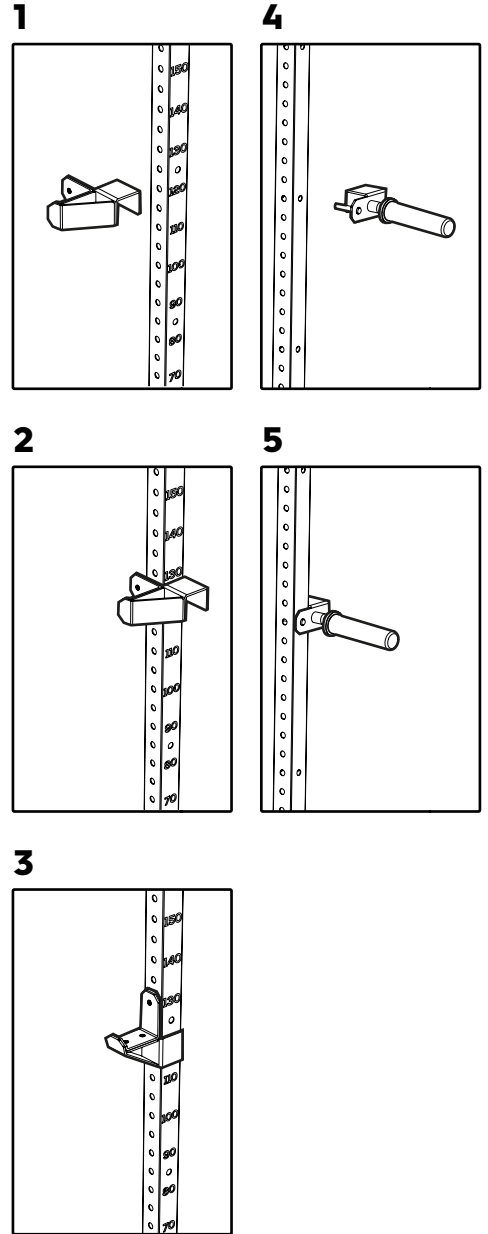
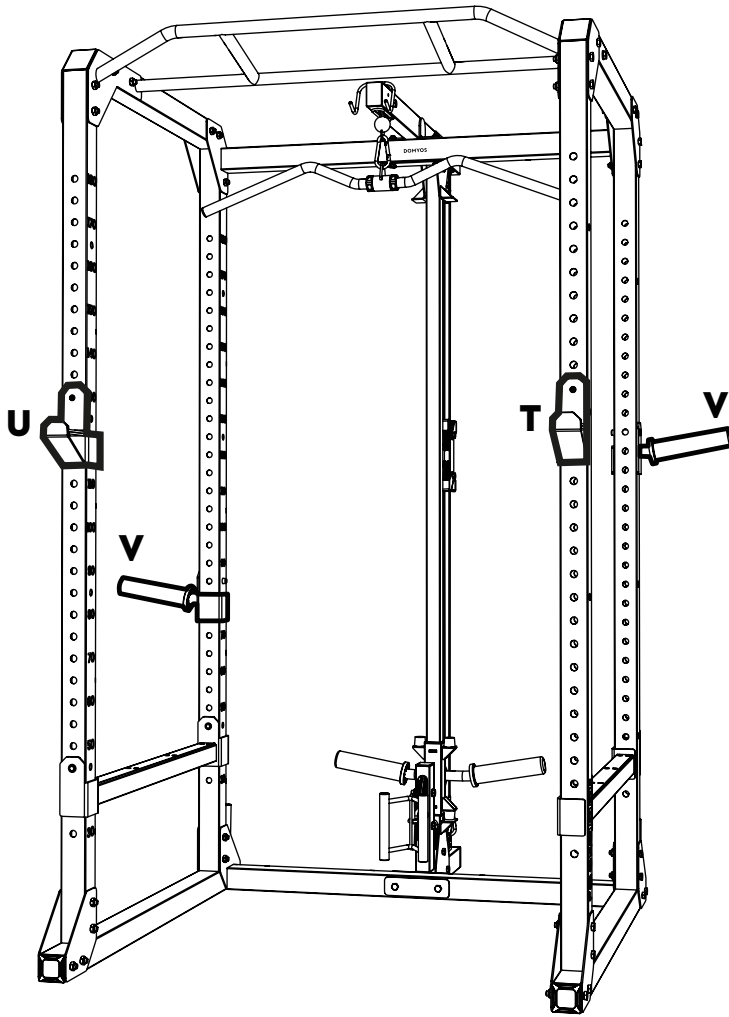

14

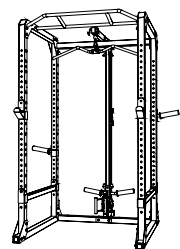
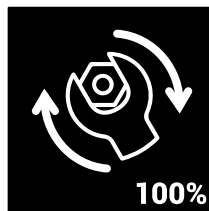

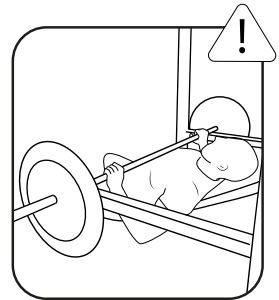
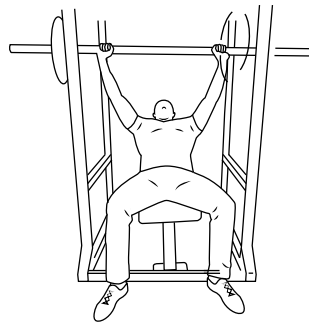
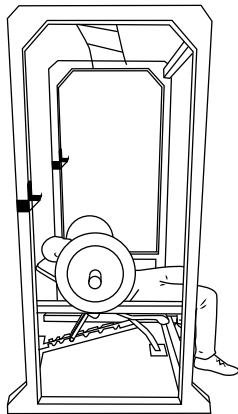
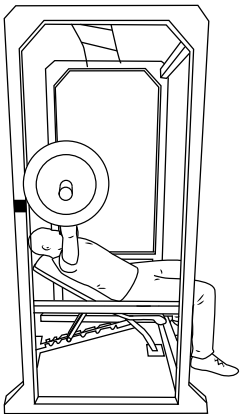
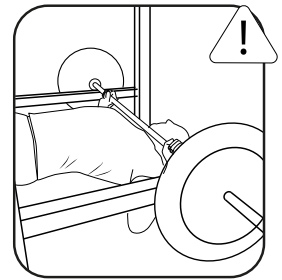
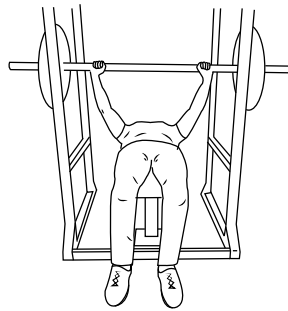
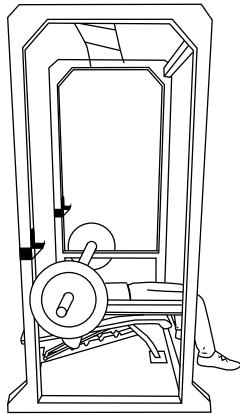
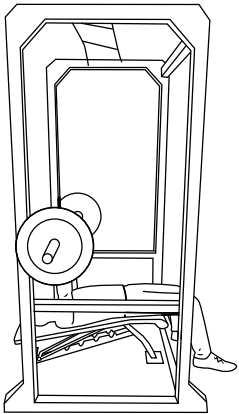
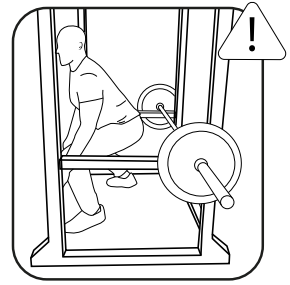
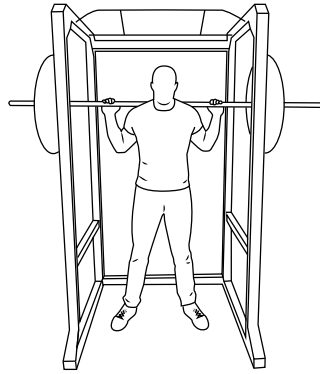
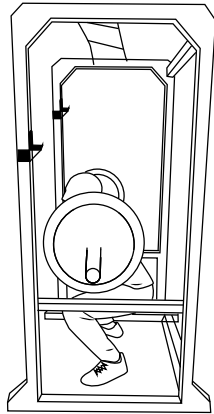
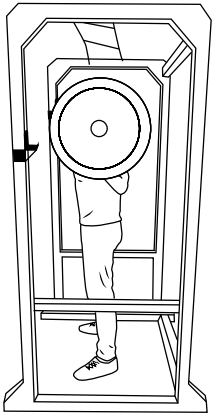

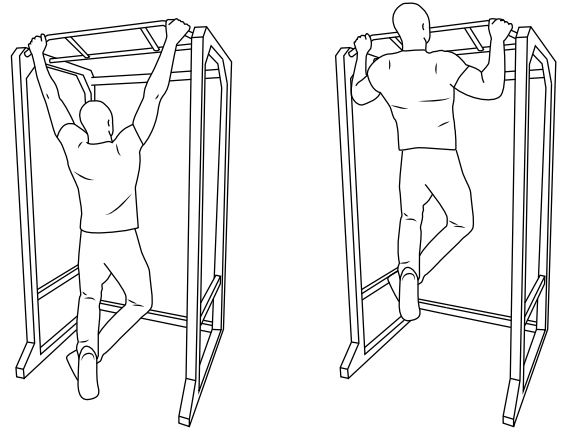
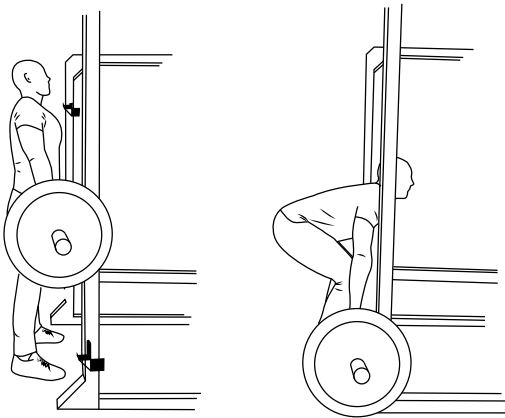
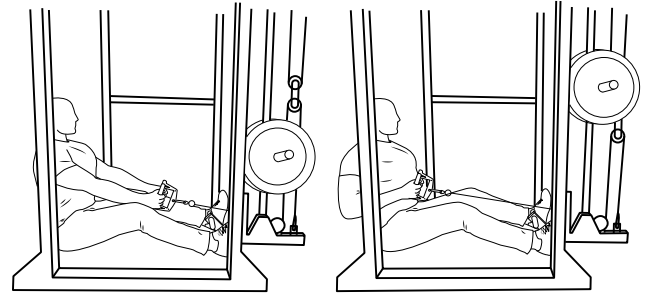
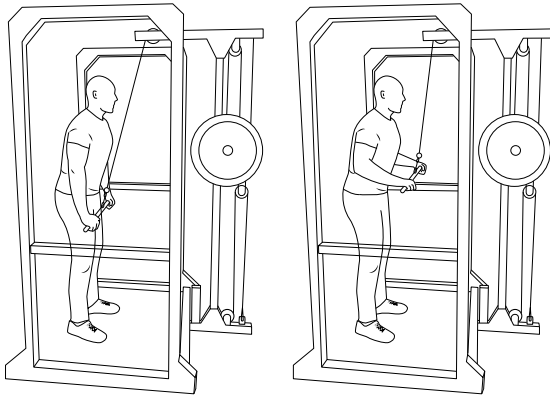

41 For more intense sessions (dynamic traction movements), we advise you to anchor your rack to the ground. 42 Pour des séances plus intenses (mouvements dynamiques de traction), nous vous conseillons d'ancrer votre rack au sol. 43 Para unas sesiones más intensas (movimientos dinámicos de tracción), te aconsejamos anclar el rack al suelo. 44 Für besonders intensive Sitzungen (dynamische Zugbewegungen) empfehlen wir Ihnen, das Rack im Boden zu verankern. 45 Per le sessioni più intense (movimenti dinamici di trazione), consigliamo di ancorare il rack al pavimento. 46 Voor intensievere sessies (dynamische trekbewegingen) raden we aan om je rek aan de vloer te verankeren. 47 Se realizar sessões mais intensas (movimentos dinâmicos de tração), recomendamos que faça a fixação do rack no solo. 48 W przypadku bardziej intensywnej sesji treningowej (dynamiczne ruchy ciągnące) zalecamy zakotwiczenie stojaka do podłogi. 49 Intenzívabb edzéshez (dinamikus húzózkodásokhoz) az állványt javasolt a padlóhoz rögzíteni. 50 Pentru ședințele de antrenament de intensitate crescută (mişcări dinamice de tracțiune), vă recomandăm să fixați suportul la sol. 51 Ak chcete intenzívnejšiu hru (dynamickejšie zaťahovanie), odporúčame, aby ste pripievnili podstavec o podlahu. 52 Pro intenzívnejší cvičení (dynamické tahy) doporučujeme ukotvit stojan k podlaze. 53 För mer intensiva pass (dynamiska dragrörelser) rekommenderar vi att stativet förankras i underlaget. 54 Za intenzivniji trening (dinamične pokrete povlačenja) predlažemo da stalak pričvrstite za pod. 55 Pri intenzivnejši vadbi (dinamični premiki, ki povzročajo trenje) priporočamo, da stojalo pritrdite v tla. 56 Daha yoğun seanslar için (dinamik çekme hareketleri), donanımı yere sabitlemenizi tavsiye ederiz. 57 Intenzívnesms trenirūtēms (dinamiškiems traukimo judesiams), patariame pritvirtinti treniruokli prie grindų. 58 Za intenzivnije sesije (dinamički pokreti vučenja), preporučujemo da učvrstite spravu za pod. 59 Intenzivākām nodarbībām (dinamiskām vilces kustībām) iesakām nostiprināt korpusu pie grīdas. 60 Intenzivsemate tegevuste korral (jūsilised tõmbamisliigutused) soovitame teil treeningraami kinnitada põrandale külge. 61 Για πιο έντονες προπονήσεις (δυναμικές κινήσεις έλξης), σας συστήνουμε να στερεώσετε τον κλυβίο σας στο πάτωμα. 62 За по-интензивни сесии (динамични движения с дърпане) препоръчваме да закрепите стойката към пода. 63 Қарғынды жаттығулар үшін (динамикалық тартулы қимылдары) біз тіреуіші тізгіне бекітіп қояна кеңес береміз. 64 Для более интенсивных занятий (динамических тяговых движений) мы рекомендуем вам закрепить стойку на полу. 65 Для інтенсивніших тренувань (виконання динамічних тягових вправ) радимо прикріпити стійку до підлоги. 66 Đợi với các phiên tập cường độ cao hơn (chuyển động lực kéo động), chúng tôi khuyên bạn nên neo giá đỡ của mình xuống đất. 67 Untuk sesi latihan yang lebih intensif (gerakan traksi dinamis), kami sarankan agar rak ditancapkan pada lantai. 68 对于强度较大的训练 (动态拉伸动作), 我们建议将支架固定在地板上。 69 より激しいセッション (ダイナミックな懸垂運動) を行う際には、ラックを床面しっかりと固定することをお勧めします。 70 請先將器材固定於地面，再進行高強度的運動 (動態拉伸運動)。 71 สำหรับงานออกกำลังกายที่หนักยิ่งขึ้น (การเคลื่อนไหวแบบหนัก การแบบไดนามิก) เราขอแนะนำให้คุณทำการยึดโครงสร้างเข้ากับพื้น. 72 고강도 세션(역동적으로 당기는 동작) 시에는 랙을 지면에 고정할 것을 권장합니다. 73 សម្រាប់វគ្គផ្លែវលខ្លាំងជាងមុន (ចលនាទាញផ្ទៀងផ្ទាត់ខ្លាំង) យើងណែនាំអ្នកឱ្យបោះយុទ្ធជាមួយសម្រាប់ចានដី។ 74 Винтов не са включени в комплекта, затова се обърнете към магазин "Направи си сам" за съвет в зависимост от типа на пода. 75 Бұрандалар жинаққа кірмейді, сондықтан еденіңіздің түріне байланысты кеңес алу үшін шаруашылық тауарлар дүкеніне хабарласыңыз. 76 Витны в комплект не входят, обратитесь в магазин товаров для дома, чтобы проконсультироваться в зависимости от вашего типа пола. 77 Оскільки гвинти не входять до комплекту поставки, зверніться до магазину господарчих товарів, щоб отримати поради щодо кріплення, необхідних для вашого типу підлоги. 78 Vít không được cung cấp, vui lòng liên hệ với cửa hàng DIY để được tư vấn dựa trên loại sàn của bạn. 79 Sekrup tidak disediakan, silakan ke toko bangunan terdekat untuk mendapat nasihat sesuai dengan jenis lantai tempat pemasangan rak. 80 我们不提供螺丝。请根据您的地板类型联系DIY商店。 81 ネジは付属していませんので、ホームセンターなどで使用する床面に合ったネジをお買い求めください。 82 本產品不附螺絲。請諮詢DIY商店，選擇符合您地板需求的螺絲。 83 ไม่มีสกรูสำหรับติดตั้งให้ โปรดติดต่อร้านจำหน่ายอุปกรณ์ เพื่อขอคำแนะนำว่าตามประเภทพื้นของคุณ 84 나사는 제공되지 않으며, 바닥 유형에 따른 나사 선택에 대한 조언은 DIY 매장에 문의하십시오. 85 វិសម្រាប់តម្រូវការបំប្រែប្រួលទូទៅ សូមទាក់ទងជាមួយ DIY ដើម្បីទទួលបានជំនួយ យោងទៅតាមប្រភេទផ្ទៃរបស់អ្នក។ 86 للحصول على إرشاد وفقاً لنوعية أرضيتك DIY البرازي ليست مورد، اتصل بمتجر مستلزمات

Ön egy Decathlon terméket választott, így ezúton szeretnénk megköszönni a belénk vetett bizalmát. A DECATHLON mindig ott lesz, hogy segítsen Önnek formába jönni vagy formában maradni, függetlenül attól, hogy Ön kezdő vagy élsportoló. Csapatunk mindig arra törekszik, hogy az igényeknek megfelelő legjobb termékeket fejlesszék ki. Ha Önnek mégis megjegyzése, javaslata vagy kérdése lenne, rendelkezésre állunk a supportDECATHLON.com webhelyen, ahol az edzéssel kapcsolatos tanácsot és szükség esetén segítséget is nyújtunk. Sikeres edzést kívánunk, és bízunk abban, hogy ez a DECATHLON termék maradéktalanul megfelel majd az Ön elvárásainak.

BEMUTATÁS

A RACK 900 állvány rúddal és súlyokkal történő izomerősítésre szolgál.

BIZTONSÁG

Használat előtt olvasson el minden utasítást.

- Nem terápiás célokra.
- Az eszközt sík, stabil felületre kell helyezni.
- A termék csak háztartáson belüli használatra szolgál.
- A termék nem használható kereskedelmi, bérleti vagy intézményi keretek között.
- A termék jó állapotban tartásáért a felhasználó felelős a termék telepítése után és annak teljes élettartama alatt.
- Saját biztonsága érdekében rendszeresen vizsgálja meg a terméket. - Ne engedje a gyerekeknek, hogy a termék közelében játszanak.
- A tárcsákat szimmetrikusan kell a rúdon elhelyezni és arról levenni.

ÁLTALÁNOS JAVASLATOK

A tulajdonos felelőssége, hogy a termék minden felhasználója megfelelő tájékoztatásban részesüljön a használati óvintézkedéseket illetően. A DECATHLON a vevő vagy a terméket helytelenül használó bármely más személy által okozott valamennyi személyi sérülésre vagy anyagi kárra vonatkozó felelősséget és reklamációt elutasít.

Bármilyen edzésprogram megkezdése előtt kérje ki orvosa tanácsát. Ez különösen fontos a 35 éven felüli vagy olyan személyek esetében, akiknek már volt egészségügyi problémája. Ha Ön kezdő, több héten keresztül, fokozatosan kezdjen edzeni, hogy a teste hozzászokjon az izomerősítéshez. Minden egyes edzés előtt végezzen bemelegítést: bemelegítő és nyújtó kardiogyakorlatokat, súly nélküli gyakorlatsorokat vagy talajgyakorlatokat. Fokozatosan növelje az ismétlések és a sorozatok számát. Egyenletes, ne hirtelen mozdulatokat végezzen. Edzés közben mindig tartsa egyenesen a hátát, ne homorítson vagy domborítson. Fekvenyomáskor a tekintetét a rúd alá szőgezve tartsa a fejét.

5–15 ismétlést végezzen, gyakorlatonként 4 sorozattal, az egyes sorozatok között kis szünetet tartva (a szünet időtartamát a vizsgálat alkalmával az orvos is meghatározhatja).

Amennyiben szédülést, rosszulletet, mellkasi fájdalmat vagy egyéb rendellenes tüneteket észlel, azonnal hagyja abba az edzést, és keresse fel orvosát.

SZERZŐDÉSES JÓTÁLLÁS

Rendeltetészerű használat mellett a DECATHLON a vásárlási nyugtán található vásárlás időpontjától számított 5 éves jótállást biztosít a szerkezetre és 2 éves jótállást biztosít az egyéb alkatrészekre. A DECATHLON jótállással kapcsolatos helytállási kötelezettsége a terméknek a DECATHLON belátása szerint történő cseréjére vagy javítására korlátozódik.

Ez a szavatosság nem vonatkozik a következő esetekre:

- Nem megfelelő összeszerelés
- Nem megfelelő vagy rendellenes használat
- Nem megfelelő karbantartás
- A DECATHLON által jóvá nem hagyott szakemberek által végzett javítások
- A magáncélú használaton kívüli használat

A szerződéses jótállás nem zárja ki a vásárlás országában érvényes kötelező jótállást. A termékre vonatkozó jótállás igénybevételét illetően tájékozódjon a használati útmutató utolsó oldalán található táblázatban. Az útmutatóban szereplő utasításoknak megfelelő, rendeltetészerű használat esetén a termék megfelel a stabilitásra vonatkozó ipari előírásoknak.

AFTER-SALES SERVICE

SERVICE APRÈS-VENTE - SERVICIO POSVENTA - KUNDENDIENST - SERVIZIO ASSISTENZA POST-VENDITA - AFTERSALES AFDELING - ASSISTÊNCIA PÓS-VENDA - SERWIS PO SPRZEDAŻY - ÜGYFÉLSZOLGÁLAT - SERVICIU POST-VÂNZARE - POPREDAJNÝ SERVIS - POPRODEJNÍ SERVIS - EFTERMARKNAD - СЛЕДПРОДАЖБЕН СЕРВИЗ - SERVIS NAKONPRODAJE - POPRODAJNA SLUŽBA - ΕΞΥΠΗΡΕΤΗΣΗ ΠΕΛΑΤΩΝ - SATIŞ SONRASI SERVİSİ - СЕРВИСНАЯ СЛУЖБА - DIÇH VU SAU BÁN HÀNG - LAYANAN PURNA JUAL - 售后服务 - アフターサービス - 售後服務 - บริการหลังการขาย - 애프터 서비스 - خدمات پس از فروش - بعد خدمة البيع

<p>UK</p> <p>Do you need assistance?</p> <p>Find us at www.supportdecathlon.com, or if you don't have an internet connection, call our Customer Loyalty Team at 0207 064 3000.</p>	<p>FRANCE</p> <p>Besoin d'assistance ?</p> <p>Retrouvez-nous sur le site internet www.supportdecathlon.com (coût d'une connexion internet).</p>	<p>ESPAÑA</p> <p>¿Necesita asistencia?</p> <p>Nos puede encontrar en el sitio web www.supportdecathlon.com (coste de conexión a internet) o contacte con su tienda habitual y/o el centro de atención al cliente, con el ticket de compra, a 914843981 para ayudarla a abrir un dossier spv (servicio de post venta, llamada gratuita desde un teléfono fijo desde España).</p>	<p>ITALIA</p> <p>Hai bisogno di assistenza?</p> <p>Ci puoi contattare dal sito www.supportdecathlon.com per aprire un dossier di assistenza post vendita. Se non hai una connessione ad internet, contatta il Centro Relazione Clienti, munito dello scontrino al numero 0395979702 (al costo di una telefonata urbana) per farti aiutare ad aprire una segnalazione.</p>	<p>BELGIQUE</p> <p>Besoin d'assistance?</p> <p>Retrouvez le service après vente sur le site internet www.supportdecathlon.com (coût d'une connexion internet) ou contactez le centre de relation clientèle au 02 208 26 60 (tarif local).</p>
<p>NEDERLAND</p> <p>Hulp nodig?</p> <p>U vindt de dienst na verkoop terug op de website www.supportdecathlon.com (kosten internetverbinding) of contacteer de klantendienst op 088 33 22 888 (lokaal tarief).</p>	<p>PORTUGAL</p> <p>Necessita de assistência?</p> <p>Encontre-nos no site www.supportdecathlon.com ou nos contacte através do nosso Centro de apoio técnico tendo em mãos uma prova de compra (cartão Decathlon ou factura de caixa) pelo número 800 919 970* Serviço pós venda gratuito para os produtos Domyos, ver condições de garantia. *Chamada gratuita.</p>	<p>DEUTSCHLAND</p> <p>Sie finden uns auf der Internetseite: www.supportdecathlon.com oder Sie rufen unser Customer - Relationship - Center an unter: 0049-7153-5759900 Halten Sie bitte Ihre Rechnung bereit.</p>	<p>BELGIË</p> <p>Hulp nodig?</p> <p>U vindt de dienst na verkoop terug op de website www.supportdecathlon.com (kosten internetverbinding) of contacteer de klantendienst op 02 208 26 60 (lokaal tarief).</p>	<p>中国</p> <p>你需要帮助吗？</p> <p>请访问我们的网站 http://supportdecathlon.com 或拨打我们的全国免费客服电话 4009-109-109。温馨提示：拨打电话前，请找到您的购物凭证。</p>

<p>EN - OTHER COUNTRIES</p> <p>Need help?</p> <p>Find us on our website www.supportdecathlon.com (cost of an internet connection) or go to the front desk of one of the stores where you bought the product, with proof of purchase.</p>	<p>FR - AUTRES PAYS</p> <p>Besoin d'assistance?</p> <p>Retrouvez-nous sur le site internet www.supportdecathlon.com (coût d'une connexion internet) ou présentez-vous à l'accueil d'un magasin de l'enseigne où vous avez acheté votre produit, muni d'un justificatif d'achat.</p>	<p>ES - OTROS PAÍSES</p> <p>¿Necesita asistencia?</p> <p>Nos puede encontrar en el sitio web www.supportdecathlon.com (coste de conexión de internet) o preséntese con el justificante de compra en la recepción de la tienda de la marca donde haya comprado el producto.</p>	<p>DE - ANDERE LÄNDER</p> <p>Brauchen Sie Hilfe?</p> <p>Besuchen Sie unsere Internet-Site www.supportdecathlon.com (Kosten des Internetanschlusses) oder wenden Sie sich an die Empfangsstelle des Geschäfts der Marke, in welchem Sie Ihr Produkt gekauft haben. Legen Sie bitte Ihren Kaufnachweis vor.</p>	<p>IT - ALTRI PAESI</p> <p>Bisogno di assistenza?</p> <p>Ci potete trovare sul sito Internet www.supportdecathlon.com (costo di una connessione Internet) o potete recarvi all'accoglienza di un negozio del marchio in cui avete comprato il prodotto, muniti di un giustificativo di acquisto.</p>
<p>NL - ANDERE LANDEN</p> <p>Hulp nodig?</p> <p>Raadpleeg de website www.supportdecathlon.com (kosten internetverbinding) of contacteer het onthaal van de winkel waar u het product heeft gekocht.</p>	<p>PT - OUTROS PAÍSES</p> <p>Precisa de assistência?</p> <p>Contacte nos através do site da Internet www.supportdecathlon.com (custo de uma ligação à Internet) ou dirija-se à recepção da loja da marca onde adquiriu o seu produto, com o respectivo comprovativo de compra.</p>	<p>PL - INNE KRAJE</p> <p>Potrzebujesz pomocy?</p> <p>Znajdź nas na stronie internetowej www.supportdecathlon.com (koszt jednego połączenia internetowego) lub wraz z dowodem zakupu zgłoś się do punktu obsługi sklepu firmowego lub tam, gdzie dokonałeś zakupu produktu.</p>	<p>HU - MÁS ORSZÁGOK</p> <p>Segítségre van szüksége?</p> <p>Keressen meg minket internetes honlapunkon www.supportdecathlon.com (internetcsatlakozás ára), vagy forduljon személyesen egyik üzletünk vevőszolgálatához, amely üzletben vásárolta a terméket, a vásárlási bizonylattal.</p>	<p>RO - ALTE ȚĂRI</p> <p>Aveți nevoie de asistență?</p> <p>Ne puteți găsi pe site-ul www.supportdecathlon.com (prețul unei conexiuni la internet) sau vă puteți prezenta la serviciul de relații cu clienții al magazinului firmei de la care ați achiziționat produsul, având asupra dumneavoastră dovada cumpărării.</p>
<p>SK - OSTATNÉ KRAJINY</p> <p>Potrebujeťte asistenciu?</p> <p>Nájdite si nás na internetových stránkach www.supportdecathlon.com (cena internetového pripojenia), alebo sa obráťte na oddelenie styku so zákazníkmi v obchode, kde ste svoj výrobok zakúpili a popritom nezabudnite predložiť doklad o kúpe.</p>	<p>CS - OSTATNÍ ZEMĚ</p> <p>Potřebujete pomoc?</p> <p>Kontaktujte nás na našich internetových stránkách www.supportdecathlon.com (cena za internetové připojení) nebo přijďte na recepci jedné z prodejen značky, kde jste koupili váš výrobek, a předložte doklad o nákupu.</p>	<p>SV - ANDRA LÄNDER</p> <p>Behöver du hjälp?</p> <p>Hitta oss på hemsidan www.supportdecathlon.com (kostnad för internetanslutning tillkommer) eller gå till kundtjänsten i butiken där du köpte produkten, med ditt inköpsbevis.</p>	<p>BG - ДРУГИ ДЪРЖАВИ</p> <p>Имате нужда от помощ?</p> <p>Моля, посетете нашия сайт: www.supportdecathlon.com (цената на интернет връзка) или отидете в отдел «Обслужване на клиенти» на магазина, където сте купили продукта, като носите със себе си сидокумент, доказващнаправената покупка.</p>	<p>HR - OSTALE ZEMLJE</p> <p>Potrebna vam je pomoć?</p> <p>Pronađite nas na internetskoj stranici www.supportdecathlon.com (po cijeni naknade za korištenje interneta) ili savjet potražite u trgovini u kojoj ste kupili proizvod, uz predočenje računa.</p>

<p>SL - DRUGE DRŽAVE</p> <p>Potrebujeťte pomoč?</p> <p>Obiščite našo spletno stran www.supportdecathlon.com ali trgovino, v kateri ste izdelek kupili, pri čemer je potrebno dokazilo o nakupu.</p>	<p>EL - ΆΛΛΕΣ ΧΩΡΕΣ</p> <p>Χρειάζεστε βοήθεια;</p> <p>Επισκεφτείτε τον δικτυακό μας τόπο, στη διεύθυνση www.supportdecathlon.com (με το κόστος μιας σύνδεσης στο διαδίκτυο) ή απευθυνθείτε στην υποδοχή οιοδήποτε καταστήματος της αλυσίδας από την οποία αγοράσατε το προϊόν σας, μαζί με την απόδειξη αγοράς.</p>	<p>TR - DİĞER ÜLKELER</p> <p>Yardıma mi ihtiyacınız var?</p> <p>www.supportdecathlon.com internet sitesinden bize ulaşabilirsiniz (bir internet bağlantı ücreti karşılığında) veya bir satin alma kanıtı ile birlikte, ürünü satın aldığınız mağazanın danışma bölümüne başvurabilirsiniz.</p>	<p>RU - ДРУГИЕ СТРАНЫ</p> <p>Нужна поддержка?</p> <p>Обратитесь к нам через наш интернет-сайт www.supportdecathlon.com (стоимость подключения к интернету) или подойдите в отдел обслуживания клиентов в магазине той сети, в которой вы купили ваш продукт, с товарным чеком.</p>	<p>VI - QUỐC GIA KHÁC</p> <p>Cần hỗ trợ?</p> <p>Hãy liên hệ với chúng tôi qua trang web www.supportdecathlon.com (cần có kết nối internet) hoặc đến đại lý chính hãng mà bạn đã mua sản phẩm, mang theo hình chúng mua hàng.</p>
<p>ID - NEGERA LAIN</p> <p>Perlu bantuan?</p> <p>Kunjungi situs internet kami www.supportdecathlon.com (biaya koneksi internet) atau datanglah ke toko merek di mana Anda membeli produk Anda, dengan membawa bukti pembelian.</p>	<p>ZH - 其他国家</p> <p>需要帮助？</p> <p>请登录 http://supportdecathlon.com 与我们联系（普通上网费用）或携带购物发票至您购买产品的商店信息咨询处咨询。</p>	<p>JA - その他の国</p> <p>ヘルプが必要ですか？</p> <p>サイト www.supportdecathlon.com をご覧ください（インターネット接続料）。もしくは製品購入を証明するものをご持参の上、お買い上げいただいた取扱店にお越しください。</p>	<p>ZT - 其他国家</p> <p>需要幫助？</p> <p>請登陸 http://supportdecathlon.com 與我們聯繫（普通上網費用）或攜帶購物發票至您購買產品的商店的信息諮詢處諮詢。</p>	<p>TH - ประเทศอื่น ๆ</p> <p>ต้องการรับความช่วยเหลือ？</p> <p>พบกับเราได้ที่เว็บไซต์ www.supportdecathlon.com (อาจมีค่าใช้จ่ายในการเชื่อมต่ออินเทอร์เน็ต) หรือที่แผนกของห้างร้านที่คุณได้ซื้อผลิตภัณฑ์พร้อมกับหลักฐานการซื้อผลิตภัณฑ์</p>

<p>KO - 기타 국가</p> <p>도움이 필요하십니까?</p> <p>당사의 웹사이트 www.supportdecathlon.com 을 방문하거나 (인터넷 연결 비용), 구매 증명서를 지참하고 제품을 구매한 매장의 프론트 데스크를 방문하십시오.</p>	<p>KM - ប្រទេសផ្សេងៗ ផ្សេង</p> <p>តើអ្នកយើងនៅលើគេហទំព័រ www.supportdecathlon.com របស់យើង (តម្លៃនៃការភ្ជាប់អ៊ីនធឺណិត) ឬក៏ទៅកាន់ហាងមួយផ្សេង ដើម្បីទិញផលិតផលជាមួយនឹងភស្តុតាងនៃការទិញ។</p>	<p>AR - دول أخرى</p> <p>هل تحتاج إلى مساعدة؟</p> <p>www.supportdecathlon.com 网站上浏览 (互联网接入费用) 或携带购物发票至您购买产品的商店信息咨询处咨询。</p>	
---	---	--	---