



BTWIN

SD 500 E

 15,5 mi
25 km

 350W
350W

 15 mph
25 km/h

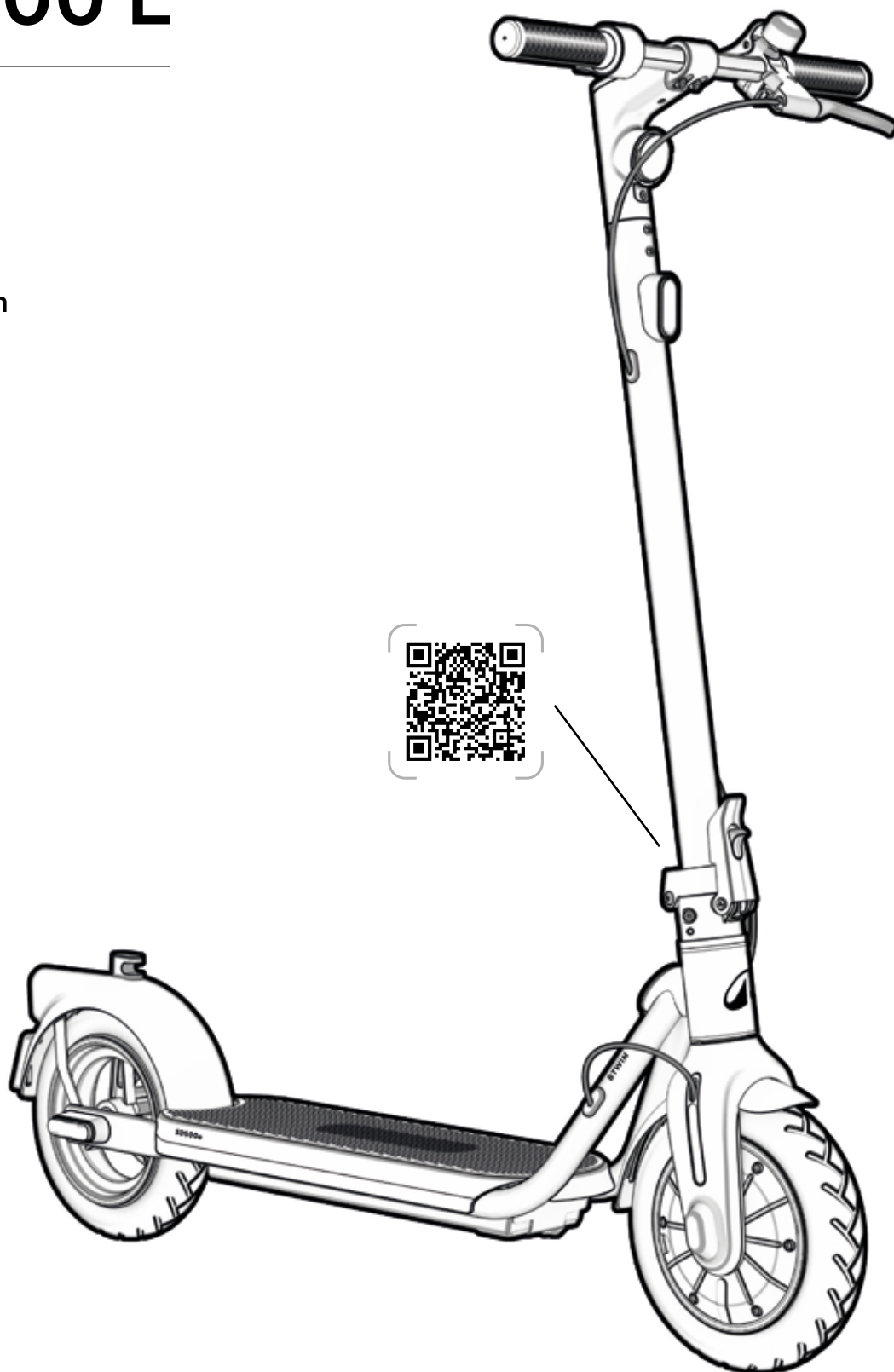

* **†** Translation of original instructions **†** Traducción de la notice originale **†** Traducción de las instrucciones originales **†** Übersetzung der Originalanleitung **†** Traduzione delle istruzioni originali **†** Vertaling van originele instructies **†** Tradução das instruções originais **†** Tłumaczenie oryginalnej instrukcji obsługi **†** Az eredeti útmutató fordítása **†** Traducerea instrucţiunilor originale **†** Překlad původního návodu **†** Překlad původního návodu **†** Översättning av originalinstruktioner **†** Prijevodi izvornih uputa **†** Превод изворних упута **†** Originalinaltallinn gvernisi **†** Instrukcijos originalo kalba vertimas **†** Превод оригінальних упустав **†** Originální instrukcií tlukojms **†** Originalajuhendi tõlge **†** Мәқсұттар оқудың оңтұнды **†** Превод на оригинални инструкции **†** Түпнұсқа нұсқаныңқуындармасы **†** Превод оригинальной инструкции **†** Переклад оригінальних інструкцій **†** Bản dịch các hướng dẫn gốc **†** Terjemahan dari petunjuk asli **†** 原始說明書的翻譯 **†** 取扱説明書原本の翻訳 **†** 原始說明書的翻譯 **†** การแปลจากภาษาต้นฉบับ **†** 원본 지침 번역 **†** სამუკისუბრისლსობისინსტრუქციებისთარგმანი **†** ترجمة التعليمات الأصلية

† months **†** mois **†** meses **†** mesi **†** mesī **†** maanden **†** meses **†** miesiecy **†** hónap **†** luni **†** mesiac **†** mesíoci **†** månader **†** mjeseci **†** mesecor **†** ay sayisi **†** mēnesiā **†** meseci **†** meseci **†** mėnesī **†** kuud **†** μήνες **†** месеца **†** ай **†** месяцев **†** місяця **†** tháng **†** months **†** 个月 **†** 月数 **†** 個月 **†** 個月 **†** 개월 **†** 18 **†** شهر **†** Battery level **†** Niveau de la batterie **†** Nivel de batería **†** Batteriestand **†** Livello batteria **†** Laadniveau van de accu **†** Nivel de batería **†** Poziom baleni **†** Akumulatori töötõetõegi sntiz **†** Nivel baterie **†** Úroveň nabitia batérie **†** Úroveň nabití baterie **†** Batteriviv **†** Razina baterije **†** Prikaz ravni napolnjenosti akumulatorja **†** Pili seviyesi **†** Akumulatoriaus įkrovos lygis **†** Nivo baterije **†** Akumulatori uzlādes līmenis **†** Aku tase **†** Зтабун пратортоқ **†** Ниво на батеријата **†** Батарея зарядының деңгейі **†** Úroveň zářady baterie **†** Рівень заряду акумулятора **†** Múc pin **†** Tingkat baterai **†** 電池電量 **†** バッテリー残量 **†** 電池電量 **†** 배터리수준 **†** గుర్తింపు **†** مستوى البطارية

† 2 year guarantee subject to normal usage. - Read all instructions before use. - Danger of electric shock. - Adult only assembly. **†** Garantie 2 ans en usage normal. - Lisez toutes les instructions avant utilisation. - Danger de choc électrique. - Montage à effectuer par un adulte exclusivement. **†** Garantía: 2 años de uso normal. - Lea todas las instrucciones antes de su uso. - Peligro de descarga eléctrica. - Montaje a efectuar exclusivamente por un adulto. **†** Garantie 2 Jahre bei normaler Verwendung. - Lesen Sie diese Bedienungsanleitung vor dem Gebrauch des Geräts bitte sorgfältig durch. - Stromschlaggefahr. - Die Montage muß ausschließlich von einem Erwachsenen durchgeführt werden. **†** Garanzia 2 anni in uso normale. - Leggere tutte le istruzioni prima dell'uso. - Pericolo di scosse elettriche. - Il montaggio deve essere effettuato esclusivamente da un adulto **†** 2 jaar garantie bij normaal gebruik. - Lees voor gebruik alle instructies. - Gevaar op elektrische schok. - Montage dient uitsluitend door een volwassene te gebeuren **†** Garantía de 2 años no modo de utilización normal. - Lea todas as instrucións antes da utilización. - Perigo de choque eléctrico. - Montagem a ser efectuada exclusivamente por un adulto. **†** Gwarancja 2 letnia w warunkach normalnego użytkowania produktu. - Należy przeczytać wszystkie instrukcje przed użyciem. - Niebezpieczeństwo porażenia prądem. - Montaż musi zostać wykonany przez osobę dorosłą. **†** 2 év garancia rendeltetésszerű használat esetére. - Használat előtt olvasson el minden utasítást. - A szerelés kizárólag felnőtt végzését. **†** Garantie 2 ani în condiții normale de utilizare. - Citiți toate instrucțiunile înainte de utilizare. - Pericol de electrocutare. - Montajul trebuie efectuat exclusiv de către un adult. **†** Pri běžném používání záruka 2 roky. - Před použitím si přečtĕjte všechny pokyny. - Riziko zasaĕu elektrickým prúdem. - Montáĕ musí vykonat jedine dospĕlá osoba **†** Záruka 2 roky pri beĕžnom pouĕití. - Pred použitím si preĕtĕte vĕsnyĕn pokyny. - Nebezpeĕí úrazu elektrickým prúdom. - Montáĕ môže provádĕt pouze dospĕlá osoba. **†** 2 árs garanti vid normalt sllage. - Läs igenom alla anvisningar före anvándning. - Fara för elstöt. - Montering får endast utföras av vuxen person **†** Jamstvo 2 godine u normalnim uvjetima. - Prije upotrebe proĕitajte upute do kraja. - Opasnost od strujnog udara. - Sastavljanje može obaviti samo odrasla osoba **†** 2-letna garancija ob normalni uporabi. - Pred uporabo preberite vsa navodila. - Nevarnost elektriĕnega udara. - Izdelek lahko sestavi samo odrasla oseba. **†** Normali kullalimida 2 seneiki garanti. - Kullarim õnossinde lallamalarn tamarnim okuyun. - Elektrik qarpmasi tehlikesi. - Montaj sadecce bi yetisik tarafindan yapilmalıdır **†** Naudojantį prastomis sąlygomis produktui naudoti suteikiama 2 metų garantija. - Prieš naudojimą perskaitykite visas instrukcijas. - Elektrikos šokio pavojus. - Surinkti turi tik suaugusieji. **†** 2 godine garancije sa normalnom upotrebom. - Proĕitajte celo uputstvo pre upotrebe. - Opasnost od strujnog udara. - Montaĕu sme da vrši isključivo odrasla osoba. **†** Zgodu garantija, ja to lieto normali. - Pirms izmantotanas izlasiet visas norādījumus. - Elektriskās strāvas trieciena risks - Tikai pieaugušajiem paredzēts komplekts. **†** Tavakasutisel 2-astaste garantii. - Enne kasutamist lugege läbi kõik juhised. - Elektrilõõgi oht. - Seadet võivad kokku panna ainult täiskasvanud. **†** 2 godina gwarancji przy normalnym użyciu. - Przed użyciem przeczytaj wszystkie instrukcje. - Niebezpieczeństwo porażenia prądem. - Montaż musi być wykonany przez osobę dorosłą. **†** Das äußere flexible Kabel dieses Transformators kann nicht ersetzt werden; wenn das Kabel beschädigt ist, muss der Transformator entsorgt werden. - Die Vorrichtung eignet sich nicht für die Installation in einer Zone, wo ein Wasserstrahl verwendet werden könnte. - Die Vorrichtung darf nicht mit einem Wasserstrahl gereinigt werden. **†** Il cavo flessibile esterno di questo trasformatore non può essere sostituito; in caso di danneggiamento del cavo, è opportuno eliminare il trasformatore. - Questo dispositivo non è adatto per l'installazione in luoghi in cui può essere usato un getto d'acqua. - Questo dispositivo non deve essere pulito con un getto d'acqua. **†** De soepele, externe kabel van deze transformator kan niet worden vervangen; Als het snoer beschadigd is, moet de transformator worden weggegooid. - Het toestel moet niet in de buurt van een waterstraal worden gemonteerd of bewaard. - Het toestel mag niet met een waterstraal gereinigd worden. **†** O cabo externo flexível deste transformador não pode ser substituído; se o cabo estiver danificado, recomenda-se que o transformador seja eliminado. - O equipamento não é adequado para instalação numa área onde um jato de água possa ser utilizado. - O equipamento não deve ser limpo com um jato de água. **†** Elastyczny kabel zewnętrzny tego transformatora nie może być wymieniany; jeśli przewód jest uszkodzony, transformator należy wyrzucić. - Urządzenie nie jest przeznaczone do instalacji w miejscy, w którym mógłby być używany strumień wody. - Urządzenie nie może być czyszczone strumieniem wody. **†** Ennek a transzformátornak a flexibilis kábelje nem cserélhető; a vezetékek sérülése esetén a transzformátort el kell sejtelení. - A készüléket nem lehet olyan területekre helyezni, ahol vízszórókat használnának. - Az eszköz nem tisztítható vízszóróval. **†** Cabul flexibilel extem al acestui transformator nu poate fi înlocuit în caz de defecţiune ale cabului; se recomandă eliminarea transformatorului. - Produsul nu este recomandat spre a fi instalat într-o zonă în care poate fi stropit cu jet de apă. - Produsul nu trebuie să fie curăţat cu jet de apă. **†** Vonkäsi flexibiilni kábeli tohto transformatora nie je možné vymeniť; ak je kábel poškodený, transformátor by sa mal zlikvidovať. - Spotřebič nie je vhodný na inštaláciu v oblasti, kde by sa mohol používať prúd vody. - Spotřebič sa nesmie čistit prúdom vody. **†** Vnější pruĕný kábel tohoto transformátu nelze vymĕnit; v pípádĕ poškození kabelu doporučujeme transformátor zlikvidovat. - Spotřebič není vhodný k instalaci v oblasti, kde může dojít k použití proudu vody. **†** Spotřebič se nesmí čistit proudem vody. **†** Transformatorus externa bõjiga kabel kan inte bytas ut. Om sladden är skadad ska transformatorn kasseras. - Enheten är inte lämplig för installation i ett område där vattenstrålar skulle kunna användas. - Enheten får inte rengöras med en vattenstråle. **†** Vanjski fleksibilni kábl ovog transformatora ne može se zamijeniti; u slučaju oštećenja kabela, transformator treba baciti u otpad. - Uredaj nije prikladan za ugradnju u prostor gdje bi se mogao koristiti mlaz vode. - Aparat se ne smije čistiti mlazom vode. **†** Zunanjega gibkega kabla tega transformatorja ni dovoljeno zamenjati; če se kabel poškoduje, transformator zavrzite. - Naprava ni primerna za namestitev na območju, kjer bi lahko uporabili vodni curek. - Naprave ne smete čistiti z vodnim curkom. **†** Bu transformatorün esnek dış kablosu deĕiştirilemez; kordonda hasar olduĕu takdirde, transformator iskartayla çikarilmalıdır. - Cihazın kurulumunu su tabancası kullanılmıs obalecek bir bölgede yapilması uygun deĕildir. - Cihaz su tabancasıyla temizlenememlidir. **†** Šio transformatoriaus lanktas išorinio laido pakeičti negalima; jei laidas sugadintas, deĕimatorių reikia išmesti. - Prietasis netinka montuoti toje vietoje, kur būtų galima naudoti vandens srovę. - Prietasis negalima plauti vandens srove. **†** Spoljni fleksibilni kábl ovog transformatora ne može da se menja; ako je kábl oštećen, transformator treba odložiti na otpad. - Uredaj nije pogodan za ugradnju na mestu gde bi mogla da se koristi vodena mlaznica. - Uredaj se ne sme čistiti vodom mlaznicom. **†** Ši transformatora áreĕo elastigo kabeli nevar nomainiti; ja vads ir bojāts, transformators jāiznīcina. - Ierice nav piemērota uzstādīšanai vietās, kur būtu iespējams izmantot ūdens strūklu. - Ierīce nedrīkst tīrīt ar ūdens strūklu. **†** Selie trafo välist pāinduvāt kaabli ei saa asendada; kui juhe on kahjustatud, tuleb trafo ära visata. - Seade ei sobi paigaldamiseks piirkonda, kus vóidake kasutada veepihustit. - Seadet ei tohi puhastada veepihustiga. **†** Το εξωτερικό εύκαμπτο καλώδιο αυτού του μετασχηματιστή δεν μπορεί να αντικατασταθεί. Εάν το καλώδιο έχει υποστεί ζημιά, ο μετασχηματιστής πρέπει να απορριφθεί. - Η συσκευή δεν είναι κατάλληλη για εγκατάσταση σε περιοχή όπου υπάρχει ή μπορεί να χρησιμοποιηθεί τσίρακος νερού. - Η συσκευή δεν πρέπει να καθαρίζεται με τσίρακο νερού. **†** Вынĕшний гибкий кабель этого трансформатора не подлежит замене; в случае повреждения шнура трансформатор следует выбросить. - Устройство не предназначено для установки в местах, где могут использоваться водоструйные устройства. - Не допускается мойка устройства струей воды. **†** Зовнішній гнучкий кабель цього перетворювача не підлягає заміні; у випадку пошкодження шнура, перетворювач слід утилізувати. - Прилад не призначений для монтажу в місцях, де може використовуватися струмля вода. - Прилад забороняється чистити струменем води. **†** Không thể thay thế cáp mềm bên ngoài của máy biến áp này; Nếu dây bị hỏng, phải loại bỏ máy biến áp. - Thiết bị này không thích hợp để lắp đặt ở khu vực có tia nước. - Không được vệ sinh xe bằng tia nước. **†** Kabel elastis eksternal transformator ini tidak dapat diganti; buang transformator apabila kabel rusak. - Alat ini tidak cocok untuk dipasang di area tempat semburan air dapat digunakan. - Alat ini tidak boleh dibersihkan dengan semburan air. **†** 変圧器の外ソフトケーブルは交換できません。つまりコードが破損した場合、廃棄してください。-本機器は、ウォータージェットを使用する場所に設置するは不適です。-本機器は、ウォータージェットで洗浄しないでください。 **†** Išarūgtarpatinis laidas šio transformatoriaus negalima keisti; jei laidas sugadintas, deĕimatorius turi būti išmesti. - Prietaisą netinka montuoti toje vietoje, kur būtų galima naudoti vandens srovę. - Prietaisą negalima plauti vandens srove. **†** Spoljni fleksibilni kábl ovog transformatora ne može biti zamjenjen; ako je kábel poškođen, transformator bi se morao zlikvidirati. - Spotřebič není vhodný na instalaci v oblasti, kde by se mohol používať prúd vody. - Spotřebič sa nesmie čistit prúdom vody. **†** Vnější pruĕný kábel tohoto transformátu nelze vymĕnit; v pípádĕ poškození kabelu doporučujeme transformátor zlikvidovat. - Spotřebič není vhodný k instalaci v oblasti, kde může dojít k použití proudu vody. **†** Spotřebič se nesmí čistit proudem vody. **†** Transformatorus externa bõjiga kabel kan inte bytas ut. Om sladden är skadad ska transformatorn kasseras. - Enheten är inte lämplig för installation i ett område där vattenstrålar skulle kunna användas. - Enheten får inte rengöras med en vattenstråle. **†** Vanjski fleksibilni kábl ovog transformatora ne može se zamijeniti; u slučaju oštećenja kabela, transformator treba baciti u otpad. - Uredaj nije prikladan za ugradnju u prostor gdje bi se mogao koristiti mlaz vode. - Aparat se ne smije čistiti mlazom vode. **†** Zunanjega gibkega kabla tega transformatorja ni dovoljeno zamenjati; če se kabel poškoduje, transformator zavrzite. - Naprava ni primerna za namestitev na območju, kjer bi lahko uporabili vodni curek. - Naprave ne smete čistiti z vodnim curkom. **†** Bu transformatorün esnek dış kablosu deĕiştirilemez; kordonda hasar olduĕu takdirde, transformator iskartayla çikarilmalıdır. - Cihazın kurulumunu su tabancası kullanılmıs obalecek bir bölgede yapilması uygun deĕildir. - Cihaz su tabancasıyla temizlenememlidir. **†** Šio transformatoriaus lanktas išorinio laido pakeičti negalima; jei laidas sugadintas, deĕimatorių reikia išmesti. - Prietasis netinka montuoti toje vietoje, kur būtų galima naudoti vandens srovę. - Prietasis negalima plauti vandens srove. **†** Spoljni fleksibilni kábl ovog transformatora ne može da se menja; ako je kábl oštećen, transformator treba odložiti na otpad. - Uredaj nije pogodan za ugradnju na mestu gde bi mogla da se koristi vodena mlaznica. - Uredaj se ne sme čistiti vodom mlaznicom. **†** Ši transformatora áreĕo elastigo kabeli nevar nomainiti; ja vads ir bojāts, transformators jāiznīcina. - Ierice nav piemērota uzstādīšanai vietās, kur būtu iespējams izmantot ūdens strūklu. - Ierīce nedrīkst tīrīt ar ūdens strūklu. **†** Selie trafo välist pāinduvāt kaabli ei saa asendada; kui juhe on kahjustatud, tuleb trafo ära visata. - Seade ei sobi paigaldamiseks piirkonda, kus vóidake kasutada veepihustit. - Seadet ei tohi puhastada veepihustiga. **†** Το εξωτερικό εύκαμπτο καλώδιο αυτού του μετασχηματιστή δεν μπορεί να αντικατασταθεί. Εάν το καλώδιο έχει υποστεί ζημιά, ο μετασχηματιστής πρέπει να απορριφθεί. - Η συσκευή δεν είναι κατάλληλη για εγκατάσταση σε περιοχή όπου υπάρχει ή μπορεί να χρησιμοποιηθεί τσίρακος νερού. - Η συσκευή δεν πρέπει να καθαρίζεται με τσίρακο νερού. **†** Вынĕшний гибкий кабель этого трансформатора не подлежит замене; в случае повреждения шнура трансформатор следует выбросить. - Устройство не предназначено для установки в местах, где могут использоваться водоструйные устройства. - Не допускается мойка устройства струей воды. **†** Зовнішній гнучкий кабель цього перетворювача не підлягає заміні; у випадку пошкодження шнура, перетворювач слід утилізувати. - Прилад не призначений для монтажу в місцях, де може використовуватися струмля вода. - Прилад забороняється чистити струменем води. **†** Không thể thay thế cáp mềm bên ngoài của máy biến áp này; Nếu dây bị hỏng, phải loại bỏ máy biến áp. - Thiết bị này không thích hợp để lắp đặt ở khu vực có tia nước. - Không được vệ sinh xe bằng tia nước. **†** Kabel elastis eksternal transformator ini tidak dapat diganti; buang transformator apabila kabel rusak. - Alat ini tidak cocok untuk dipasang di area tempat semburan air dapat digunakan. - Alat ini tidak boleh dibersihkan dengan semburan air. **†** 変圧器の外ソフトケーブルは交換できません。つまりコードが破損した場合、廃棄してください。-本機器は、ウォータージェットを使用する場所に設置するは不適です。-本機器は、ウォータージェットで洗浄しないでください。 **†** Išarūgtarpatinis laidas šio transformatoriaus negalima keisti; jei laidas sugadintas, deĕimatorius turi būti išmesti. - Prietaisą netinka montuoti toje vietoje, kur būtų galima naudoti vandens srovę. - Prietaisą negalima plauti vandens srove. **†** Spoljni fleksibilni kábl ovog transformatora ne može biti zamjenjen; ako je kábel poškođen, transformator bi se morao zlikvidirati. - Spotřebič není vhodný na instalaci v oblasti, kde by se mohol používať prúd vody. - Spotřebič sa nesmie čistit prúdom vody. **†** Vnější pruĕný kábel tohoto transformátu nelze vymĕnit; v pípádĕ poškození kabelu doporučujeme transformátor zlikvidovat. - Spotřebič není vhodný k instalaci v oblasti, kde může dojít k použití proudu vody. **†** Spotřebič se nesmí čistit proudem vody. **†** Transformatorus externa bõjiga kabel kan inte bytas ut. Om sladden är skadad ska transformatorn kasseras. - Enheten är inte lämplig för installation i ett område där vattenstrålar skulle kunna användas. - Enheten får inte rengöras med en vattenstråle. **†** Vanjski fleksibilni kábl ovog transformatora ne može se zamijeniti; u slučaju oštećenja kabela, transformator treba baciti u otpad. - Uredaj nije prikladan za ugradnju u prostor gdje bi se mogao koristiti mlaz vode. - Aparat se ne smije čistiti mlazom vode. **†** Zunanjega gibkega kabla tega transformatorja ni dovoljeno zamenjati; če se kabel poškoduje, transformator zavrzite. - Naprava ni primerna za namestitev na območju, kjer bi lahko uporabili vodni curek. - Naprave ne smete čistiti z vodnim curkom. **†** Bu transformatorün esnek dış kablosu deĕiştirilemez; kordonda hasar olduĕu takdirde, transformator iskartayla çikarilmalıdır. - Cihazın kurulumunu su tabancası kullanılmıs obalecek bir bölgede yapilması uygun deĕildir. - Cihaz su tabancasıyla temizlenememlidir. **†** Šio transformatoriaus lanktas išorinio laido pakeičti negalima; jei laidas sugadintas, deĕimatorių reikia išmesti. - Prietasis netinka montuoti toje vietoje, kur būtų galima naudoti vandens srovę. - Prietasis negalima plauti vandens srove. **†** Spoljni fleksibilni kábl ovog transformatora ne može da se menja; ako je kábl oštećen, transformator treba odložiti na otpad. - Uredaj nije pogodan za ugradnju na mestu gde bi mogla da se koristi vodena mlaznica. - Uredaj se ne sme čistiti vodom mlaznicom. **†** Ši transformatora áreĕo elastigo kabeli nevar nomainiti; ja vads ir bojāts, transformators jāiznīcina. - Ierice nav piemērota uzstādīšanai vietās, kur būtu iespējams izmantot ūdens strūklu. - Ierīce nedrīkst tīrīt ar ūdens strūklu. **†** Selie trafo välist pāinduvāt kaabli ei saa asendada; kui juhe on kahjustatud, tuleb trafo ära visata. - Seade ei sobi paigaldamiseks piirkonda, kus vóidake kasutada veepihustit. - Seadet ei tohi puhastada veepihustiga. **†** Το εξωτερικό εύκαμπτο καλώδιο αυτού του μετασχηματιστή δεν μπορεί να αντικατασταθεί. Εάν το καλώδιο έχει υποστεί ζημιά, ο μετασχηματιστής πρέπει να απορριφθεί. - Η συσκευή δεν είναι κατάλληλη για εγκατάσταση σε περιοχή όπου υπάρχει ή μπορεί να χρησιμοποιηθεί τσίρακος νερού. - Η συσκευή δεν πρέπει να καθαρίζεται με τσίρακο νερού. **†** Вынĕшний гибкий кабель этого трансформатора не подлежит замене; в случае повреждения шнура трансформатор следует выбросить. - Устройство не предназначено для установки в местах, где могут использоваться водоструйные устройства. - Не допускается мойка устройства струей воды. **†** Зовнішній гнучкий кабель цього перетворювача не підлягає заміні; у випадку пошкодження шнура, перетворювач слід утилізувати. - Прилад не призначений для монтажу в місцях, де може використовуватися струмля вода. - Прилад забороняється чистити струменем води. **†** Không thể thay thế cáp mềm bên ngoài của máy biến áp này; Nếu dây bị hỏng, phải loại bỏ máy biến áp. - Thiết bị này không thích hợp để lắp đặt ở khu vực có tia nước. - Không được vệ sinh xe bằng tia nước. **†** Kabel elastis eksternal transformator ini tidak dapat diganti; buang transformator apabila kabel rusak. - Alat ini tidak cocok untuk dipasang di area tempat semburan air dapat digunakan. - Alat ini tidak boleh dibersihkan dengan semburan air. **†** 変圧器の外ソフトケーブルは交換できません。つまりコードが破損した場合、廃棄してください。-本機器は、ウォータージェットを使用する場所に設置するは不適です。-本機器は、ウォータージェットで洗浄しないでください。 **†** Išarūgtarpatinis laidas šio transformatoriaus negalima keisti; jei laidas sugadintas, deĕimatorius turi būti išmesti. - Prietaisą netinka montuoti toje vietoje, kur būtų galima naudoti vandens srovę. - Prietaisą negalima plauti vandens srove. **†** Spoljni fleksibilni kábl ovog transformatora ne može biti zamjenjen; ako je kábel poškođen, transformator bi se morao zlikvidirati. - Spotřebič není vhodný na instalaci v oblasti, kde by se mohol používať prúd vody. - Spotřebič sa nesmie čistit prúdom vody. **†** Vnější pruĕný kábel tohoto transformátu nelze vymĕnit; v pípádĕ poškození kabelu doporučujeme transformátor zlikvidovat. - Spotřebič není vhodný k instalaci v oblasti, kde může dojít k použití proudu vody. **†** Spotřebič se nesmí čistit proudem vody. **†** Transformatorus externa bõjiga kabel kan inte bytas ut. Om sladden är skadad ska transformatorn kasseras. - Enheten är inte lämplig för installation i ett område där vattenstrålar skulle kunna användas. - Enheten får inte rengöras med en vattenstråle. **†** Vanjski fleksibilni kábl ovog transformatora ne može se zamijeniti; u slučaju oštećenja kabela, transformator treba baciti u otpad. - Uredaj nije prikladan za ugradnju u prostor gdje bi se mogao koristiti mlaz vode. - Aparat se ne smije čistiti mlazom vode. **†** Zunanjega gibkega kabla tega transformatorja ni dovoljeno zamenjati; če se kabel poškoduje, transformator zavrzite. - Naprava ni primerna za namestitev na območju, kjer bi lahko uporabili vodni curek. - Naprave ne smete čistiti z vodnim curkom. **†** Bu transformatorün esnek dış kablosu deĕiştirilemez; kordonda hasar olduĕu takdirde, transformator iskartayla çikarilmalıdır. - Cihazın kurulumunu su tabancası kullanılmıs obalecek bir bölgede yapilması uygun deĕildir. - Cihaz su tabancasıyla temizlenememlidir. **†** Šio transformatoriaus lanktas išorinio laido pakeičti negalima; jei laidas sugadintas, deĕimatorių reikia išmesti. - Prietasis netinka montuoti toje vietoje, kur būtų galima naudoti vandens srovę. - Prietasis negalima plauti vandens srove. **†** Spoljni fleksibilni kábl ovog transformatora ne može da se menja; ako je kábl oštećen, transformator treba odložiti na otpad. - Uredaj nije pogodan za ugradnju na mestu gde bi mogla da se koristi vodena mlaznica. - Uredaj se ne sme čistiti vodom mlaznicom. **†** Ši transformatora áreĕo elastigo kabeli nevar nomainiti; ja vads ir bojāts, transformators jāiznīcina. - Ierice nav piemērota uzstādīšanai vietās, kur būtu iespējams izmantot ūdens strūklu. - Ierīce nedrīkst tīrīt ar ūdens strūklu. **†** Selie trafo välist pāinduvāt kaabli ei saa asendada; kui juhe on kahjustatud, tuleb trafo ära visata. - Seade ei sobi paigaldamiseks piirkonda, kus vóidake kasutada veepihustit. - Seadet ei tohi puhastada veepihustiga. **†** Το εξωτερικό εύκαμπτο καλώδιο αυτού του μετασχηματιστή δεν μπορεί να αντικατασταθεί. Εάν το καλώδιο έχει υποστεί ζημιά, ο μετασχηματιστής πρέπει να απορριφθεί. - Η συσκευή δεν είναι κατάλληλη για εγκατάσταση σε περιοχή όπου υπάρχει ή μπορεί να χρησιμοποιηθεί τσίρακος νερού. - Η συσκευή δεν πρέπει να καθαρίζεται με τσίρακο νερού. **†** Вынĕшний гибкий кабель этого трансформатора не подлежит замене; в случае повреждения шнура трансформатор следует выбросить. - Устройство не предназначено для установки в местах, где могут использоваться водоструйные устройства. - Не допускается мойка устройства струей воды. **†** Зовнішній гнучкий кабель цього перетворювача не підлягає заміні; у випадку пошкодження шнура, перетворювач слід утилізувати. - Прилад не призначений для монтажу в місцях, де може використовуватися струмля вода. - Прилад забороняється чистити струменем води. **†** Không thể thay thế cáp mềm bên ngoài của máy biến áp này; Nếu dây bị hỏng, phải loại bỏ máy biến áp. - Thiết bị này không thích hợp để lắp đặt ở khu vực có tia nước. - Không được vệ sinh xe bằng tia nước. **†** Kabel elastis eksternal transformator ini tidak dapat diganti; buang transformator apabila kabel rusak. - Alat ini tidak cocok untuk dipasang di area tempat semburan air dapat digunakan. - Alat ini tidak boleh dibersihkan dengan semburan air. **†** 変圧器の外ソフトケーブルは交換できません。つまりコードが破損した場合、廃棄してください。-本機器は、ウォータージェットを使用する場所に設置するは不適です。-本機器は、ウォータージェットで洗浄しないでください。 **†** Išarūgtarpatinis laidas šio transformatoriaus negalima keisti; jei laidas sugadintas, deĕimatorius turi būti išmesti. - Prietaisą netinka montuoti toje vietoje, kur būtų galima naudoti vandens srovę. - Prietaisą negalima plauti vandens srove. **†** Spoljni fleksibilni kábl ovog transformatora ne može biti zamjenjen; ako je kábel poškođen, transformator bi se morao zlikvidirati. - Spotřebič není vhodný na instalaci v oblasti, kde by se mohol používať prúd vody. - Spotřebič sa nesmie čistit prúdom vody. **†** Vnější pruĕný kábel tohoto transformátu nelze vymĕnit; v pípádĕ poškození kabelu doporučujeme transformátor zlikvidovat. - Spotřebič není vhodný k instalaci v oblasti, kde může dojít k použití proudu vody. **†** Spotřebič se nesmí čistit proudem vody. **†** Transformatorus externa bõjiga kabel kan inte bytas ut. Om sladden är skadad ska transformatorn kasseras. - Enheten är inte lämplig för installation i ett område där vattenstrålar skulle kunna användas. - Enheten får inte rengöras med en vattenstråle. **†** Vanjski fleksibilni kábl ovog transformatora ne može se zamijeniti; u slučaju oštećenja kabela, transformator treba baciti u otpad. - Uredaj nije prikladan za ugradnju u prostor gdje bi se mogao koristiti mlaz vode. - Aparat se ne smije čistiti mlazom vode. **†** Zunanjega gibkega kabla tega transformatorja ni dovoljeno zamenjati; če se kabel poškoduje, transformator zavrzite. - Naprava ni primerna za namestitev na območju, kjer bi lahko uporabili vodni curek. - Naprave ne smete čistiti z vodnim curkom. **†** Bu transformatorün esnek dış kablosu deĕiştirilemez; kordonda hasar olduĕu takdirde, transformator iskartayla çikarilmalıdır. - Cihazın kurulumunu su tabancası kullanılmıs obalecek bir bölgede yapilması uygun deĕildir. - Cihaz su tabancasıyla temizlenememlidir. **†** Šio transformatoriaus lanktas išorinio laido pakeičti negalima; jei laidas sugadintas, deĕimatorių reikia išmesti. - Prietasis netinka montuoti toje vietoje, kur būtų galima naudoti vandens srovę. - Prietasis negalima plauti vandens srove. **†** Spoljni fleksibilni kábl ovog transformatora ne može da se menja; ako je kábl oštećen, transformator treba odložiti na otpad. - Uredaj nije pogodan za ugradnju na mestu gde bi mogla da se koristi vodena mlaznica. - Uredaj se ne sme čistiti vodom mlaznicom. **†** Ši transformatora áreĕo elastigo kabeli nevar nomainiti; ja vads ir bojāts, transformators jāiznīcina. - Ierice nav piemērota uzstādīšanai vietās, kur būtu iespējams izmantot ūdens strūklu. - Ierīce nedrīkst tīrīt ar ūdens strūklu. **†** Selie trafo välist pāinduvāt kaabli ei saa asendada; kui juhe on kahjustatud, tuleb trafo ära visata. - Seade ei sobi paigaldamiseks piirkonda, kus vóidake kasutada veepihustit. - Seadet ei tohi puhastada veepihustiga. **†** Το εξωτερικό εύκαμπτο καλώδιο αυτού του μετασχηματιστή δεν μπορεί να αντικατασταθεί. Εάν το καλώδιο έχει υποστεί ζημιά, ο μετασχηματιστής πρέπει να απορριφθεί. - Η συσκευή δεν είναι κατάλληλη για εγκατάσταση σε περιοχή όπου υπάρχει ή μπορεί να χρησιμοποιηθεί τσίρακος νερού. - Η συσκευή δεν πρέπει να καθαρίζεται με τσίρακο νερού. **†** Вынĕшний гибкий кабель этого трансформатора не подлежит замене; в случае повреждения шнура трансформатор следует выбросить. - Устройство не предназначено для установки в местах, где могут использоваться водоструйные устройства. - Не допускается мойка устройства струей воды. **†** Зовнішній гнучкий кабель цього перетворювача не підлягає заміні; у випадку пошкодження шнура, перетворювач слід утилізувати. - Прилад не призначений для монтажу в місцях, де може використовуватися струмля вода. - Прилад забороняється чистити струменем води. **†** Không thể thay thế cáp mềm bên ngoài của máy biến áp này; Nếu dây bị hỏng, phải loại bỏ máy biến áp. - Thiết bị này không thích hợp để lắp đặt ở khu vực có tia nước. - Không được vệ sinh xe bằng tia nước. **†** Kabel elastis eksternal transformator ini tidak dapat diganti; buang transformator apabila kabel rusak. - Alat ini tidak cocok untuk dipasang di area tempat semburan air dapat digunakan. - Alat ini tidak boleh dibersihkan dengan semburan air. **†** 変圧器の外ソフトケーブルは交換できません。つまりコードが破損した場合、廃棄してください。-本機器は、ウォータージェットを使用する場所に設置するは不適です。-本機器は、ウォータージェットで洗浄しないでください。 **†** Išarūgtarpatinis laidas šio transformatoriaus negalima keisti; jei laidas sugadintas, deĕimatorius turi būti išmesti. - Prietaisą netinka montuoti toje vietoje, kur būtų galima naudoti vandens srovę. - Prietaisą negalima plauti vandens srove. **†** Spoljni fleksibilni kábl ovog transformatora ne može biti zamjenjen; ako je kábel poškođen, transformator bi se morao zlikvidirati. - Spotřebič není vhodný na instalaci v oblasti, kde by se mohol používať prúd vody. - Spotřebič sa nesmie čistit prúdom vody. **†** Vnější pruĕný kábel tohoto transformátu nelze vymĕnit; v pípádĕ poškození kabelu doporučujeme transformátor zlikvidovat. - Spotřebič není vhodný k instalaci v oblasti, kde může dojít k použití proudu vody. **†** Spotřebič se nesmí čistit proudem vody. **†** Transformatorus externa bõjiga kabel kan inte bytas ut. Om sladden är skadad ska transformatorn kasseras. - Enheten är inte lämplig för installation i ett område där vattenstrålar skulle kunna användas. - Enheten får inte rengöras med en vattenstråle. **†** Vanjski fleksibilni kábl ovog transformatora ne može se zamijeniti; u slučaju oštećenja kabela, transformator treba baciti u otpad. - Uredaj nije prikladan za ugradnju u prostor gdje bi se mogao koristiti mlaz vode. - Aparat se ne smije čistiti mlazom vode. **†** Zunanjega gibkega kabla tega transformatorja ni dovoljeno zamenjati; če se kabel poškoduje, transformator zavrzite. - Naprava ni primerna za namestitev na območju, kjer bi lahko uporabili vodni curek. - Naprave ne smete čistiti z vodnim curkom. **†** Bu transformatorün esnek dış kablosu deĕiştirilemez; kordonda hasar olduĕu takdirde, transformator iskartayla çikarilmalıdır. - Cihazın kurulumunu su tabancası kullanılmıs obalecek bir bölgede yapilması uygun deĕildir. - Cihaz su tabancasıyla temizlenememlidir. **†** Šio transformatoriaus lanktas išorinio laido pakeičti negalima; jei laidas sugadintas, deĕimatorių reikia išmesti. - Prietasis netinka montuoti toje vietoje, kur būtų galima naudoti vandens srovę. - Prietasis negalima plauti vandens srove. **†** Spoljni fleksibilni kábl ovog transformatora ne može da se menja; ako je kábl oštećen, transformator treba odložiti na otpad. - Uredaj nije pogodan za ugradnju na mestu gde bi mogla da se koristi vodena mlaznica. - Uredaj se ne sme čistiti vodom mlaznicom. **†** Ši transformatora áreĕo elastigo kabeli nevar nomainiti; ja vads ir bojāts, transformators jāiznīcina. - Ierice nav piemērota uzstādīšanai vietās, kur būtu iespējams izmantot ūdens strūklu. - Ierīce nedrīkst tīrīt ar ūdens strūklu. **†** Selie trafo välist pāinduvāt kaabli ei saa asendada; kui juhe on kahjustatud, tuleb trafo ära visata. - Seade ei sobi paigaldamiseks piirkonda, kus vóidake kasutada veepihustit. - Seadet ei tohi puhastada veepihustiga. **†** Το εξωτερικό εύκαμπτο καλώδιο αυτού του μετασχηματιστή δεν μπορεί να αντικατασταθεί. Εάν το καλώδιο έχει υποστεί ζημιά, ο μετασχηματιστής πρέπει να απορριφθεί. - Η συσκευή δεν είναι κατάλληλη για εγκατάσταση σε περιοχή όπου υπάρχει ή μπορεί να χρησιμοποιηθεί τσίρακος νερού. - Η συσκευή δεν πρέπει να καθαρίζεται με τσίρακο νερού. **†** Вынĕшний гибкий кабель этого трансформатора не подлежит замене; в случае повреждения шнура трансформатор следует выбросить. - Устройство не предназначено для установки в местах, где могут использоваться водоструйные устройства. - Не допускается мойка устройства струей воды. **†** Зовнішній гнучкий кабель цього перетворювача не підлягає заміні; у випадку пошкодження шнура, перетворювач слід утилізувати. - Прилад не призначений для монтажу в місцях, де може використовуватися струмля вода. - Прилад забороняється чистити струменем води. **†** Không thể thay thế cáp mềm bên ngoài của máy biến áp này; Nếu dây bị hỏng, phải loại bỏ máy biến áp. - Thiết bị này không thích hợp để lắp đặt ở khu vực có tia nước. - Không được vệ sinh xe bằng tia nước. **†** Kabel elastis eksternal transformator ini tidak dapat diganti; buang transformator apabila kabel rusak. - Alat ini tidak cocok untuk dipasang di area tempat semburan air dapat digunakan. - Alat ini tidak boleh dibersihkan dengan semburan air. **†** 変圧器の外ソフトケーブルは交換できません。つまりコードが破損した場合、廃棄してください。-本機器は、ウォータージェットを使用する場所に設置するは不適です。-本機器は、ウォータージェットで洗浄しないでください。 **†** Išarūgtarpatinis laidas šio transformatoriaus negalima keisti; jei laidas sugadintas, deĕimatorius turi būti išmesti. - Prietaisą netinka montuoti toje vietoje, kur būtų galima naudoti vandens srovę. - Prietaisą negalima plauti vandens srove. **†** Spoljni fleksibilni kábl ovog transformatora ne može biti zamjenjen; ako je kábel poškođen, transformator bi se morao zlikvidirati. - Spotřebič není vhodný na instalaci v oblasti, kde by se mohol používať prúd vody. - Spotřebič sa nesmie čistit prúdom vody. **†** Vnější pruĕný kábel tohoto transformátu nelze vymĕnit; v pípádĕ poškození kabelu doporučujeme transformátor zlikvidovat. - Spotřebič není vhodný k instalaci v oblasti, kde může dojít k použití proudu vody. **†** Spotřebič se nesmí čistit proudem vody. **†** Transformatorus externa bõjiga kabel kan inte bytas ut. Om sladden är skadad ska transformatorn kasseras. - Enheten är inte lämplig för installation i ett område där vattenstrålar skulle kunna användas. - Enheten får inte rengöras med en vattenstråle. **†** Vanjski fleksibilni kábl ovog transformatora ne može se zamijeniti; u slučaju oštećenja kabela, transformator treba baciti u otpad. - Uredaj nije prikladan za ugradnju u prostor gdje bi se mogao koristiti mlaz vode. - Aparat se ne smije čistiti mlazom vode. **†** Zunanjega gibkega kabla tega transformatorja ni dovoljeno zamenjati; če se kabel poškoduje, transformator zavrzite. - Naprava ni primerna za namestitev na območju, kjer bi lahko uporabili vodni curek. - Naprave ne smete čistiti z vodnim curkom. **†** Bu transformatorün esnek dış kablosu deĕiştirilemez; kordonda hasar olduĕu takdirde, transformator iskartayla çikarilmalıdır. - Cihazın kurulumunu su tabancası kullanılmıs obalecek bir bölgede yapilması uygun deĕildir. - Cihaz su tabancasıyla temizlenememlidir. **†** Šio transformatoriaus lanktas išorinio laido pakeičti negalima; jei laidas sugadintas, deĕimatorių reikia išmesti. - Prietasis netinka montuoti toje vietoje, kur būtų galima naudoti vandens srovę. - Prietasis negalima plauti vandens srove. **†** Spoljni fleksibilni kábl ovog transformatora ne može da se menja; ako je kábl oštećen, transformator treba odložiti na otpad. - Uredaj nije pogodan za ugradnju na mestu gde bi mogla da se koristi vodena mlaznica. - Uredaj se ne sme čistiti vodom mlaznicom. **†** Ši transformatora áreĕo elastigo kabeli nevar nomainiti; ja vads ir bojāts, transformators jāiznīcina. - Ierice nav piemērota uzstādīšanai vietās, kur būtu iespējams izmantot ūdens strūklu. - Ierīce nedrīkst tīrīt ar ūdens strūklu. **†** Selie trafo välist pāinduvāt kaabli ei saa asendada; kui juhe on kahjustatud, tuleb trafo ära visata. - Seade ei sobi paigaldamiseks piirkonda, kus vóidake kasutada veepihustit. - Seadet ei tohi puhastada veepihustiga. **†** Το εξωτερικό εύκαμπτο καλώδιο αυτού του μετασχηματιστή δεν μπορεί να αντικατασταθεί. Εάν το καλώδιο έχει υποστεί ζημιά, ο μετασχη

FONTOS! OLVASSA EL FIGYELMESEN, ÉS ŐRIZZE MEG A KÉSŐBBIEKBEN IS

Használati feltételek

- Használat előtt olvassa el az ismertetőt és őrizze meg a későbbiekben is. Ellenőrizze, hogy a termék teljesen működőképes-e.
- Ez a roller szabadiós használatra tervezett jármű. Kérjük, hogy használat előtt ismerkedjen meg az érvényben lévő helyi szabályozásokkal.
- Elektromotoros hajtás.
- Ezt a terméket 14 éven felüli használók számára tervezték, amennyiben a helyi szabályozás lehetővé teszi.
- Ezt a rollert legalább 14 éves személyek, valamint csökkent fizikai, érzékszervi vagy mentális képességekkel rendelkező, illetve kellő tapasztalattal és tudással nem rendelkező személyek megfelelő felügyelet mellett használhatják, vagy akkor, ha ellátják őket az eszköz biztonságos használatára vonatkozó útmutatásokkal és megértették a vele járó veszélyeket. A gyermekek nem játszhatnak a termékkel. A tisztítást és a karbantartást felügyelet nélkül gyermekek nem végezhetik.
- Minden használat előtt ellenőrizze, hogy a reteszelő mechanizmus reteszelt állapotban van-e (kövesse a kézikönyv szerelési utasításait), hogy a kormányrendszer megfelelően be van-e állítva, és hogy a csatlakozóelemek elég szorosak-e és nincsenek eltorzítva.
- Minden használat előtt ellenőrizze a fém működését
- Rendszeresen ellenőrizze a kerekek és a csapágycsuk minőségét, és biztosítsa a megfelelő karbantartást. Használat előtt távolítsa el az éles éleket.
- Minden használat előtt ellenőrizni kell az összes csavar szorosságát, mivel az önzáró csavaranyák vagy egyéb rögzítőelemek meglazulhatnak.
- A súlyos balesetek többsége az első néhány hónapban következik be. Fordítson kellő időt a sport alapjainak elsajátítására.
- Keresse fel az üzletet, és kérjen tanácsot olyan szervezettel kapcsolatban, amely megfelelő képzést nyújt.
- Figyelembe véve a szükséges készségeket, a rollert körültekintően kell használni az esetleges esések és ütközések elkerülése végett, amelyek következtében a használó vagy harmadik fél megsérülhet. Minden esetben vigyázzon saját magára és másokra.
- Kerülje a zsúfolt, forgalmas helyeket.
- Rollerezzen egyenletes, tiszta és száraz felületeken, illetve ahol lehet, tartson biztonságos távolságot a környezetében közlekedőtől.
- Ne módosítsa vagy alakítsa át a járművet, beleértve a kormánycsövet és perselyt, a szírárt, az összecsukó szerkezetet és a hátsó féket.
- Ne helyezzen táskát vagy egyéb tárgyat a roller elülső részére.
- Rendszeresen ellenőrizze a fém állapotát és a kopás szintjét.
- Figyelmeztetés: mint minden mechanikus eszköz, a jármű is jelentős terhelésnek és kopásnak van kitéve. Az elhasználódásra és a kopásra a különféle anyagok és alkatrészek eltérően reagálhatnak. Ha egy alkatrész elértéktartama végét, könnyen eltorthat, ami a felhasználó sérülését eredményezheti. A nagy igénybevételnek kitett részeket található repedések, karcolások és elszíneződés azt jelzik, hogy az alkatrész elérte élettartama végét, és ki kell cserélni.
- A járművet csak egy személy használhatja.
- A gyártó által nem jóváhagyott tartozékokat és kiegészítő elemeket nem szabad használni.
- Használat közben mindig viseljen védőfelszerelést, például: kéz- és csuklóvédőt, térd-, fej- és könyökvédőt.
- A francia közlekedési szabályoknak megfelelően kérjük, mindig viseljen fényvisszaverő ruházatot és sisakot, különösen rossz látási viszonyok között, például ködben, szürkületben, vagy éjszaka.
- Feltétlenül mindig cipőt kell viselni.
- Az A-súlyozott hangnyomásszint nem haladja meg a 70 dB (A) értéket.
- A kormányra rögzített bármilyen terhelés befolyásolja a jármű stabilitását.
- Ez a jármű nem akrobatikus használatra készült.

HASZNÁLAT

- Figyelmeztetés: a motor és a fém felmelegedhet használat közben. Az égési sérülések elkerülése érdekében ezeket használat után ne érintse meg.
- A motort a kormányon található gázkarr indítja be. Akkor kapcsol be, ha a roller sebessége túlépí a 3 km/h-t.
- A ráségítés minden fékezésnél kikapcsol.
- Leszálláskor várja meg, míg a roller teljesen megáll.
- Figyelmeztetés: A kitémasztó nem biztosítja a roller stabilitását, ha instabil vagy lejtős területen használják.
- Figyeljen a sebességre és az útvonalra, hogy ellenőrzése alatt tartsa a járművet
- A roller a szabadonfutó mechanizmusnak köszönhetően akkor is használható, amikor az elektromos ráségítés ki van kapcsolva.
- A termék féktávolsága nedves időben meghosszabbodik.
- Jelezze, ha gyalogoshoz vagy kerékpárhoz közeledik, és közeledése nem látható vagy hallható.
- A városi forgalomban számos akadályon kell áthaladni, például szegélyek vagy lépcsők. Azt javasoljuk, hogy kerülje az akadályugrásokat. Fontos előre látni és az útvonalát és sebességét a gyalogoséhoz igazítani, mielőtt az ilyen akadályokon áthalad. Javasoljuk továbbá, hogy szálljon le a járműről, ha ezek az akadályok alakjuk, magasságuk vagy csúszósságuk miatt veszélyessé válnak.

- Gyaloglás közben kijelölt átjárón haladjon át.
- Minden esetben vigyázzon saját magára és másokra.
- Ne használja másra a járművet.
- Rendszeresen ellenőrizze az összecsukó rendszert, a kormányrendszert
- Ajánlás Ne végezzen olyan módosításokat, amelyek nem szerepelnek a gyártó útmutatójában
- FIGYELEM! Soha ne használja a terméket vízforrás közelében.
- FIGYELEM! Ne használja tovább a terméket, ha sérült.
- FIGYELEM! Soha ne használja a terméket az előírások által engedélyezettől eltérő helyen.

Gyalogos mód használata:

- A gyalogos módnál a sebesség 6 km/h-ra korlátozódik.
- Mindig használja ezt a módot, amikor a gyalogosokkal közös forgalmi területen közlekedik.

Akkumulátor

- A terméket kikapcsolt állapotban töltsse fel.
- A töltést mindig beltérben kell végezni.
- Az optimális használat érdekében javasoljuk, hogy havonta egyszer teljesen töltsse fel, majd merítse le az akkumulátort.
- Ha nem használja, alkalomszerűen használja, vagy ha tárolja az akkumulátort, a jó működés érdekében legalább 6 havonta egyszer töltsse fel teljesen az akkumulátort.
- Fontos megjegyzés:
- Mindig győződjön meg arról, hogy a töltő kompatibilis a helyi elektromos hálózattal:
- Feszültség: 100 V, maximum 240 V,
- Frekvencia: minimum 50 Hz, maximum 60 Hz.
- FIGYELEM! Az akkumulátor töltéséhez csak a készülékhez mellékelt FY0634201500 levehető tápegységet használja
- Ennek a transzformátornak a flexibilis külső kábele nem cserélhető; a vezeték sérülése esetén a transzformátort le kell selejtezni.
- A töltést a felhasználó jelenlétében és felügyelete mellett kell végezni
- A termék életciklusának végén az akkumulátort vigye vissza az üzletbe vagy jóváhagyott újrahasznosító központba. Ne hagyja a terméket a természetben.
- FIGYELEM! A fulladás elkerülése érdekében a műanyag csomagolást tartsa távol a gyermekektől.
- Levehető tápegység

KARBANTARTÁS

- Karbantartás és tisztítás közben a terméknek kikapcsolt állapotban kell lennie, és a töltőről le kell választani.
- A termék karbantartásához használjon megfelelő világítást.
- A terméket karbantartás és tisztítás során ki kell kapcsolni
- Ne tisztítsa vízszaggárral vagy nagynyomású mosóval. Használjon enyhén nedves rongyot.
- Ne tárolja a terméket 40°C-nál magasabb hőmérsékleten, különösen autóban
- Ez az eszköz nem cserélhető akkumulátorokat tartalmaz.
- A kenés helye és gyakorisága, ajánlott kenőanyag; a fékbeállítás módja és a sűrűdő alkatrészek cseréjére vonatkozó ajánlások;
- Az összes olyan alkatrész beállításának módja, amelyeket rendszeresen, vagy alkatrészcsere után kell beállítani; a felhasználó nem végezheti el, a Decathlon szakszervizének kell elvégeznie.

Akkumulátorra vonatkozó kereskedelmi jótállás:

- Az akkumulátor jótállása 2 éves időtartamra, és legalább hathavonta végzett, 300 teljes felöltésre és teljes lemerülésre vonatkozik.
- Ha a teljes feltöltés 6 hónap elteltével sem történik meg (nem vonatkozik rá jótállás), fennáll az akkumulátor súlyos károsodásának veszélye
- 2 év jótállás normál használatra vonatkozik. Az akkumulátor felnyitása vagy az akkumulátoron végzett minden változtatás a jótállás elvesztésével jár.
- Ne nyissa ki az akkumulátort, a meghajtó kereket, az akkumulátort és a motorvezérlőt tartalmazó lezárt fedelet és a fékkar érzékelőjét
- A jótállás az óvintézkedések figyelmen kívül hagyása esetén érvényét veszíti.
- Soha ne próbálja a tartozék töltőn kívül más töltővel feltölteni az akkumulátort.
- Látogasson el DECATHLON weboldalunkra, hogy a GYIK segítségével saját maga diagnosztizálhassa a problémákat, vagy közvetlenül emailben vegye fel a kapcsolatot vevőszolgálatunkkal, amely segítségét nyújt meghibásodás esetén.

A TERMÉK BÉRBEADÁSA TILOS.

HA A ROLLER HIBAKÓDOT JELEZ:

E1	Indításérzékelés, gáz hiba	Forduljon az ügyfélszolgálatához.	E6	Kommunikációs hiba	Forduljon az ügyfélszolgálatához.
E2	Indításérzékelés, fékhiba	Forduljon az ügyfélszolgálatához.	E7	Motorhőmérséklet figyelmeztetés	Ne használja tovább és töltsse fel teljesen.
E3	Akkumulátor alulfeszültség figyelmeztetés	Forduljon az ügyfélszolgálatához.	E8	Akkumulátor túlfeszültség figyelmeztetés	Forduljon az ügyfélszolgálatához.
E4	Vezérlő túláram hiba	Forduljon az ügyfélszolgálatához.	E9	Akkumulátor hőmérséklet figyelmeztetés	Ne használja tovább és hagyja lehűlni szobahőmérsékletre, amíg a hiba el nem tűnik.
E5	Motor Hall-jel hiba	Forduljon az ügyfélszolgálatához.			

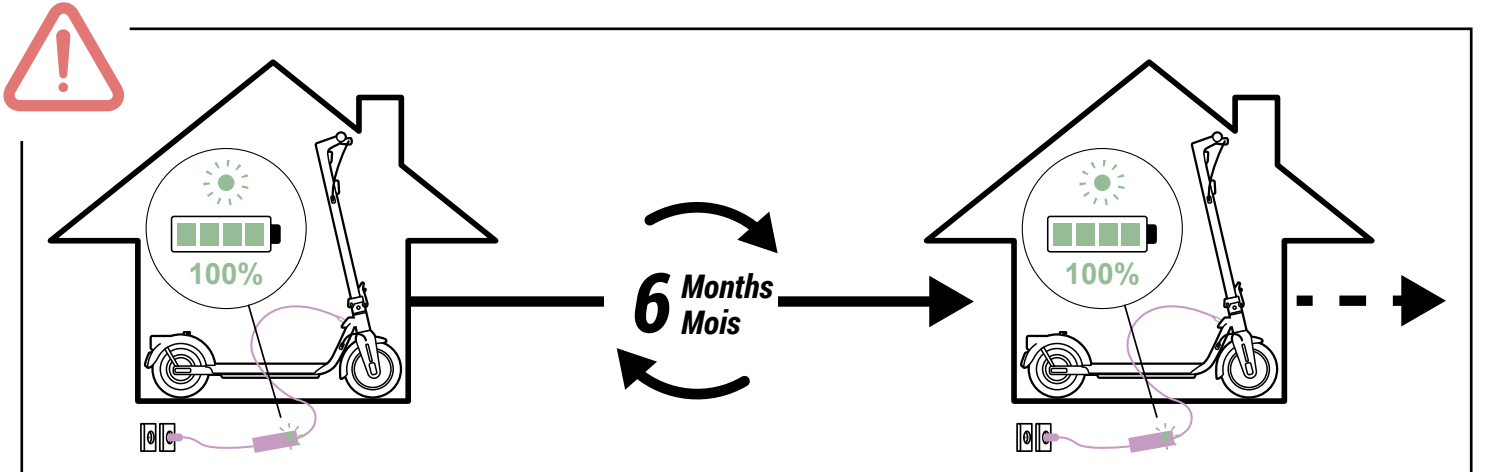
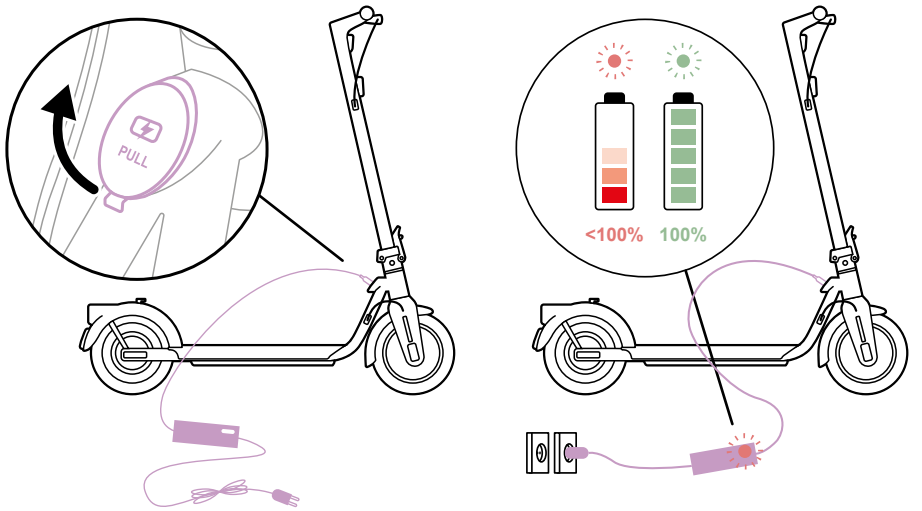
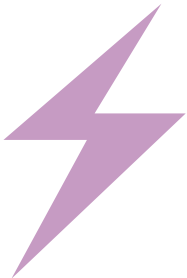
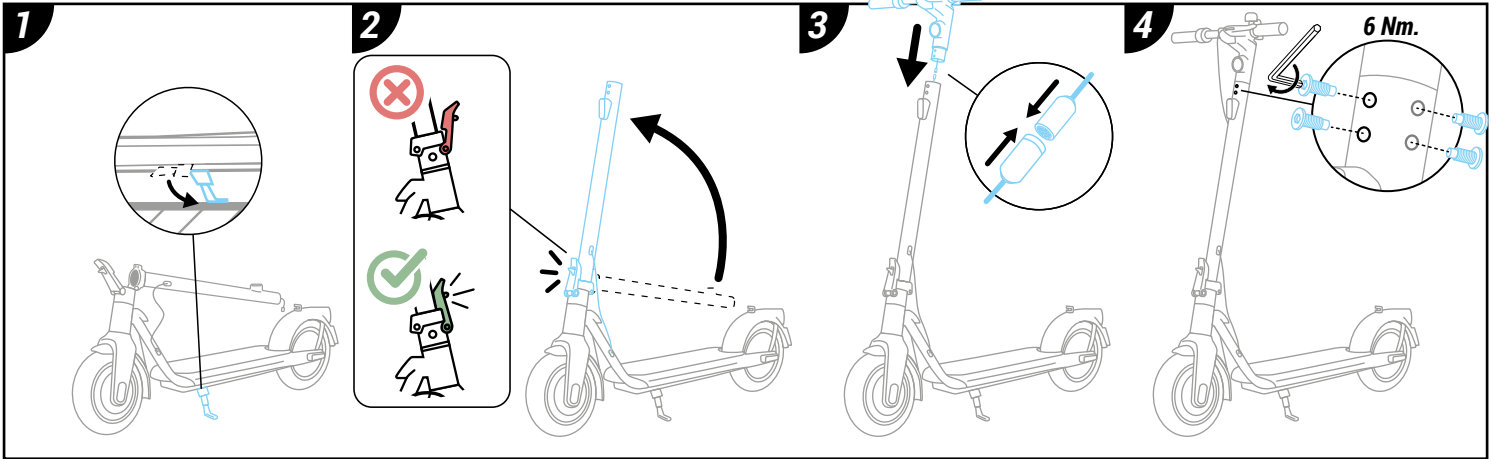
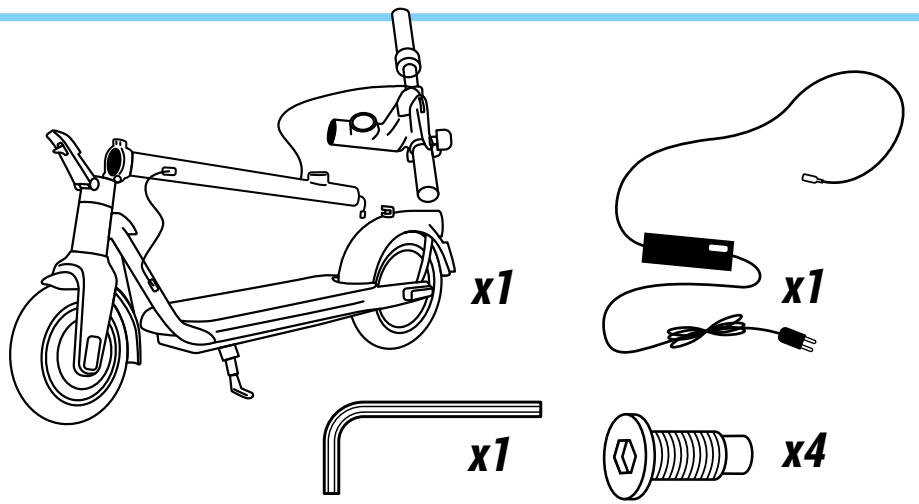
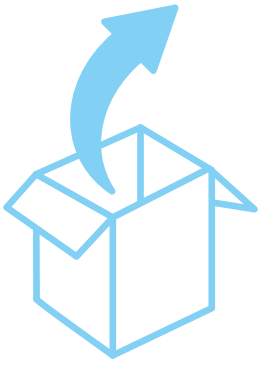

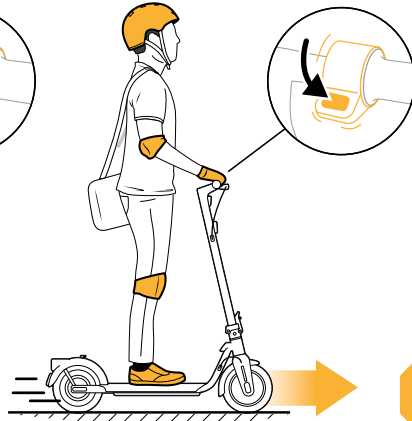
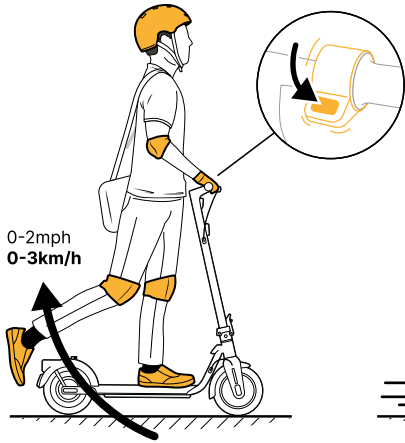
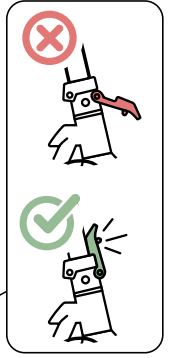
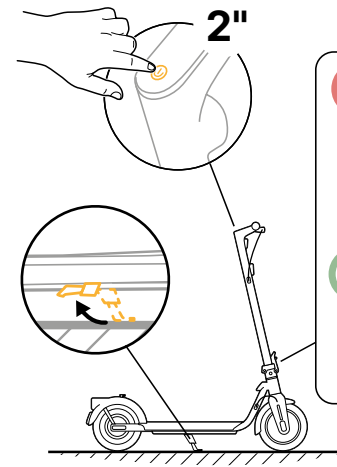
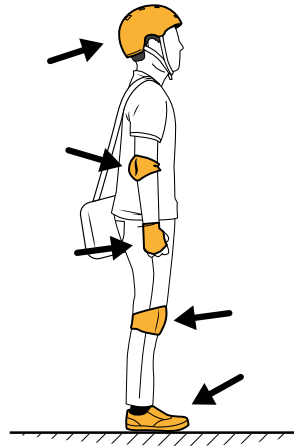
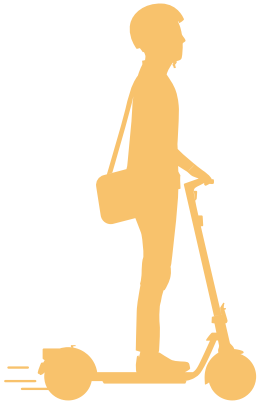

STOP

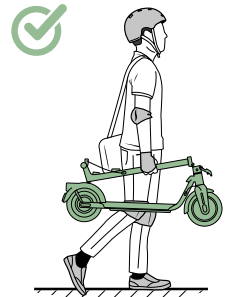
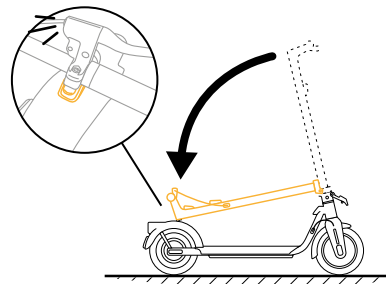
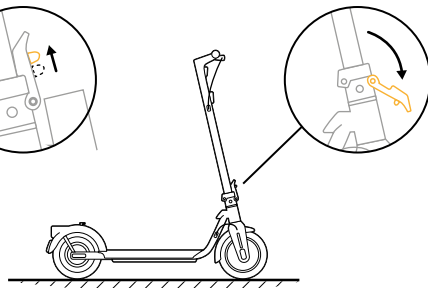
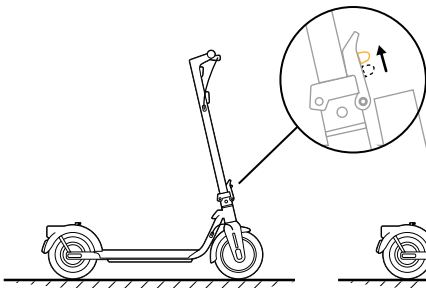
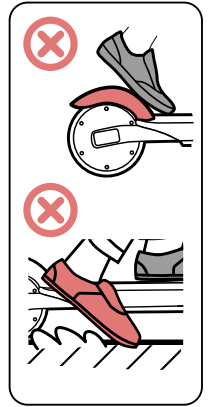
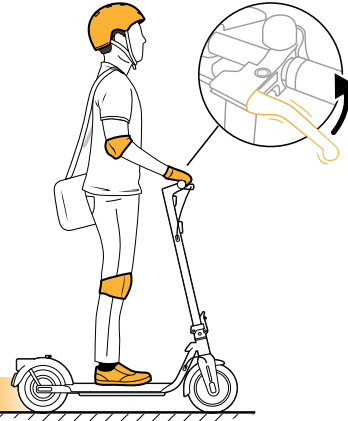

Display operation
Fonction du contrôleur

25 Display opération 26 Fonctionnement de l'écran 27 Funcionamiento de la pantalla 28 Betriebs-Display 29 Funzionamento display 30 Werking van display 31 Funcionamento do ecrã 32 Obsługa wyświetlacza 33 A kijelző működése
 34 Афішэ аперэцыя 35 Zobrazenie operácie 36 Zobrazení operace 37 Driift av display 38 Rad zaslonu 39 Zaslon delovanja 40 Ekran çalışması 41 Ekranas 42 Rad sa ekranom 43 Displeja darbība 44 Ekraani kasutamine 45 Λειτουργία οθόνης
 46 Дисплей 47 Жұмысты көрсету 48 Отображение операций 49 Функціонування дисплея 50 Hiện thị hoạt động 51 Pengoperasian tampilan 52 显示操作 53 表示内容 54 顯示操作 55 การทำงานของจอแสดงผล 56 디스플레이 조작
 57 පිළිබඳ තොරතුරු - 58 عرض العملية

ON / OFF

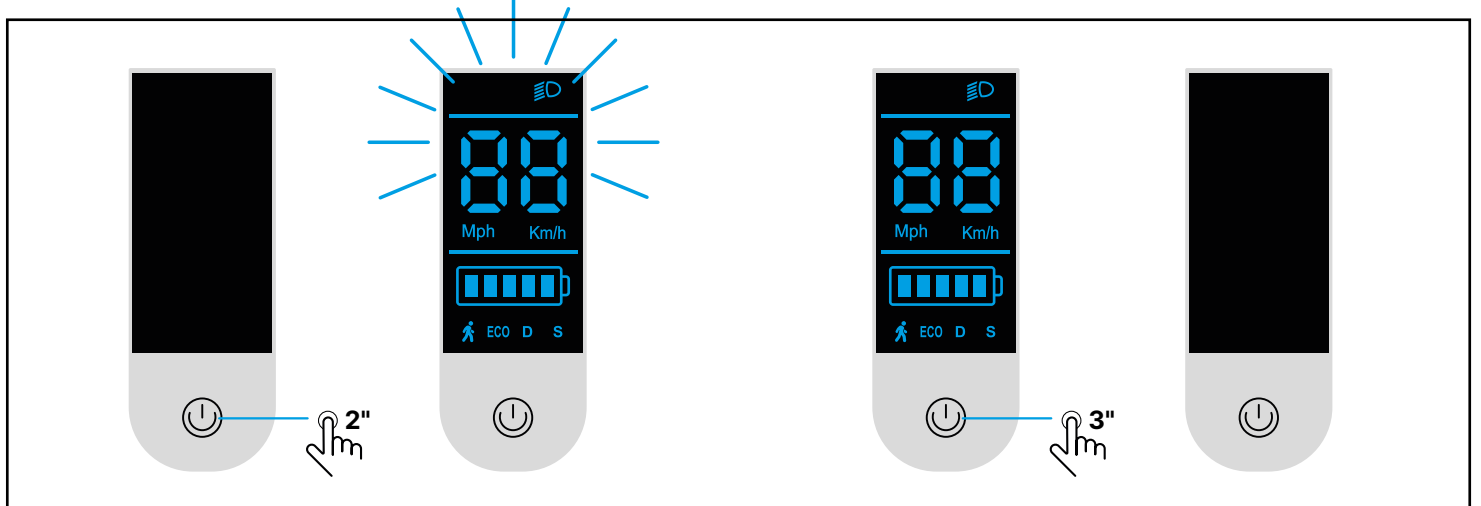

Mode change

Changement de mode

Mode change 26. **Changement de mode** 27. **Cambio del modo** 28. **Modus wechseln** 29. **Cambio modalità** 30. **Modusverändering** 31. **Mudança do modo** 32. **Zmiana trybu** 33. **Üzemmód váltás** 34. **Schimbare mod** 35. **Zmena režimu** 36. **Změna režimu** 37. **Lägesändring** 38. **Promjena načina rada** 39. **Sprememba načina** 40. **Mod deșisicării** 41. **Režimo pakelīmas** 42. **Promena režima** 43. **Režimu maiņa** 44. **Režimi muuttimine** 45. **Αλλαγή τρόπου λειτουργίας** 46. **Функция „Промяна“** 47. **Режимді өзгерту** 48. **Переключеніе режимов** 49. **Зміна режиму** 50. **Thay đổi chế độ** 51. **Perubahan mode** 52. **模式変更** 53. **モード変更** 54. **模式變更** 55. **일일/모드** 56. **모드 변경** 57. **ကန့်သတ်ပုံစံပြောင်း** 58. **تغيير الوضع**

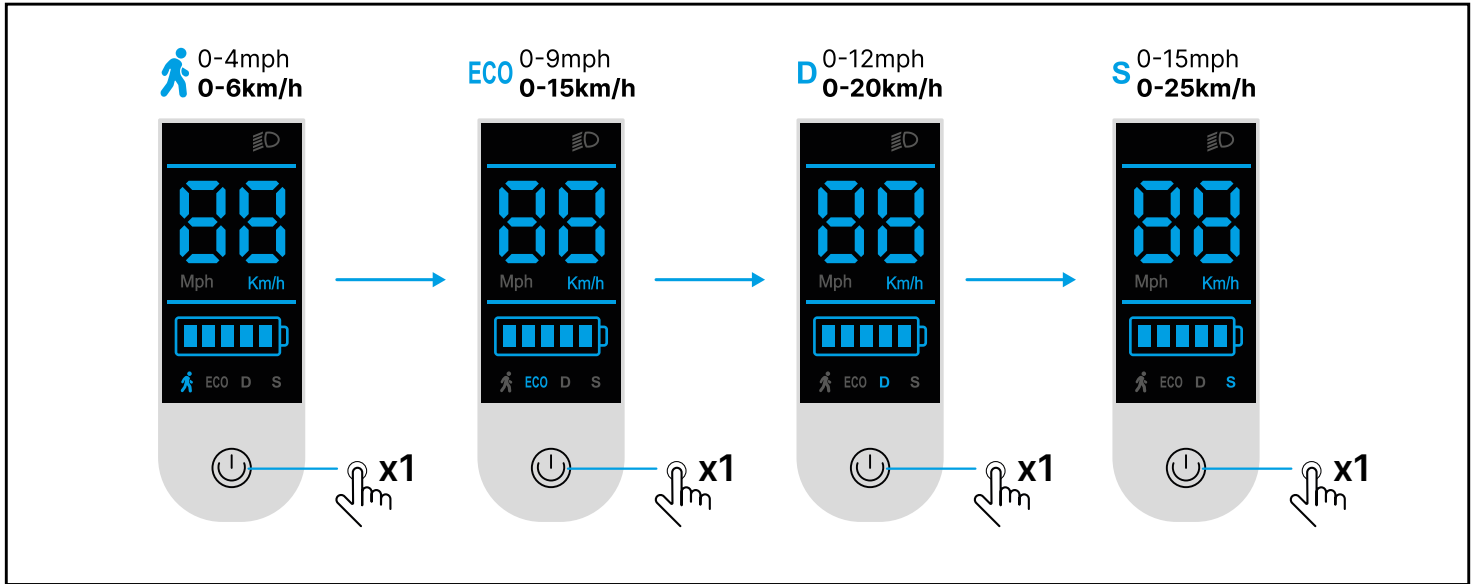

Front light Lumière avant

Front light 26. **Phare avant** 27. **Luz frontal** 28. **Vorderes Licht** 29. **Luce anteriore** 30. **Koplamp** 31. **Iluminação dianteira** 32. **Światło przednie** 33. **Eliisõ vilgutiis** 34. **Lumină frontală** 35. **Předné svetlo** 36. **Přední světlo** 37. **Framljos** 38. **Prednja svetla** 39. **Spređnja luć** 40. **Ön ışık** 41. **Priekšais zibintais** 42. **Přednje svetlo** 43. **Priekšējais apgaismojums** 44. **Estilui** 45. **Μπροσικό φως** 46. **Предна светлина** 47. **Алдыңғы жарық** 48. **Передняя фара** 49. **Передне світло** 50. **Đèn trước** 51. **Lampu depan** 52. **前灯** 53. **フロントライト** 54. **前燈** 55. **일전등** 56. **전면 조명** 57. **ရှေ့ဘက်အလင်း** 58. **الضوء الأمامي**

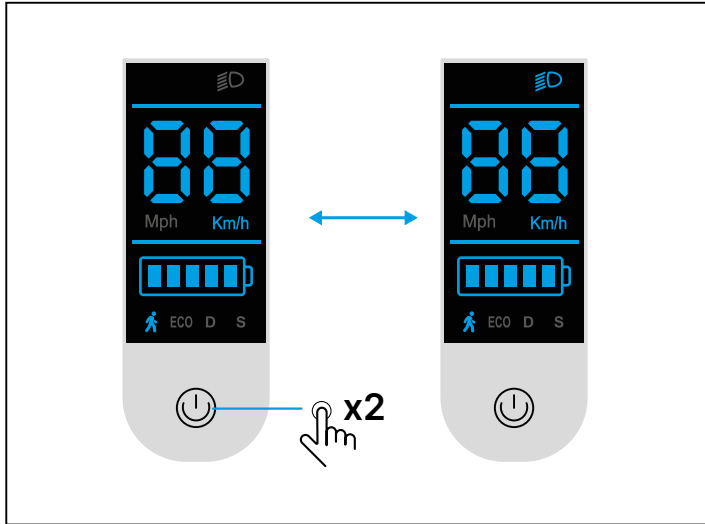

Mph Speed unit Km/h Unité de vitesse

Speed unit 26. **Unité de vitesse** 27. **Unidad de velocidad** 28. **Geschwindigkeitseinheit** 29. **Unità di velocità** 30. **Snelheidseenheid** 31. **Unidade de velocidade** 32. **Jednotka predošnosti** 33. **Sebesség mérőegység** 34. **Unitate de viteză** 35. **Jednotka rychlosti** 36. **Jednotka rychlosti** 37. **Hız birimi** 38. **Greitio blokas** 39. **Jedinica za brzinu** 40. **Enota za spretnost hitrosti** 41. **Hz birimi** 42. **Γρηγοίτιο βλοκάς** 43. **Jedinica brzine** 44. **Ärurita mērvienība** 45. **Kiriisuühik** 46. **Μονάδα ταχύτητας** 47. **Единица за скорост** 48. **Жылдамдык бирити** 49. **Единица измерения скорости** 50. **Одиница швидкості** 51. **Đơn vị tốc độ** 52. **Unit Satuan kecepatan** 53. **速度單位** 54. **スピード單位** 55. **速度單位** 56. **ကန့်သတ်ပုံစံ** 57. **속도 단위** 58. **وحدة السرعة**

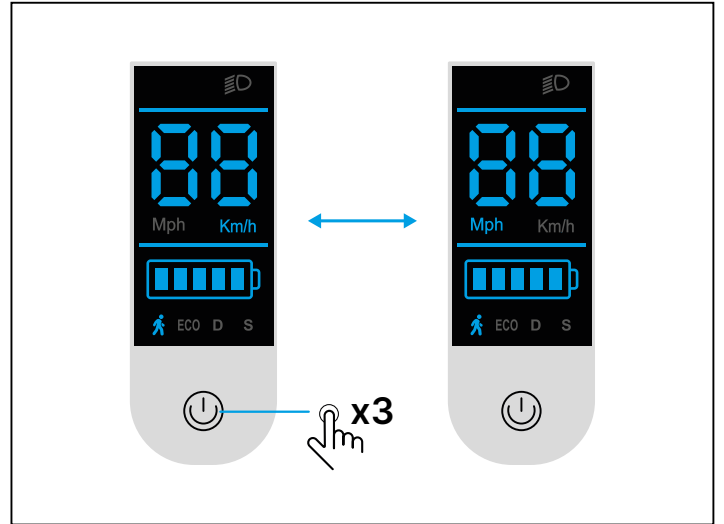

Battery level Niveau de batterie

Battery level 26. **Niveau de la batterie** 27. **Nível de batería** 28. **Batteriestand** 29. **Livello batteria** 30. **Laadniveau van de accu** 31. **Nível de bateria** 32. **Poziom baterii** 33. **Akkumulátor töltöttség szint** 34. **Nivel baterie** 35. **Úroveň nabitia batérie** 36. **Úroveň nabitia batérie** 37. **Batterinivå** 38. **Razina baterije** 39. **Prikaz ravni napolnjenosti akumulatorja** 40. **Pil seviyesi** 41. **Akkumulatonaus jkrovos lygis** 42. **Nivo baterije** 43. **Akkumulatona uzlades līmenis** 44. **Aku tase** 45. **Στάθμη μπαταρίας** 46. **Ниво на батерията** 47. **Батарея зарядның деңгейі** 48. **Уровень заряда батареи** 49. **Рівень заряду акумулятора** 50. **Misc pin** 51. **Tingkat baterai** 52. **電池電量** 53. **バッテリー残量** 54. **電池電量** 55. **ବ୍ୟବହାରୀତା** 56. **배터리 수준** 57. **ကန့်သတ်ပုံစံ** 58. **مستوى البطارية**

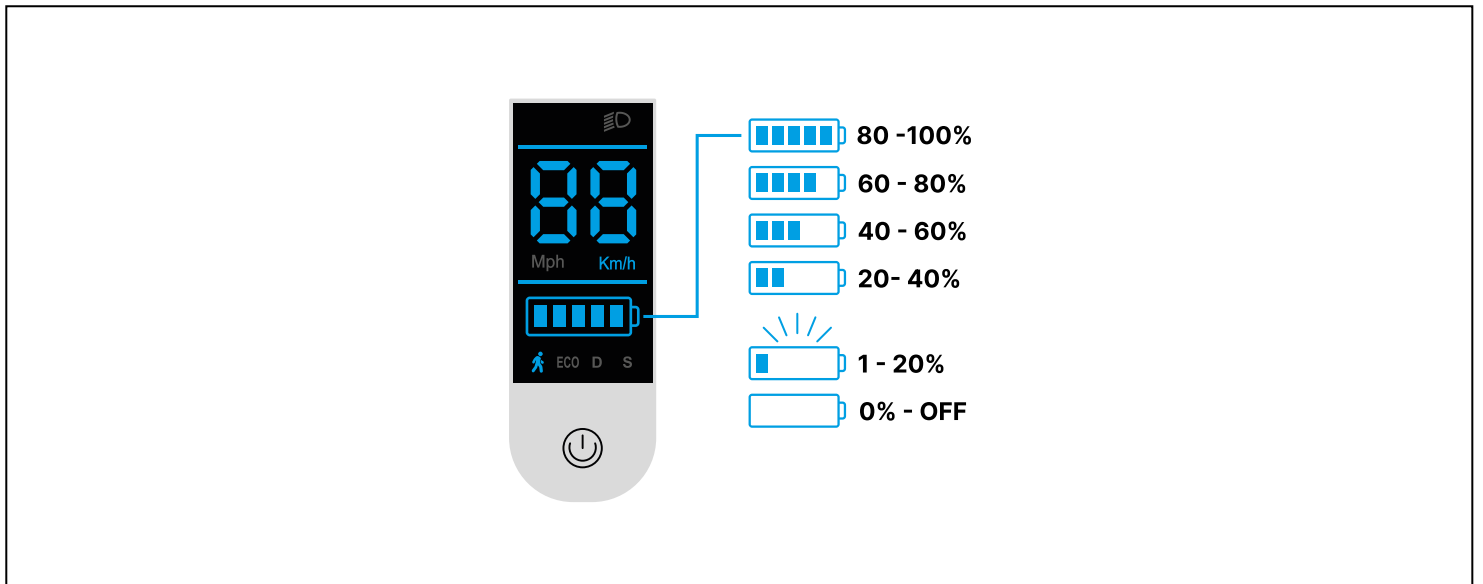

Locking function

Fonction de verrouillage

20 Locking function 21 Fonction de verrouillage 22 Función de bloqueo 23 Sperrfunktion 24 Funzione blocco 25 Vergrendelingsfunctie 26 Função de bloqueio 27 Funkcja blokowania 28 Zárás funkció 29 Functie de blocren 30 Funkcia uzamknutia 31 Função uzamčeni 32 Låsfunktion 33 Funkcija zaključavanja 34 Funkcija zaklepanja 35 Kilitleme fonksiyonu 36 Užrakinimo funkcija 37 Funkcija zaključavanja 38 Blokëshanas funkcia 39 Lukustusfunctsiioon 40 Λεποσυρία κλειδώνματος 41 Заключаваша функция 42 Күлпытату функциясы 43 Функция блокировки 44 Функция блокування 45 Tinh nãng khóa 46 Fungsi pengunci 47 锁定功能 48 ロック機能 49 鎖定功能 50 閉鎖機能 51 閉鎖機能 52 閉鎖機能 53 閉鎖機能 54 閉鎖機能 55 閉鎖機能 56 閉鎖機能 57 閉鎖機能 58 閉鎖機能 59 閉鎖機能 60 閉鎖機能 61 閉鎖機能 62 閉鎖機能 63 閉鎖機能 64 閉鎖機能 65 閉鎖機能 66 閉鎖機能 67 閉鎖機能 68 閉鎖機能 69 閉鎖機能 70 閉鎖機能 71 閉鎖機能 72 閉鎖機能 73 閉鎖機能 74 閉鎖機能 75 閉鎖機能 76 閉鎖機能 77 閉鎖機能 78 閉鎖機能 79 閉鎖機能 80 閉鎖機能 81 閉鎖機能 82 閉鎖機能 83 閉鎖機能 84 閉鎖機能 85 閉鎖機能 86 閉鎖機能 87 閉鎖機能 88 閉鎖機能 89 閉鎖機能 90 閉鎖機能 91 閉鎖機能 92 閉鎖機能 93 閉鎖機能 94 閉鎖機能 95 閉鎖機能 96 閉鎖機能 97 閉鎖機能 98 閉鎖機能 99 閉鎖機能 100 閉鎖機能

HU - ZÁRÁS FUNKCIÓ

Kód beállítása:

Bekapcsolás után nyomja meg hétszer egymás után a POWER gombot. Miután «-» megjelenik, nyomja meg a fékkart 0, 1, 2 vagy más felé... a kívánt számig, majd forgassa a gázt 0, 1, 2 vagy más felé... a kívánt számig, majd kattintson kétszer a POWER gombra a jelszó megerősítéséhez.

A szám ismét "00" lesz. A jelszó sikeres beállítása után a kijelző következő bekapcsolása után «-» látható, ekkor nyomja meg a fékkart és a gázkart a jelszó megadásához.

A kód módosítása:

Az e-roller feloldása után gyorsan kattintson hétszer a POWER gombra, először adja meg az eredeti jelszót, kattintson kétszer a POWER gombra a megerősítéshez, majd adja meg az új jelszót.

A kód törlése:

Kapcsolja be az e-roller-t és oldja fel a rendszert, kattintson gyorsan 7-szer a POWER gombra. Miután «-» megjelenik, adja meg először az eredeti jelszót, kattintson kétszer a POWER gombra a megerősítéshez, a "00" villogni fog.

Nyomja meg és tartsa lenyomva a fékkart 4 másodpercig, amíg a "00" villogása meg nem szűnik.

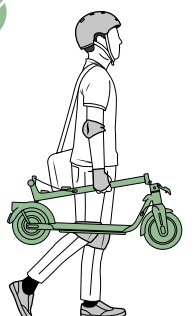
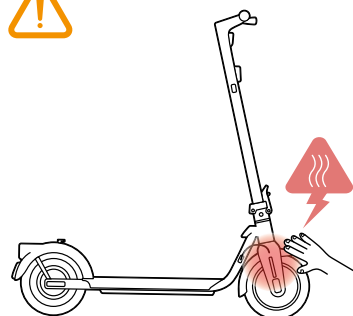
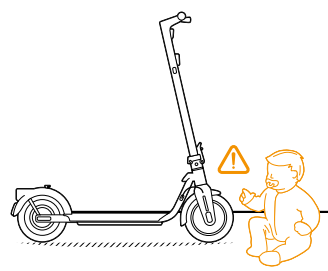
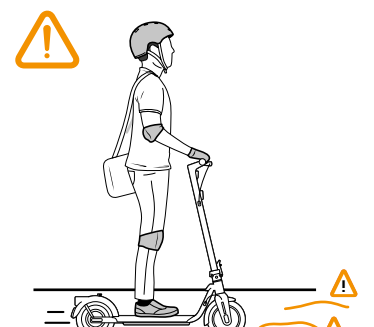
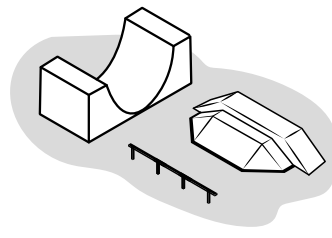
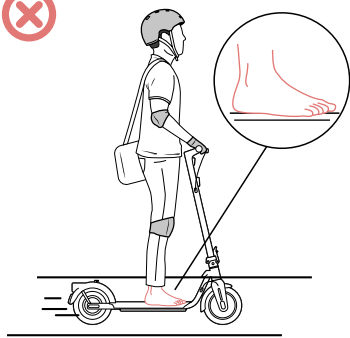
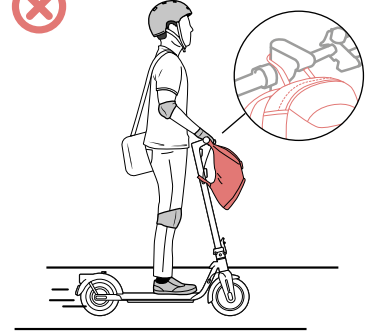
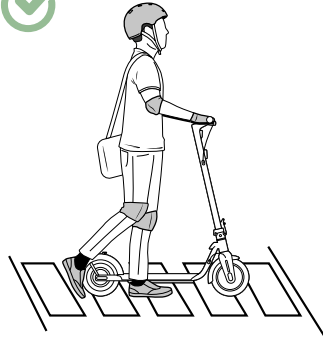
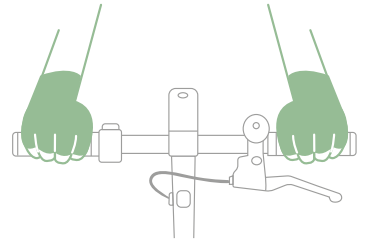
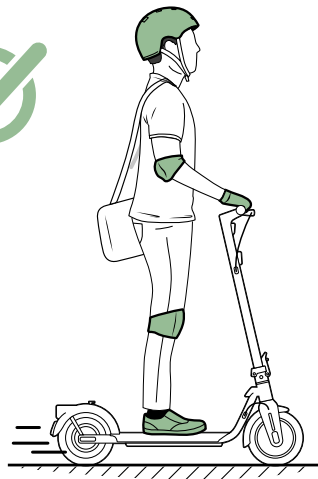

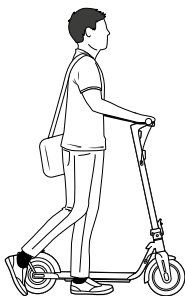
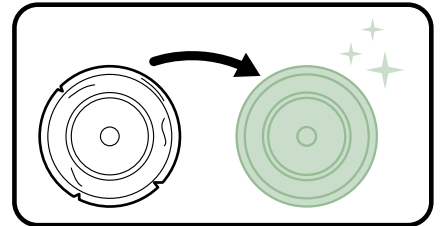
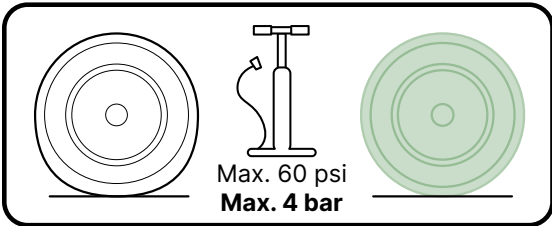
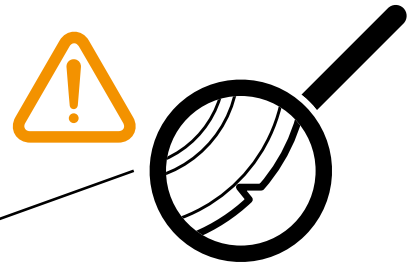
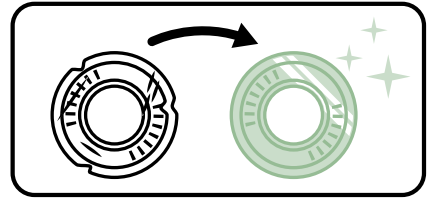
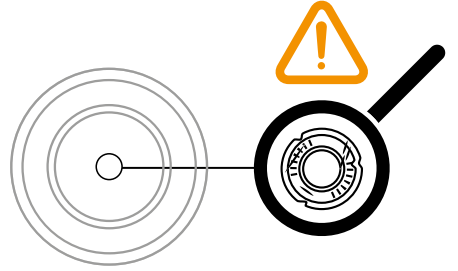
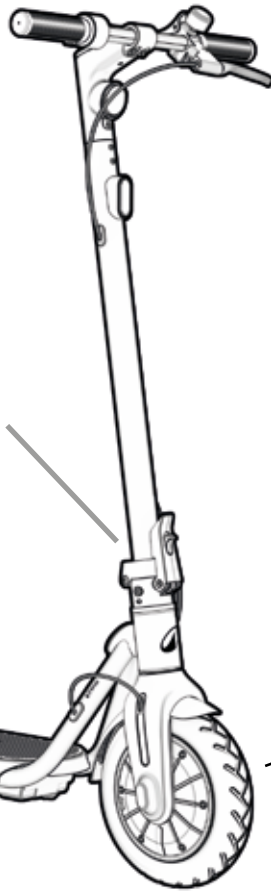
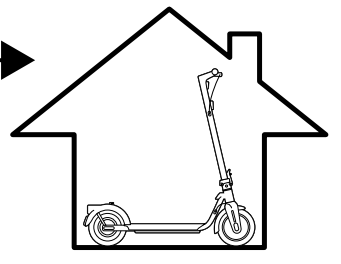
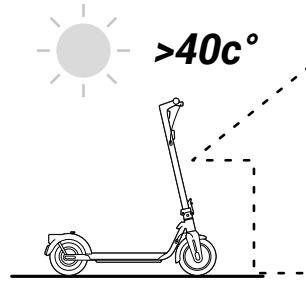
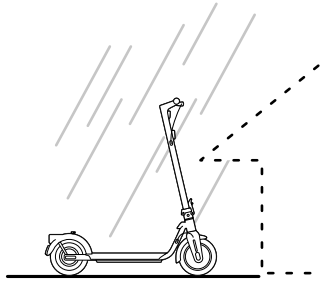
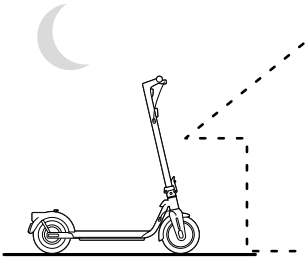

DECATHLON

