

KIPSTA

# NOTICE DE MONTAGE

---

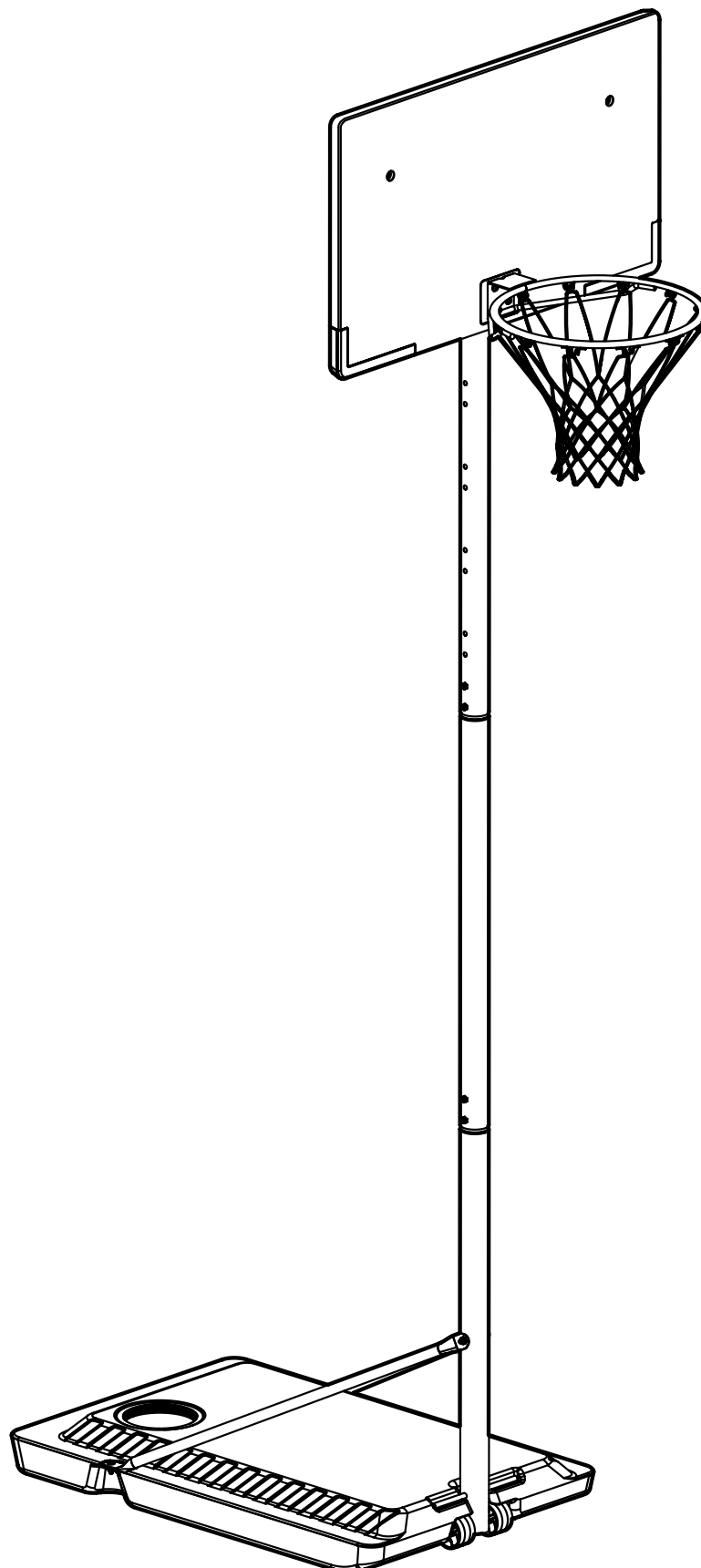



# SAFETY INSTRUCTION



FAILURE TO FOLLOW THESE SAFETY INSTRUCTIONS MAY RESULT IN SERIOUS INJURY OR PROPERTY DAMAGE AND WILL VOID WARRANTY.

*Owner must ensure that all players know and follow these rules for safe operation of the system.*

To ensure safety, do not attempt to assemble this system without following the instructions carefully. Check entire box and inside all packing material for parts and/or additional instruction material. Before beginning assembly, read the instructions and identify parts using the hardware identifier and parts lists in the document. Proper and complete assembly, use, and supervision are essential for proper operation and to reduce the risk of accident or injury. A high probability of serious injury exists if this system is not installed, maintained, and operated properly.

- If using a ladder during assembly, use extreme caution.
- 2 capable adults are recommended for this operation.
- Check base daily for leakage. Leaks will cause system to fall.
- Assemble the pole sections properly (if applicable). Failure to do so could cause pole sections to separate during play or transport.
- Minimum operational height is 6'6" (1.98m) to the bottom of backboard.

***Most injuries are caused by misuse and/or not following instructions. Use caution when using this system.***



# INSTRUCTION DE SÉCURITÉ



LE NON-RESPECT DE CES AVERTISSEMENTS PEUT DONNER DES ACCIDENTS GRAVES OU DES DOMMAGES MATÉRIELS ET ANNULER LA GARANTIE.

*Le propriétaire doit s'assurer que tous les joueurs connaissent et suivent ces règles pour un fonctionnement sûr du système.*

Pour assurer votre sécurité, ne tentez pas d'assembler cet article sans avoir lu et suivi toutes les consignes attentivement. Vérifiez la totalité de la boîte et à l'intérieur de tout le matériel d'emballage pour les pièces et/ou matériel de consignes supplémentaires. Avant de commencer le montage, identifiez les pièces à l'aide et tous les accessoires et faites-en l'inventaire en le comparant aux listes et identificateurs des pièces et accessoires dans ce document. Un montage correct et complet ainsi que l'utilisation et la surveillance correctes sont des conditions essentielles à la bonne direction et diminuent les risques d'accidents ou de blessure. Une forte probabilité d'accidents graves résulte de mauvaises conditions d'installation, maintenance et/ou utilisation.

- Agissez avec la plus grande prudence si vous employez une échelle pour l'assemblage.
- Il est recommandé que ce montage soit exécuté par deux personnes adultes.
- Vérifiez quotidiennement la base au niveau des fuites. Les fuites peuvent causer la chute du système.
- Montez les sections de poteau correctement. Le non-respect de cette consigne peut amener les sections de poteau à se séparer pendant le jeu ou le déplacement.
- La hauteur minimale est de 1,98 m (6'6") au bas de la planche.

***La majorité des accidents résultent d'une mauvaise utilisation et/ou le non-respect des restrictions. Observer toutes les précautions utiles pendant l'utilisation de ce produit.***

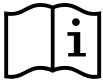

**EN** Instructions to retain **FR** Notice à conserver **ES** Conservar estas instrucciones **DE** Die Anleitung bitte aufbewahren **IT** Istruzioni da conservare **NL** Bewaarinstructies **PT** Instruções a conservar **PL** Zachowaj instrukcję obsługi **HU** Útmutató a tároláshoz **RO** Instrucțiuni de păstrat **SK** Návod si uchovajte **CS** Pokyny k uschování **SV** Spara dessa anvisningar **HR** Čuvajte upute **SL** Navodila hranite **TR** Saklanması gereken talimatlar **LT** Instrukcijos išsaugokite **SR** Uputstvo čuvati za dalju upotrebu **LV** Saglabājiet instrukcijas **ET** Hoidke juhend alles **EL** Φυλάξτε τις οδηγίες **BG** Инструкции за съхранение **KK** Сақтау бойынша нұсқаулар **RU** Сохраните эти инструкции **UK** Інструкції щодо збереження **VI** Hướng dẫn bảo quản **ID** Petunjuk harus disimpan **ZH** 请妥善保管说明书 **JA** 説明書は保管してください **ZI** 保管説明書 **TH** โปรดเก็บรักษาคู่มือไว้ **KO** 유지 지침 **KM** ការណែនាំដើម្បីរក្សាទុក - **AR** تعليمات للاحتفاظ بها

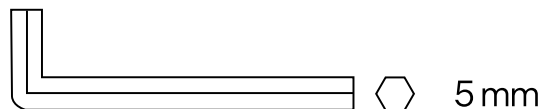
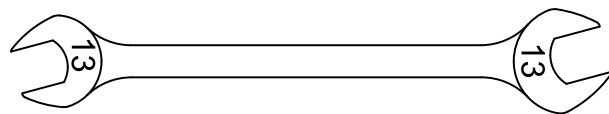

**EN** Hardware not included **FR** Matériel non inclus. **ES** Tornillería no incluida **DE** Material nicht inbegriffen **IT** Bulloneria non inclusa **NL** Materialen niet inbegrepen **PT** Material não incluído **PL** Osprzęt nie jest elementem zestawu **HU** A felszerelés nem tartozék **RO** Echipamentele nu sunt incluse **CS** Neobsahuje vybavení **SV** Material ingår inte **HR** Oprema se ne isporučuje s proizvodom **SL** Material ingår inte. **LT** Techninė įranga nepriedama **SR** Materijal nije uključen **EL** Ο εξοπλισμός δεν περιλαμβάνεται **BG** Техническите материали не са включени **KK** Жабдық жинаққа кірмейді **RU** Инструмент не входит в комплект поставки **UK** Спортивний інвентар продається окремо **VI** Không bao gồm phần cứng **ID** Peralatan tidak termasuk **ZH** 不含硬件 **JA** 素材は含まれていません。 **ZI** 未包含之物件 **TH** ไม่รวมวัสดุ **KO** 하드웨어는 제공되지 않음 **KM** គ្រឿងសម្ភារៈ ដែលមិនផ្តល់ជូន - **AR** لا يشمل الأدوات

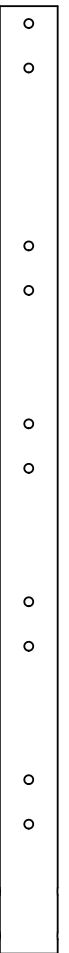
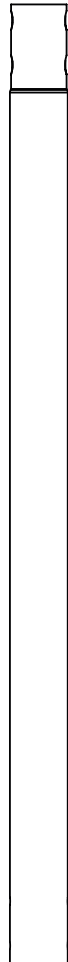
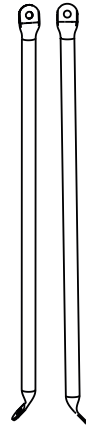
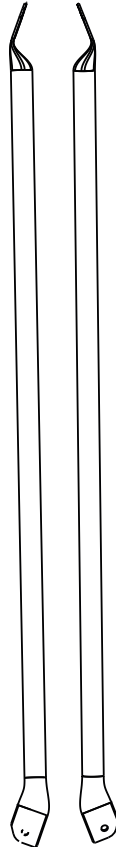
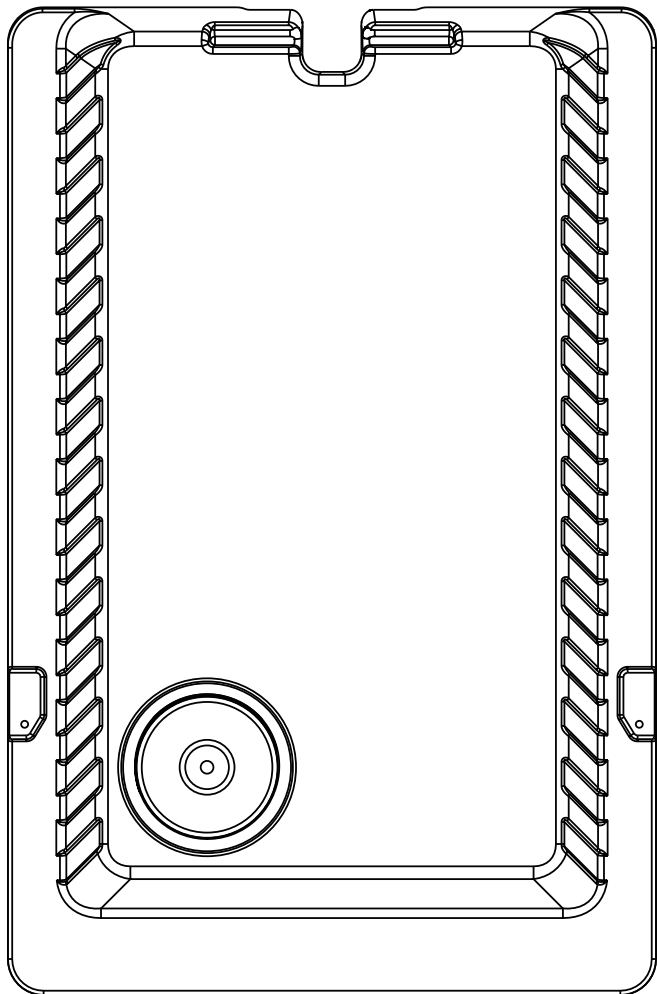
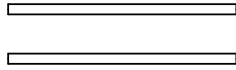
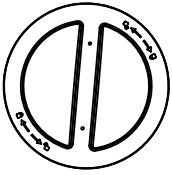
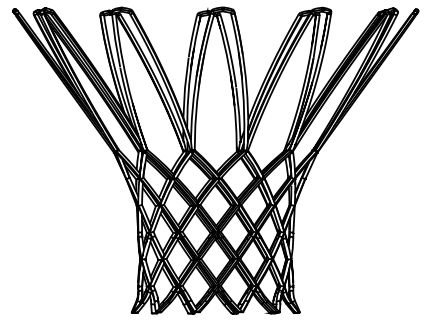
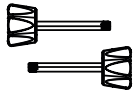
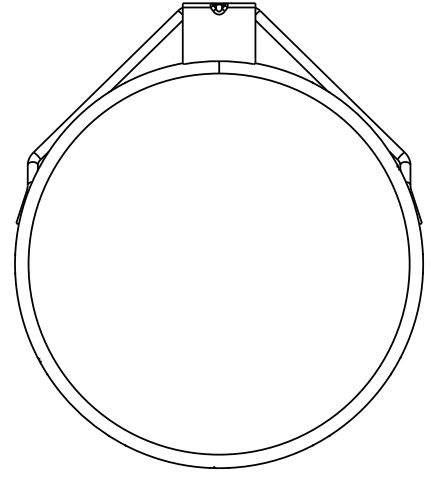
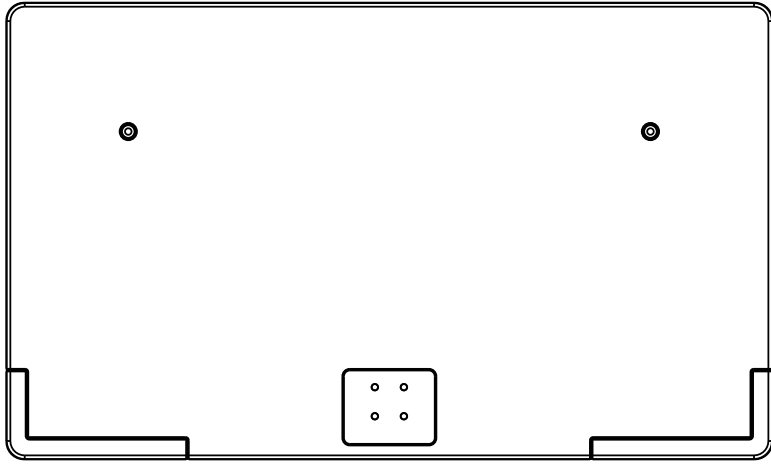

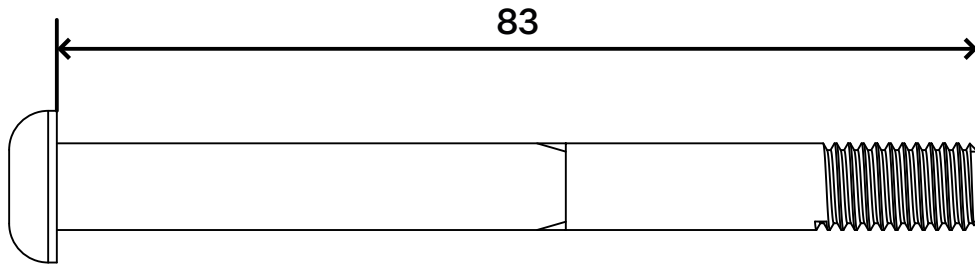

x1

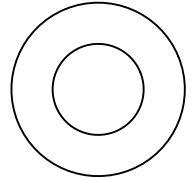

x26

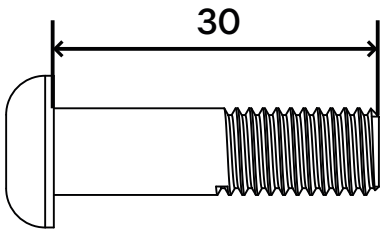

x4

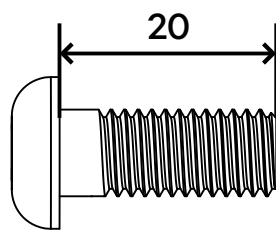

x14

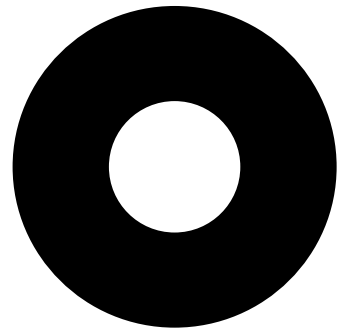

x2

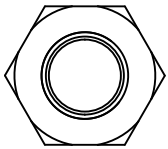

x6

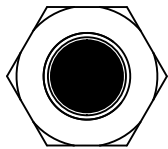

x1

1

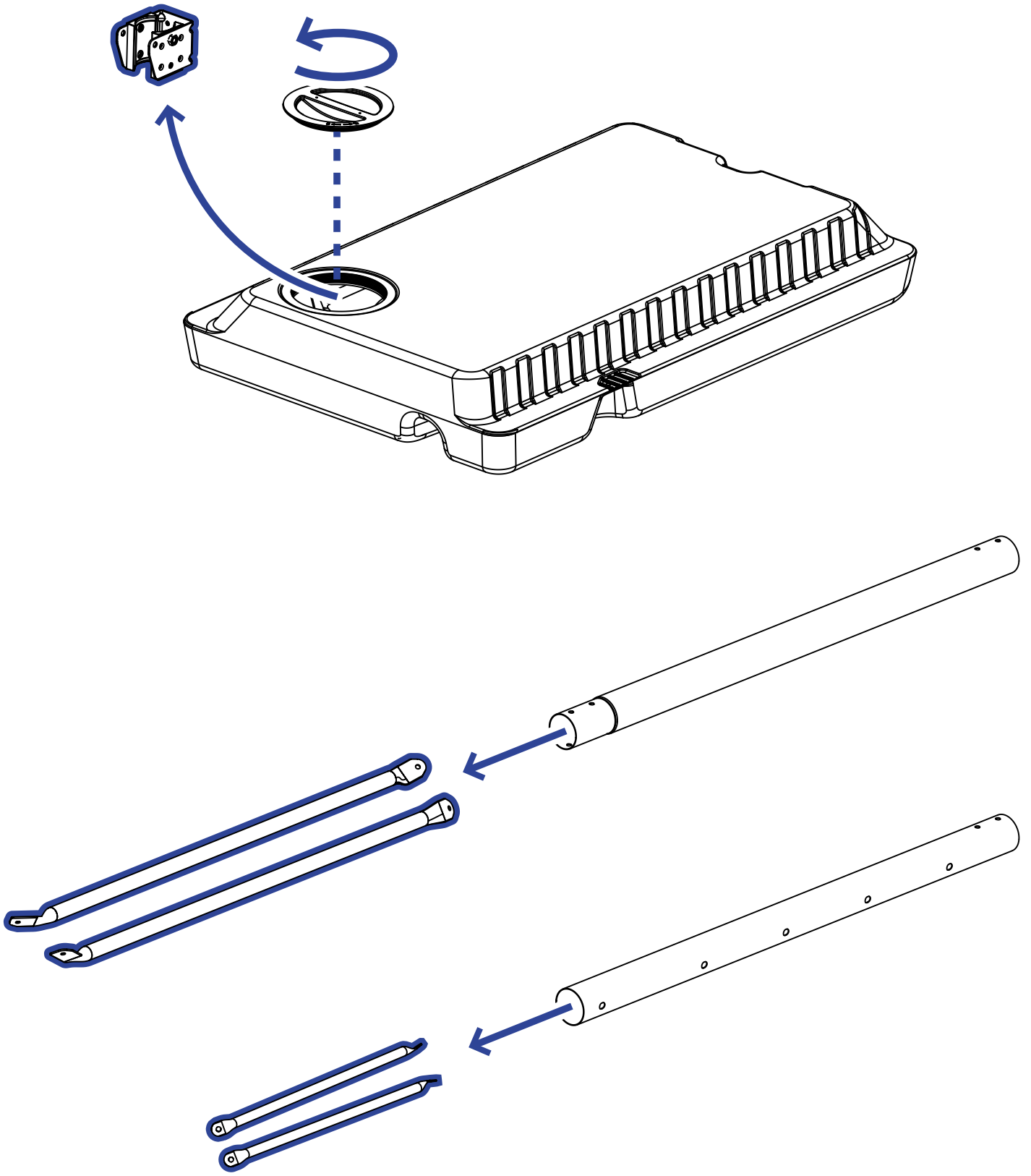

2

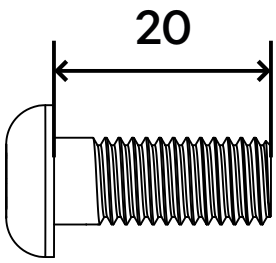

x2

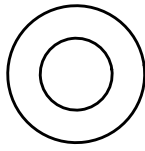

x4

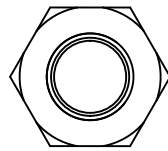

x2

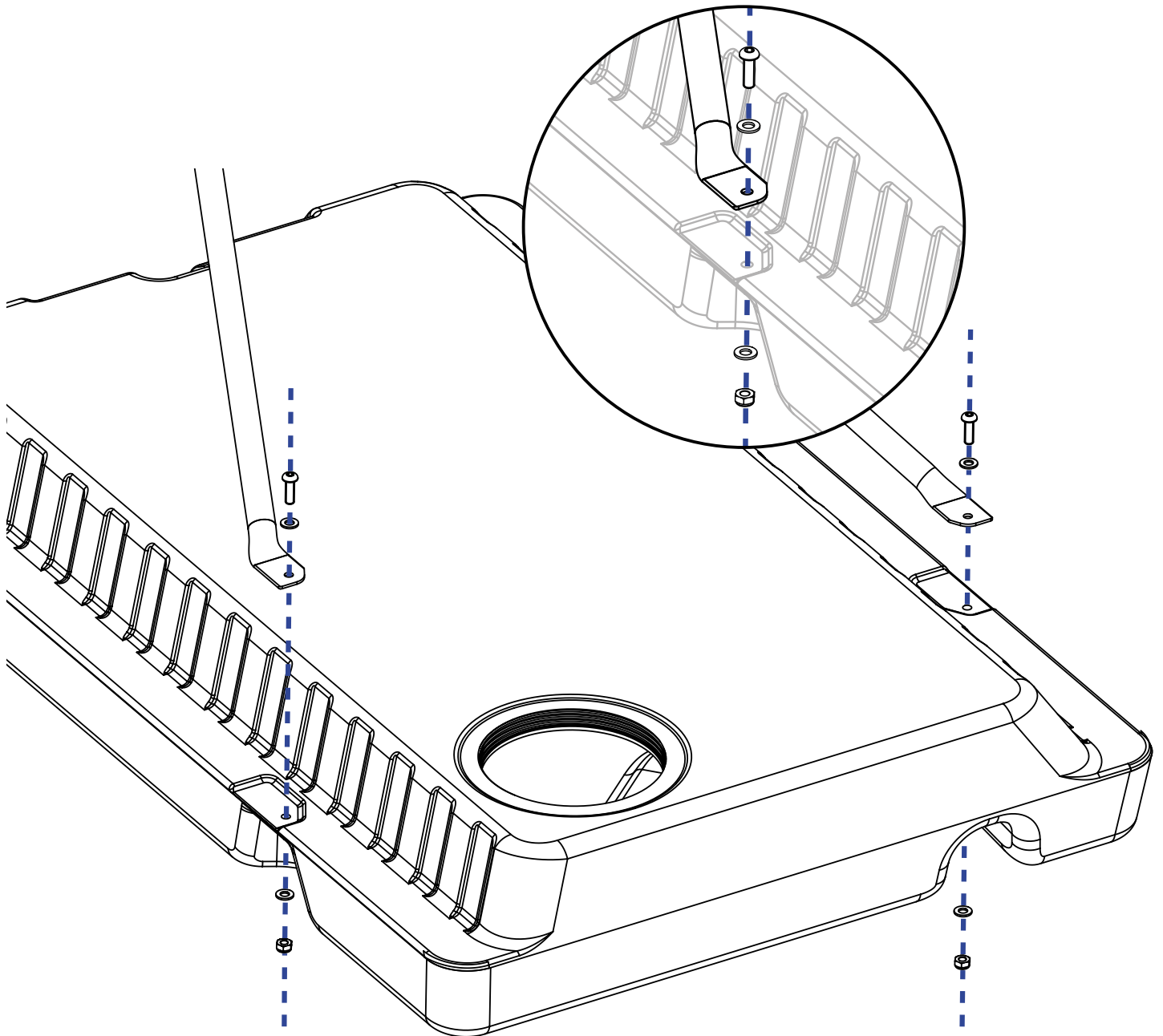
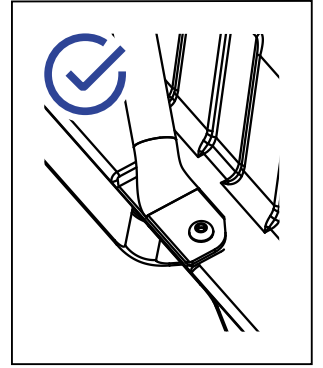
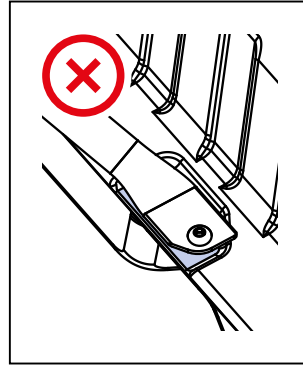
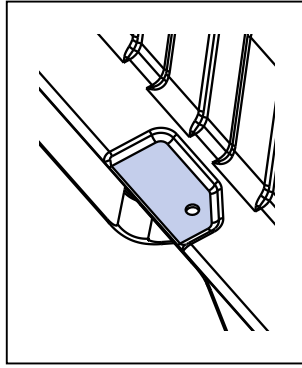
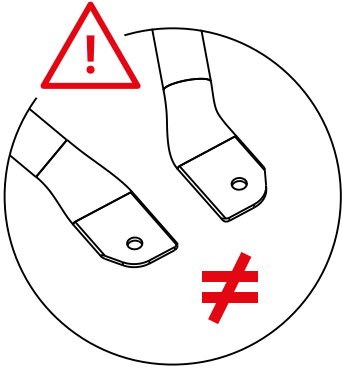

3

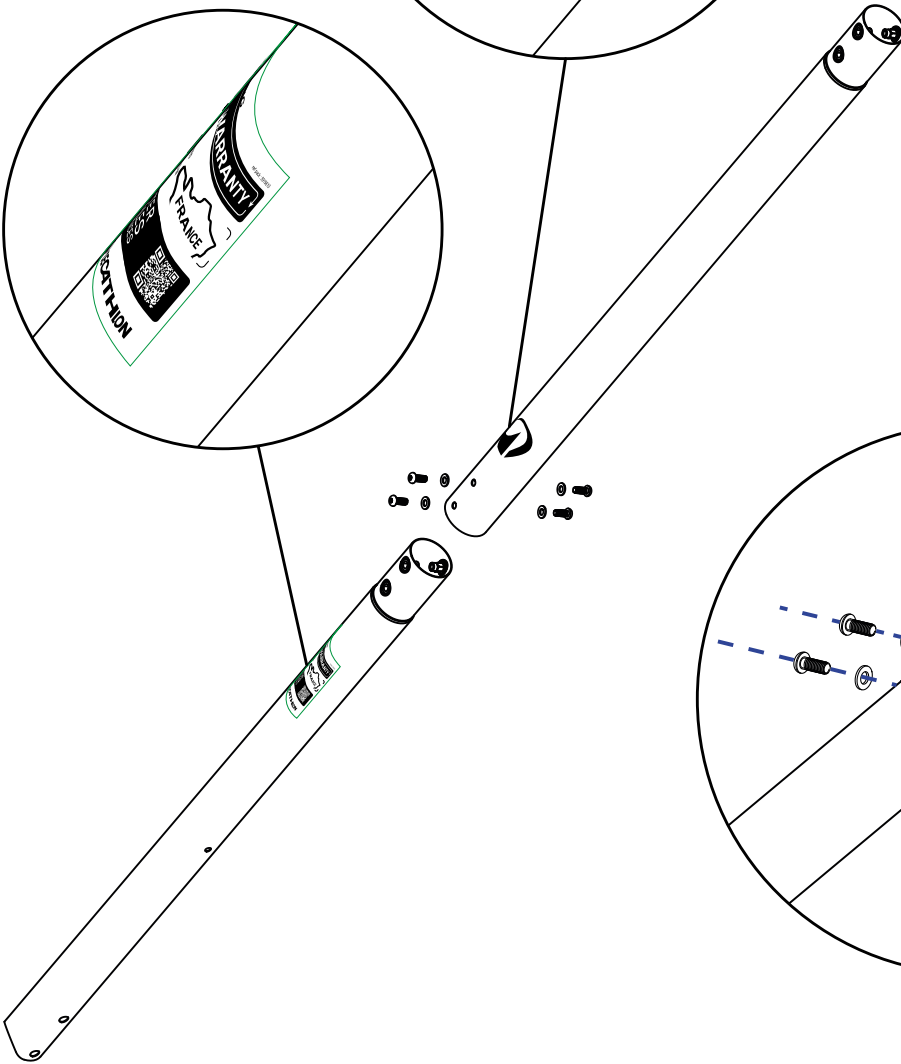
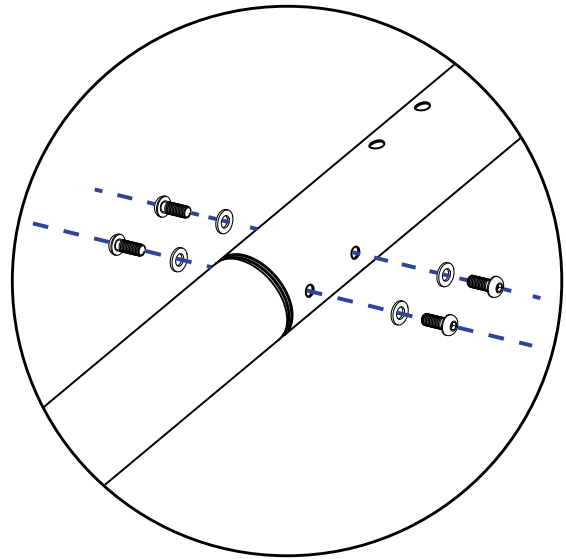
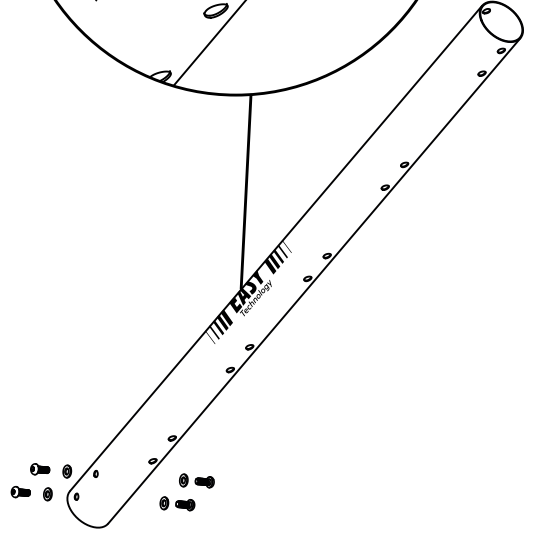
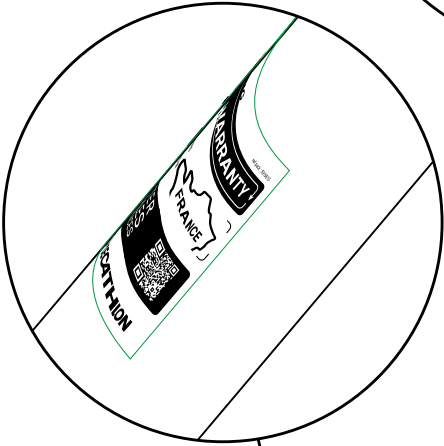
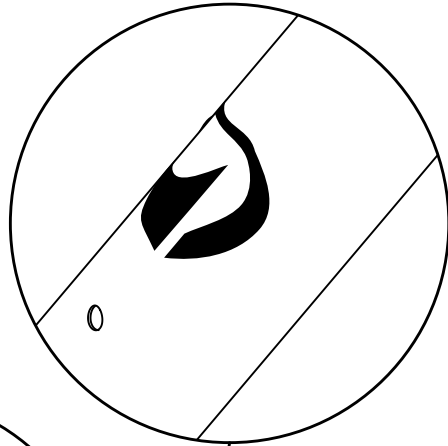
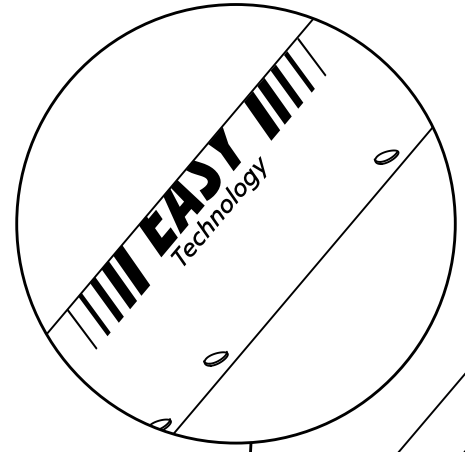
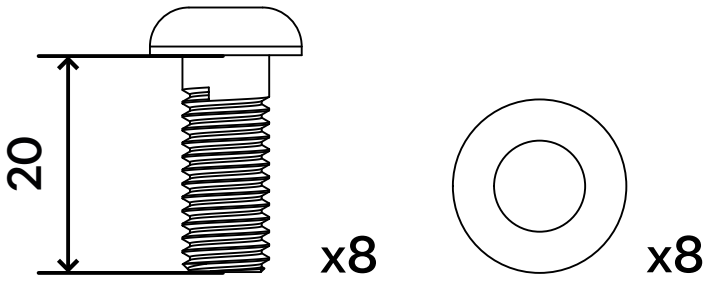

4

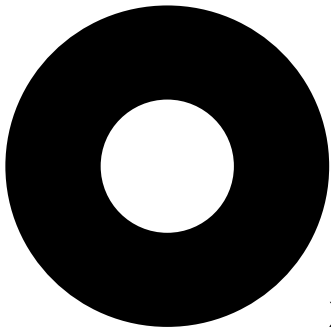

x2

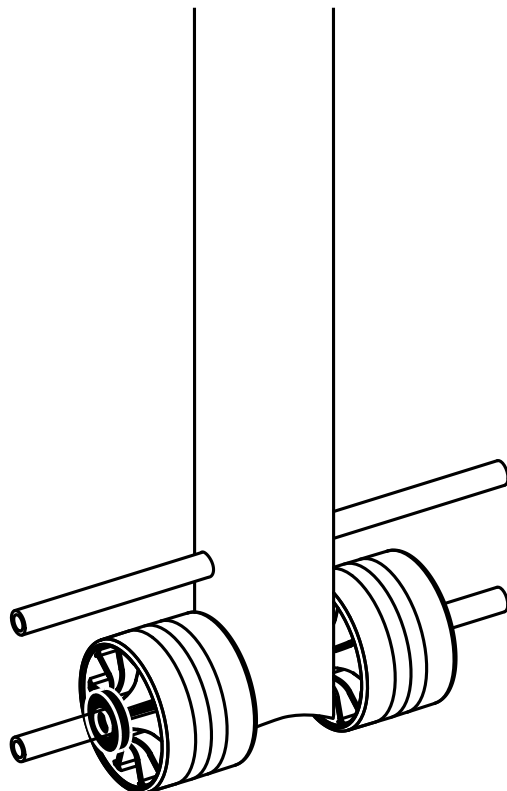
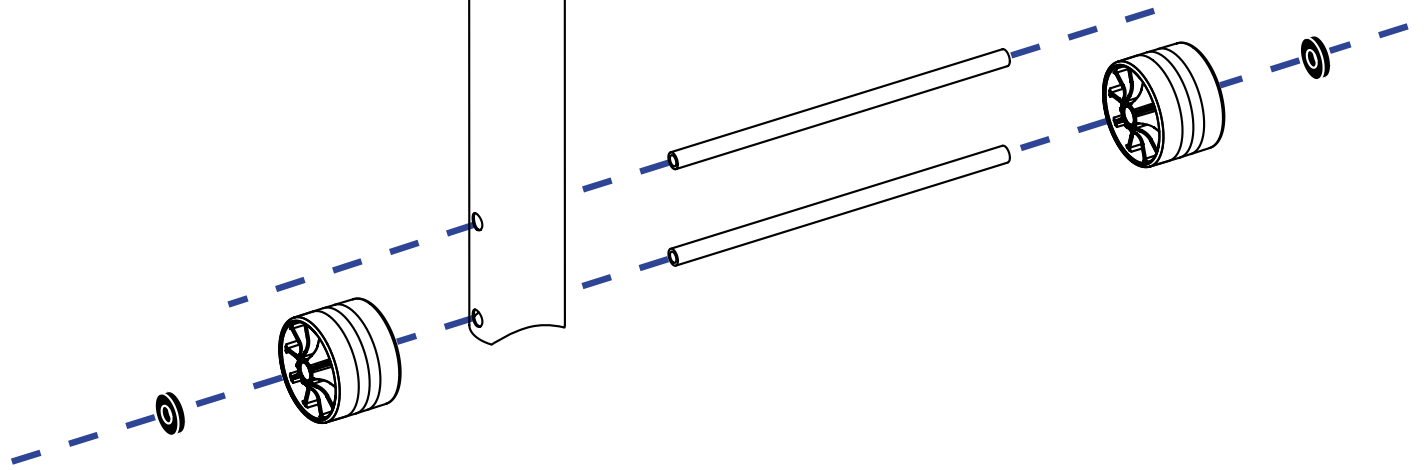

5

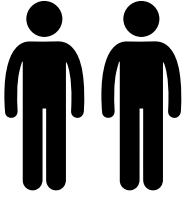

A

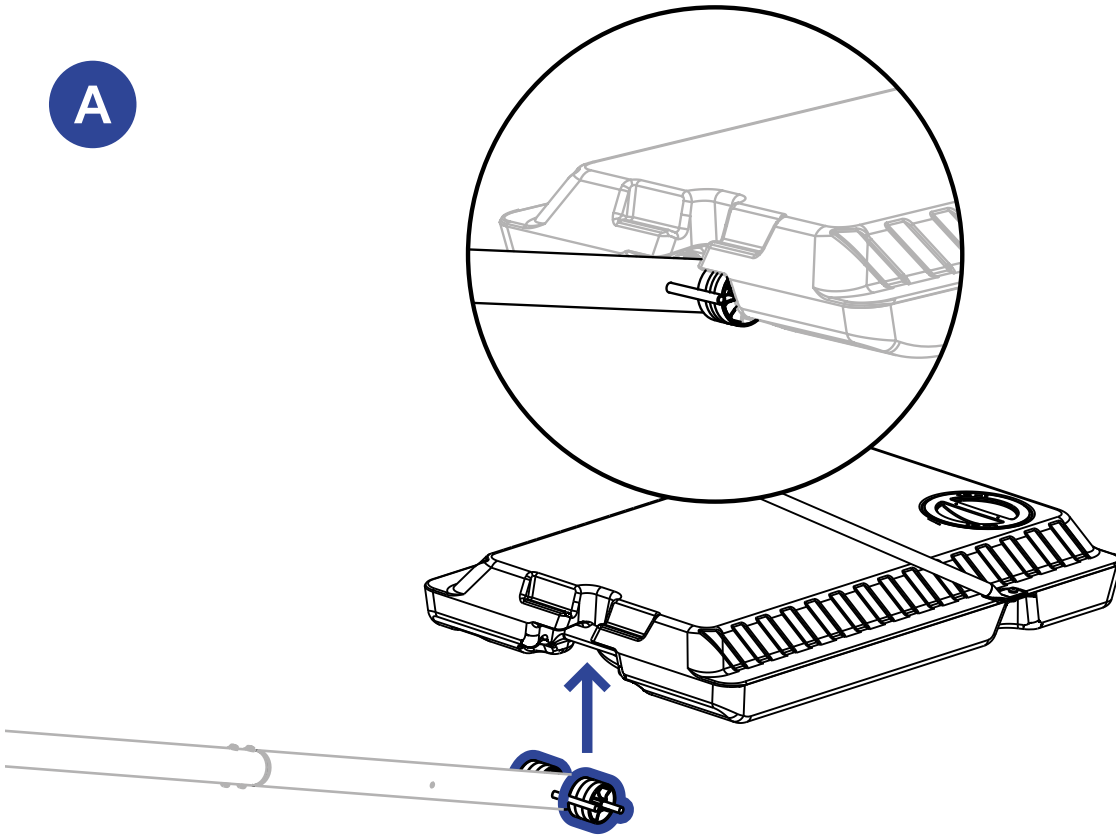

B

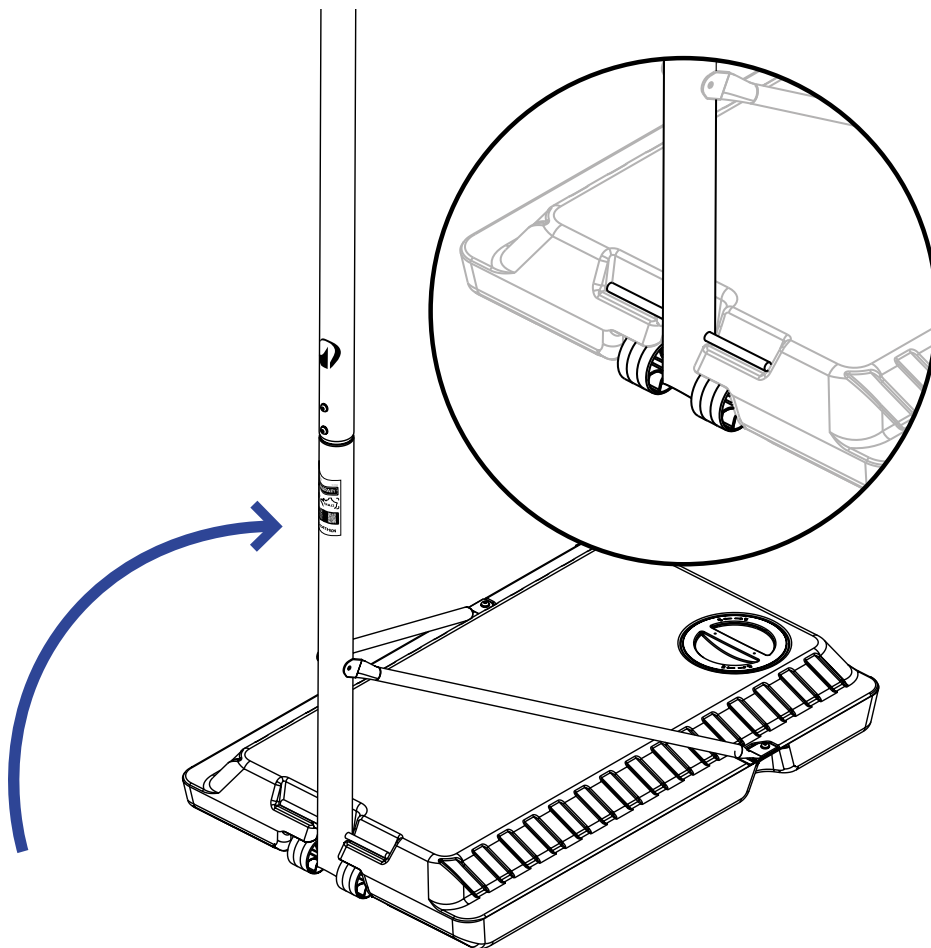

6

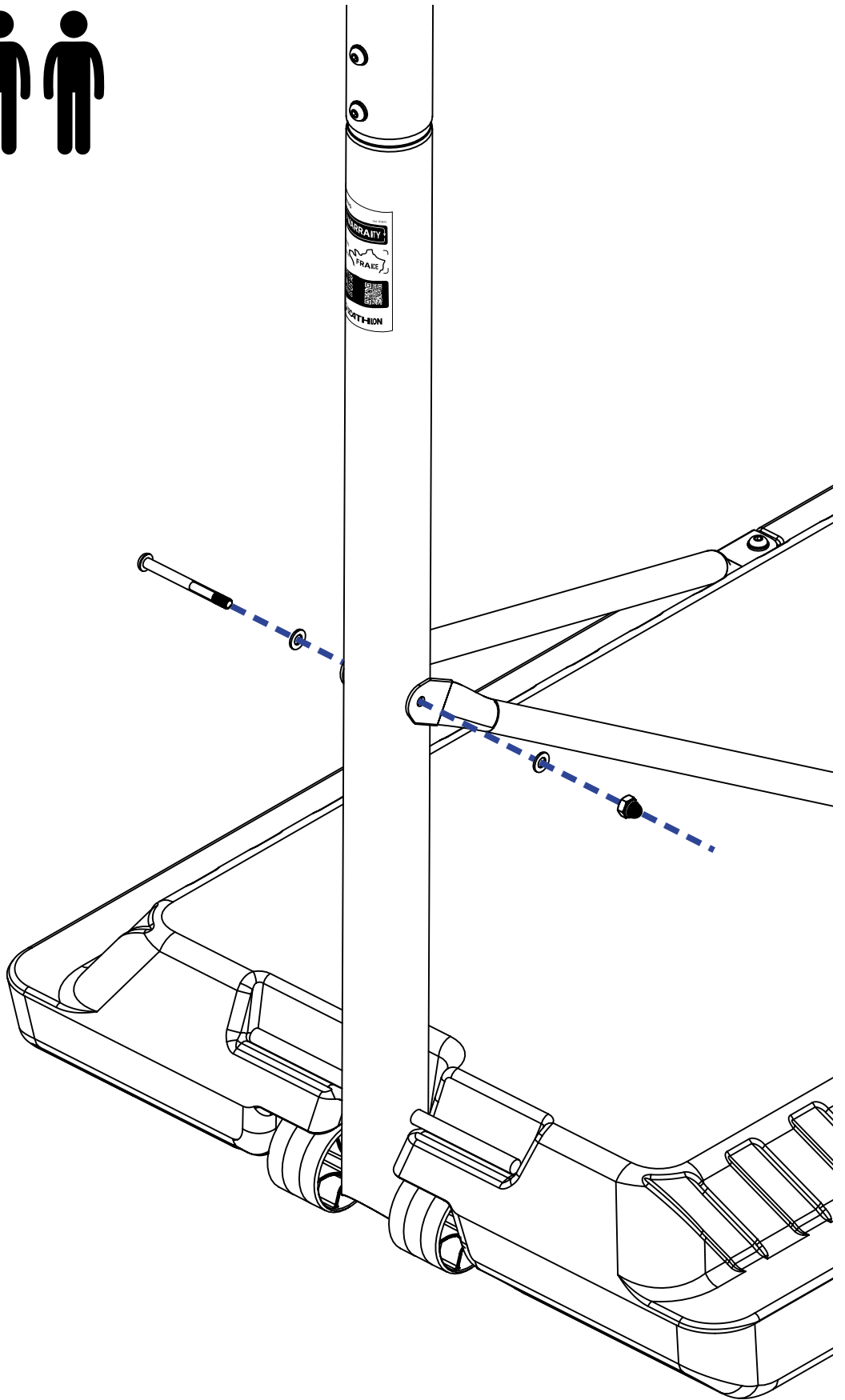
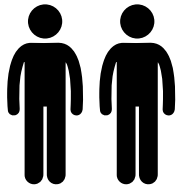
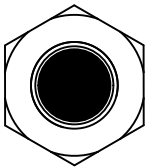
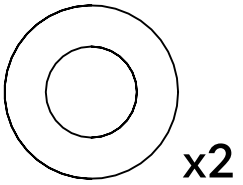
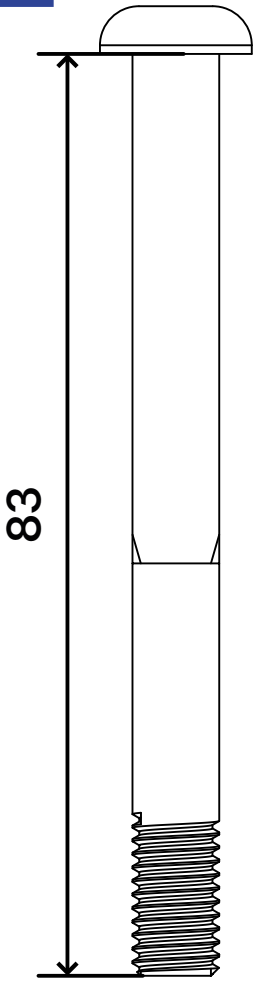

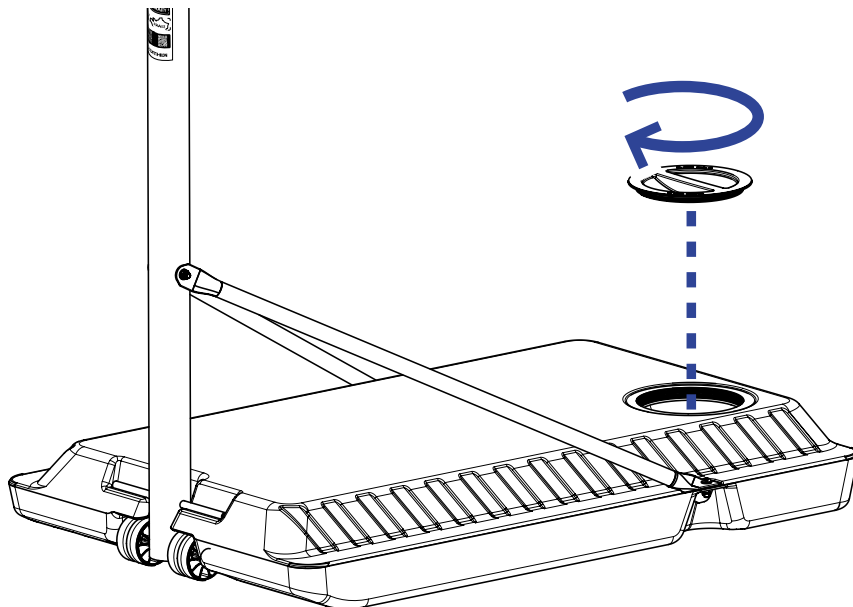
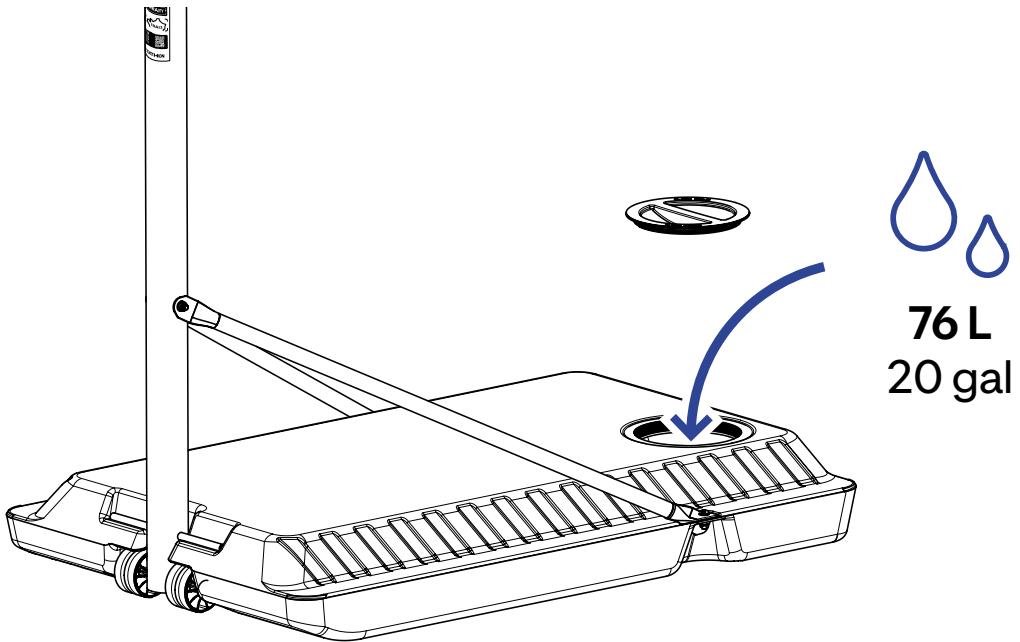
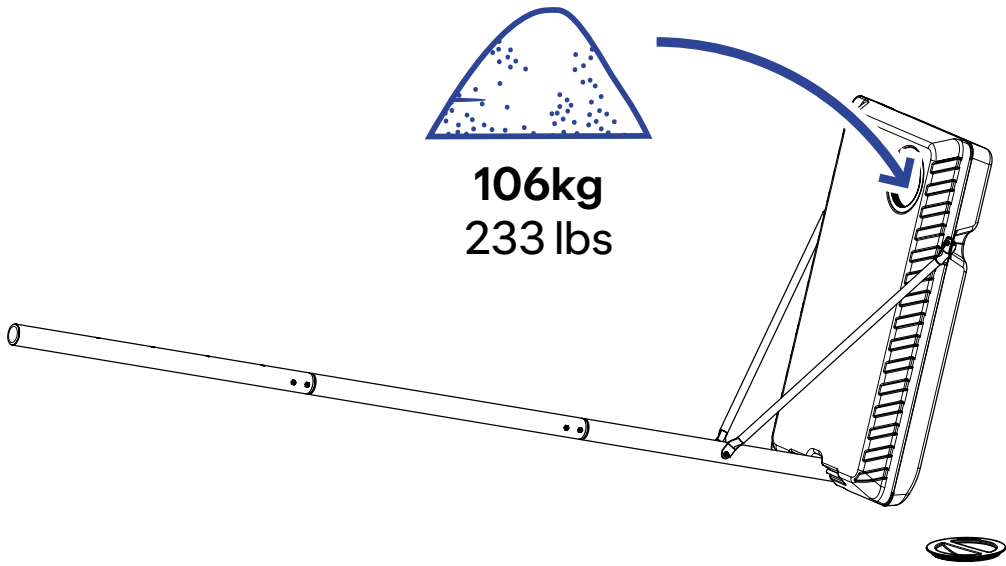

8

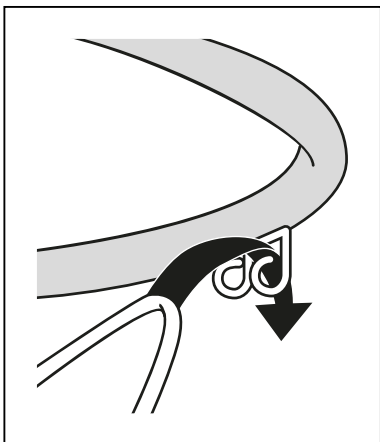
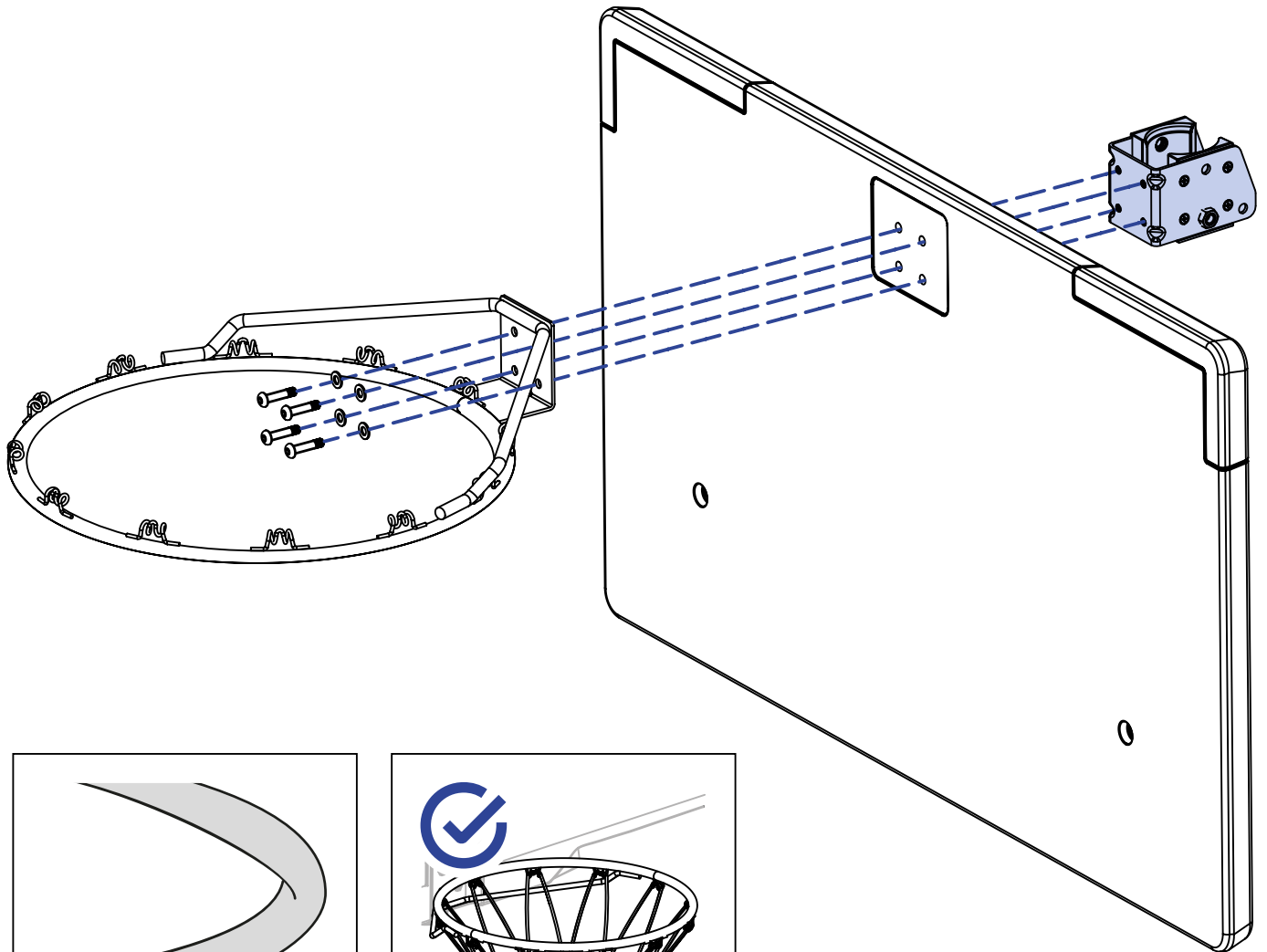
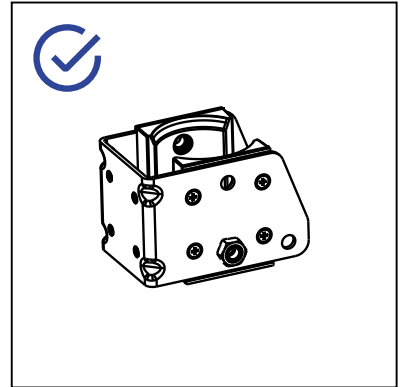
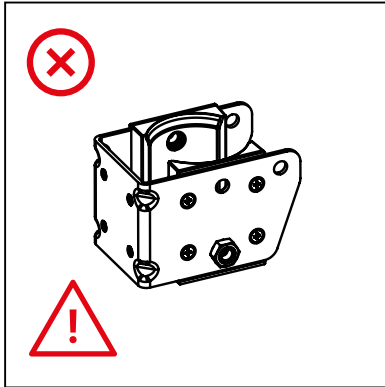
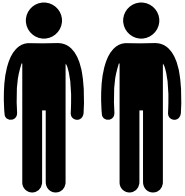
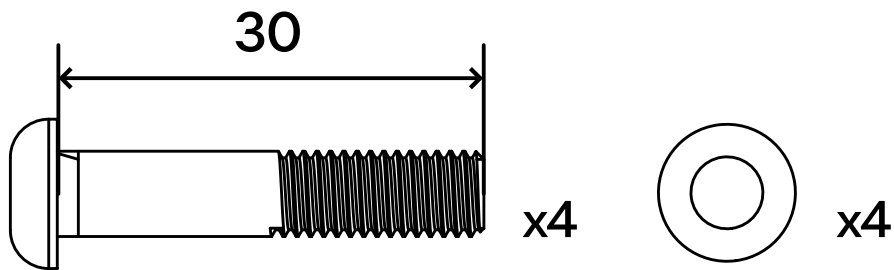

9

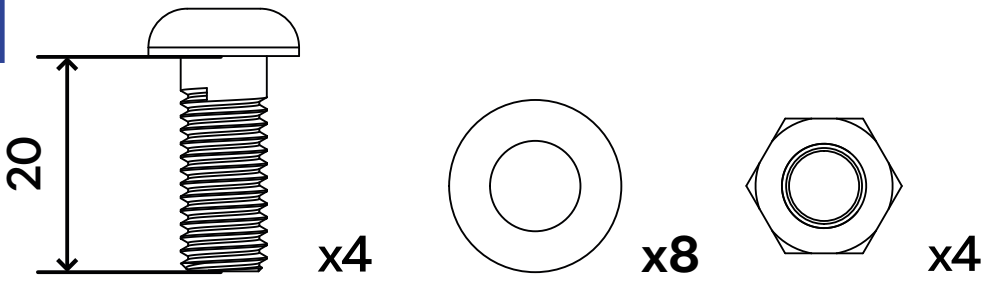

A

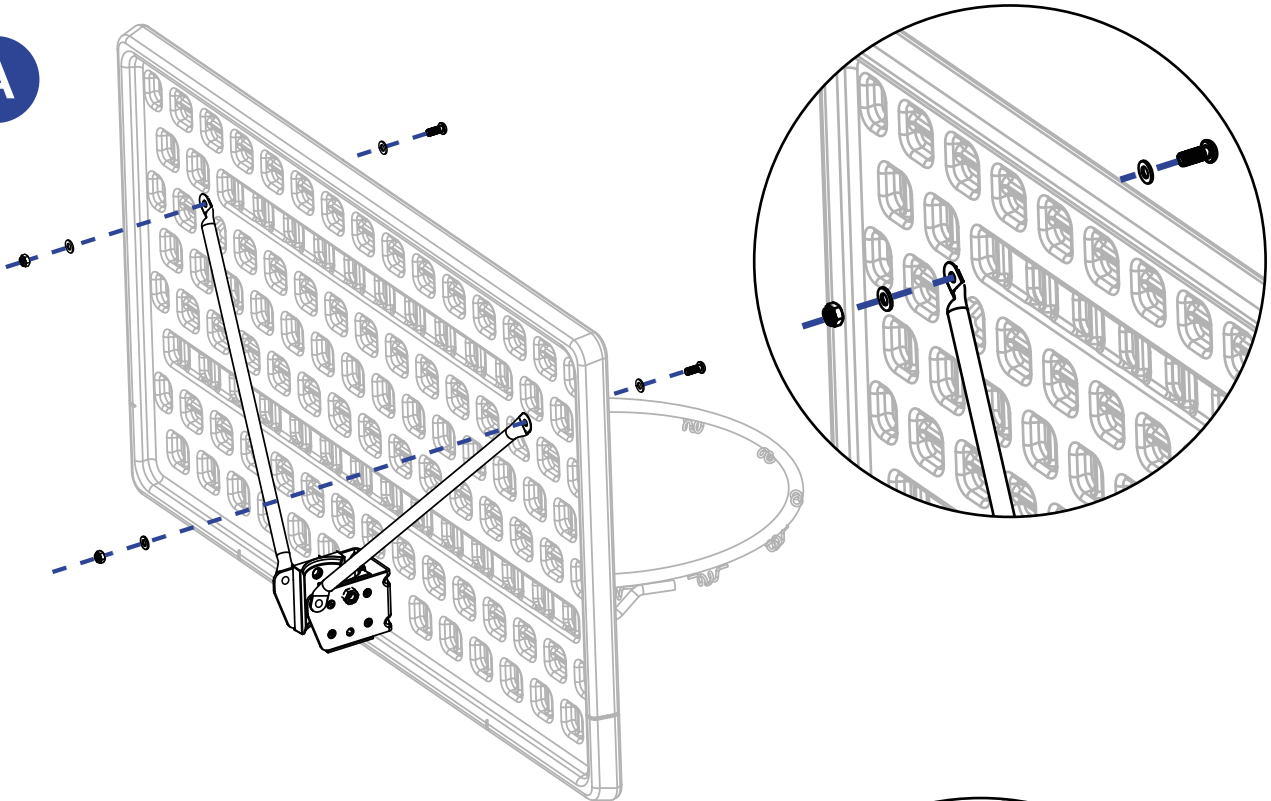

B

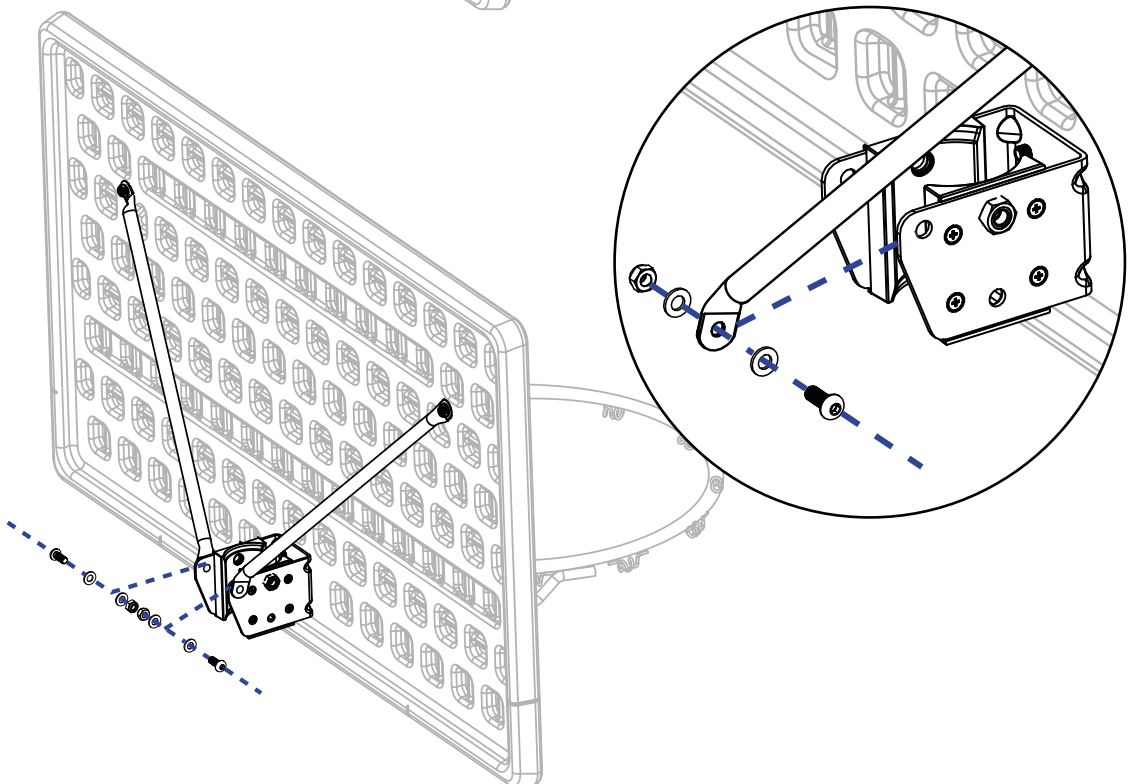

10

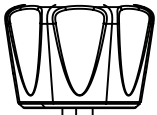

x2

A

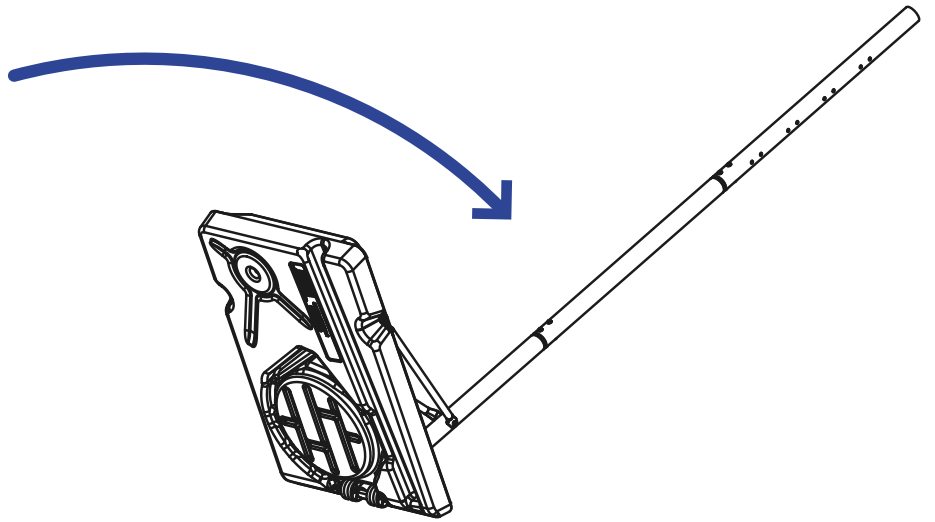
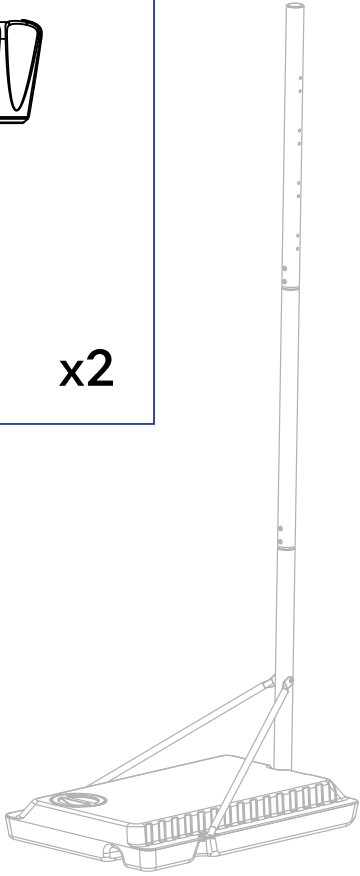

B

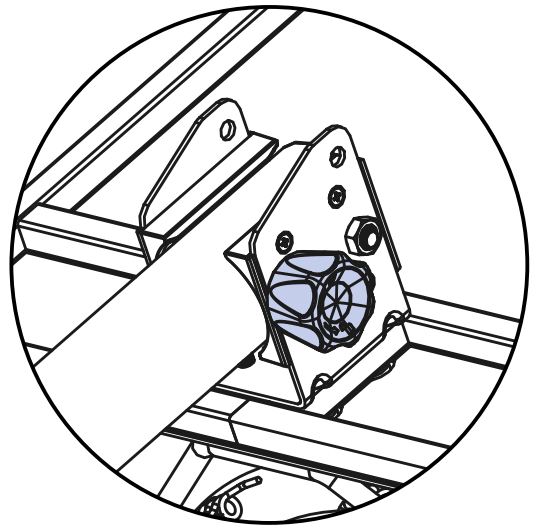
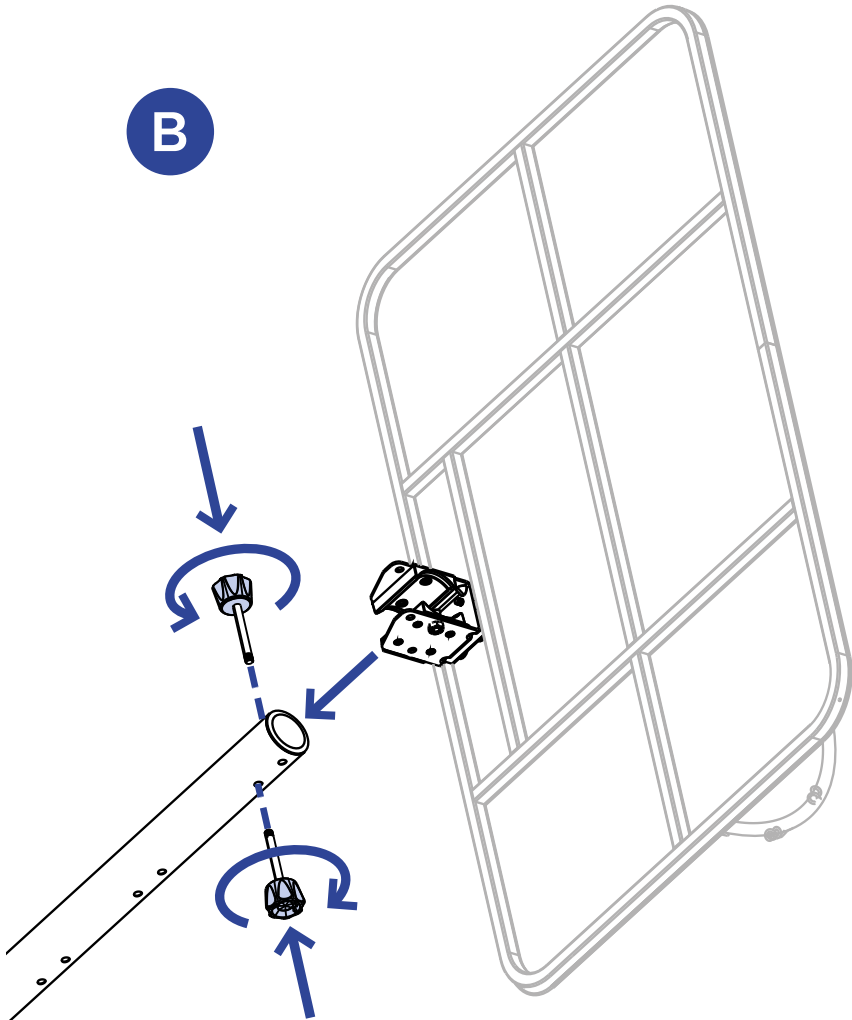

**A**

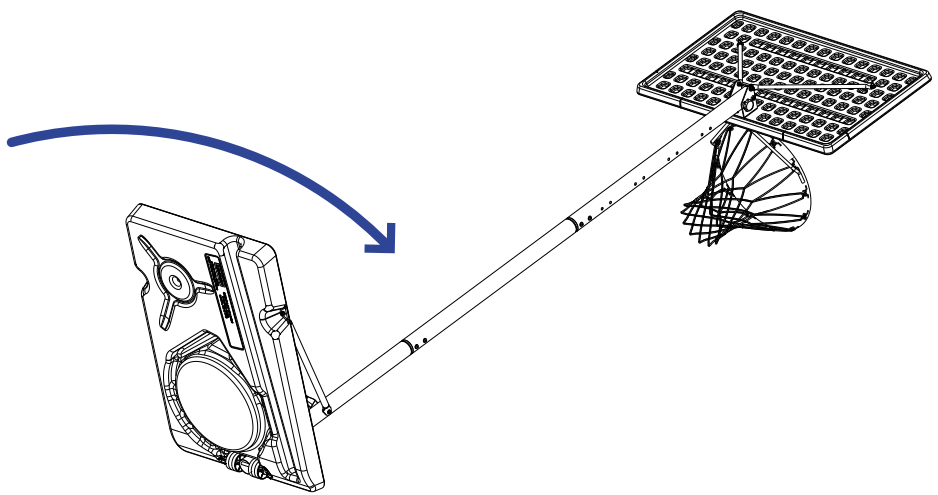
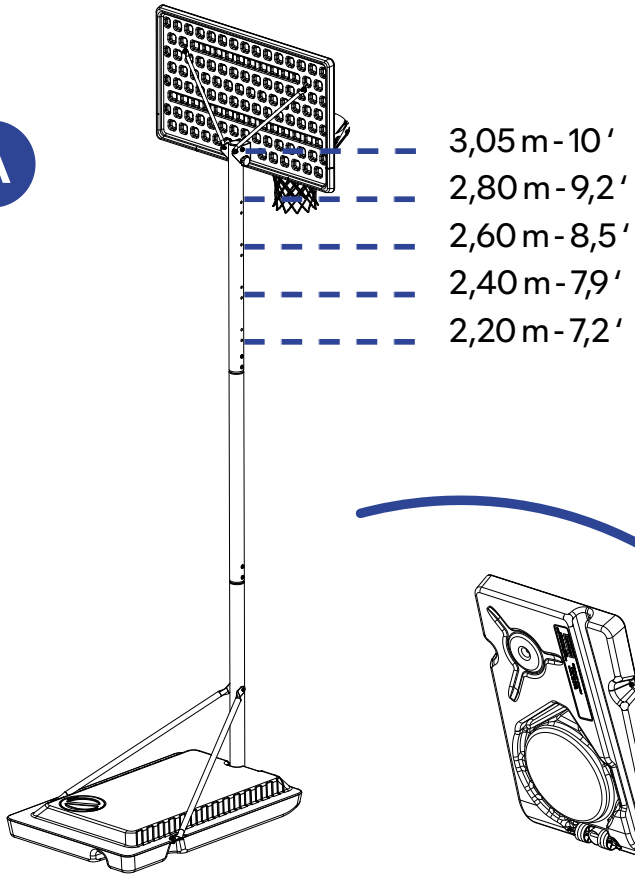

**B**

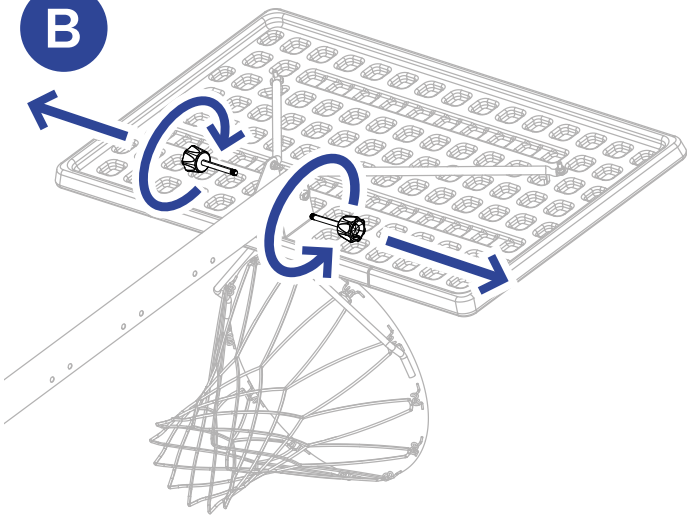

**C**

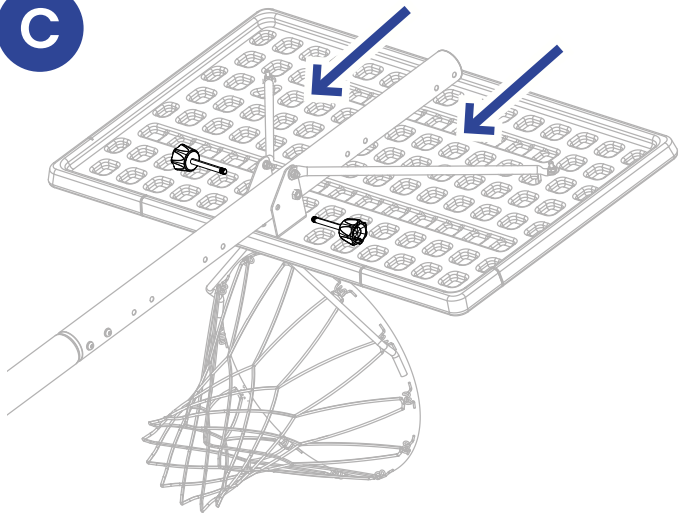

**D**

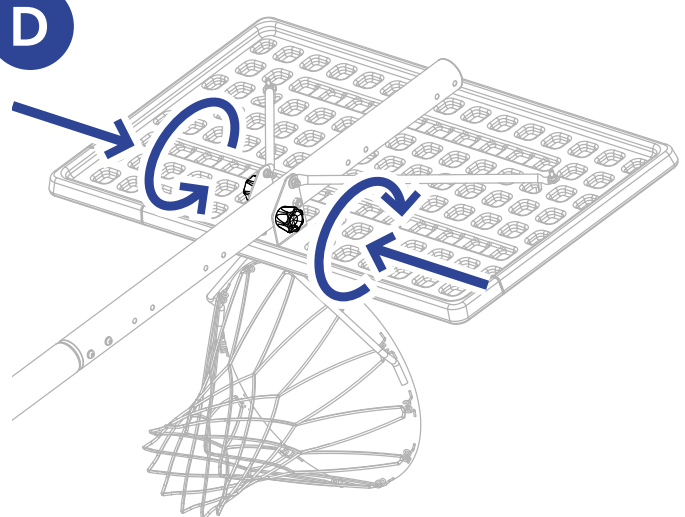

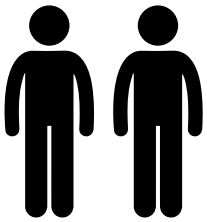
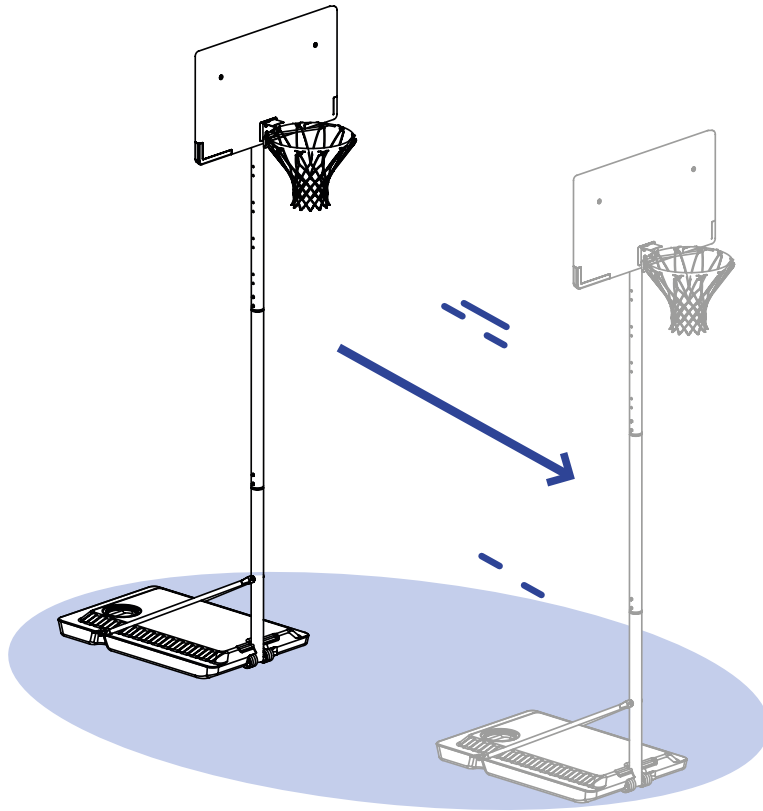

A

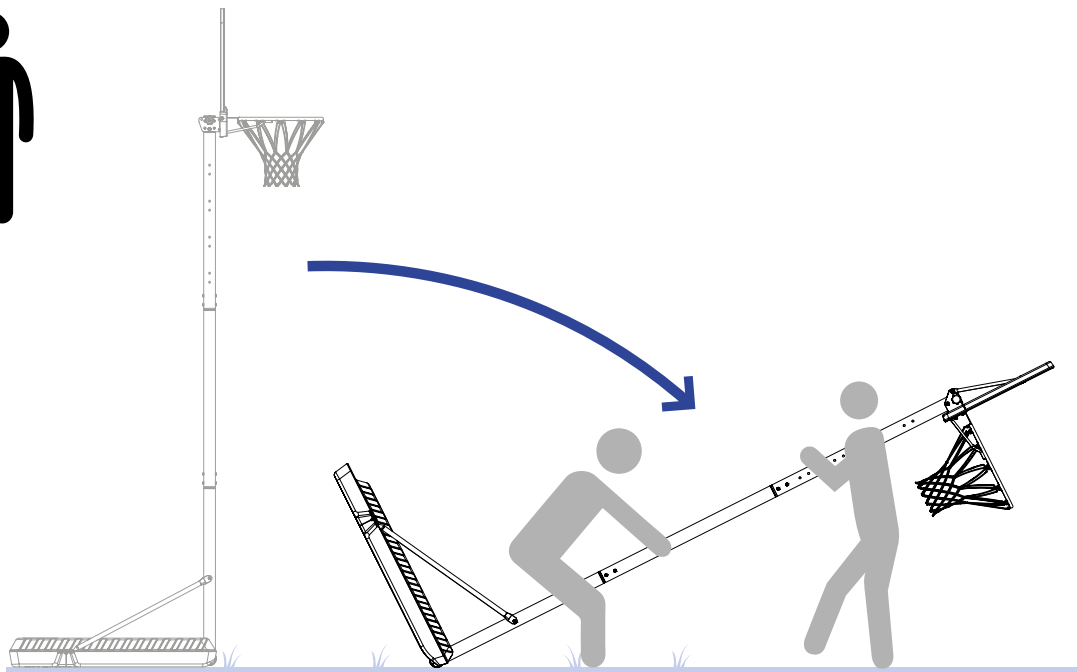

B

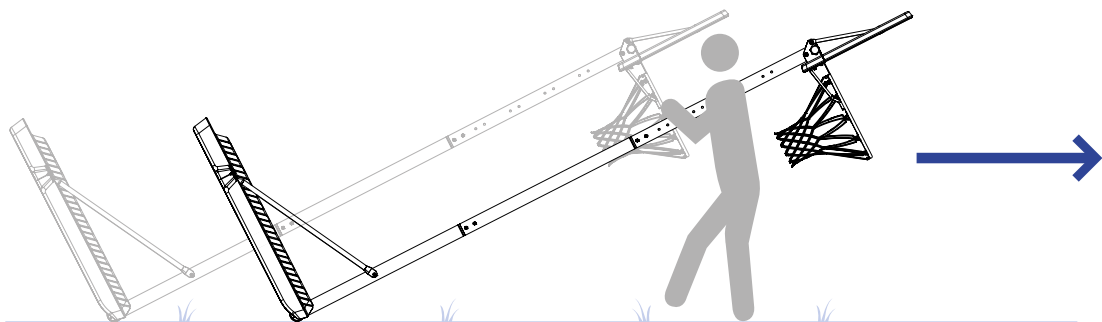

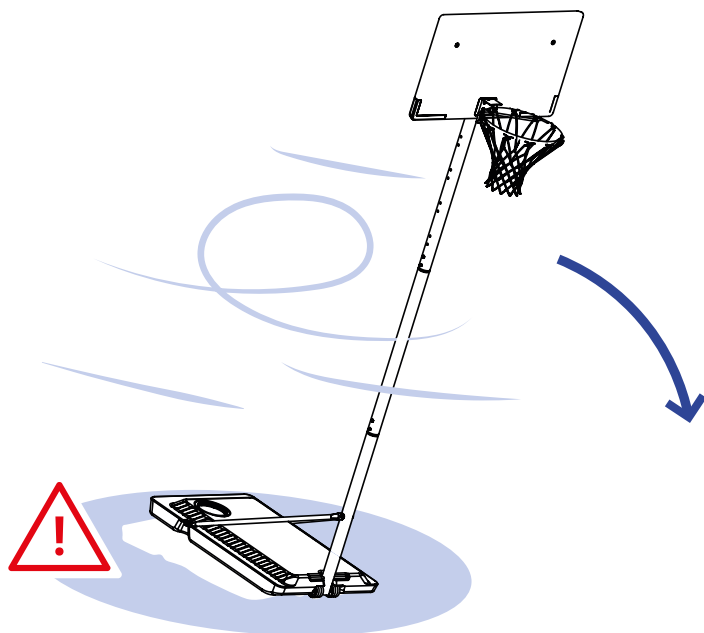

x > 40 km/h  
x > 24,8 mph

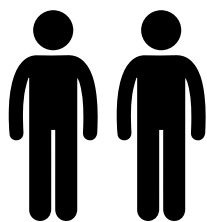

A

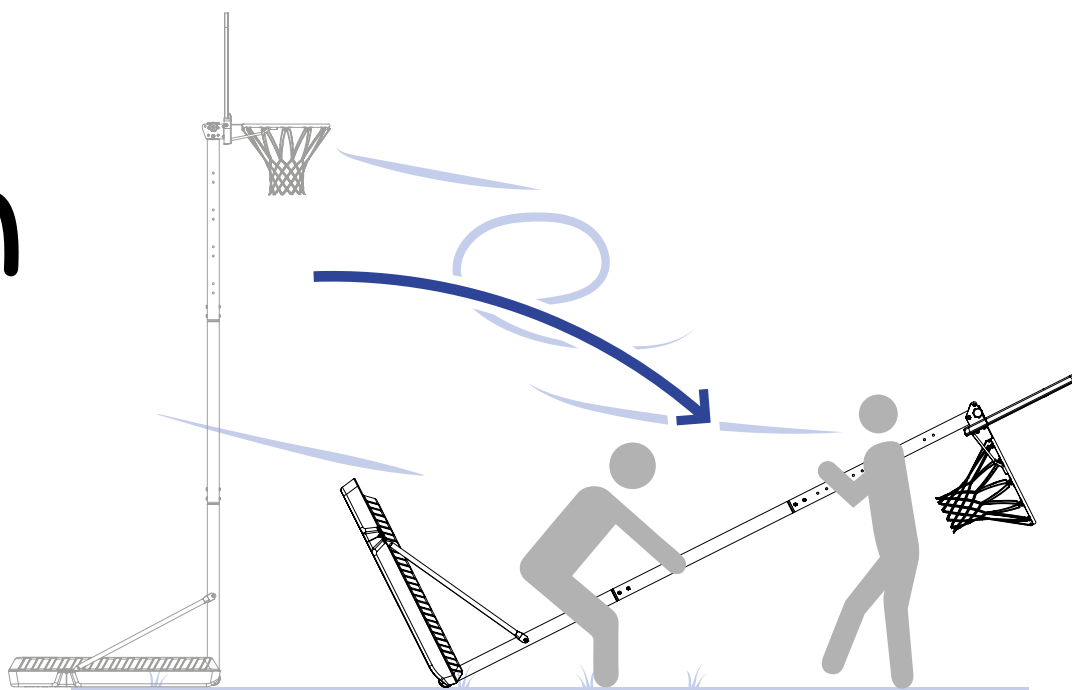

B

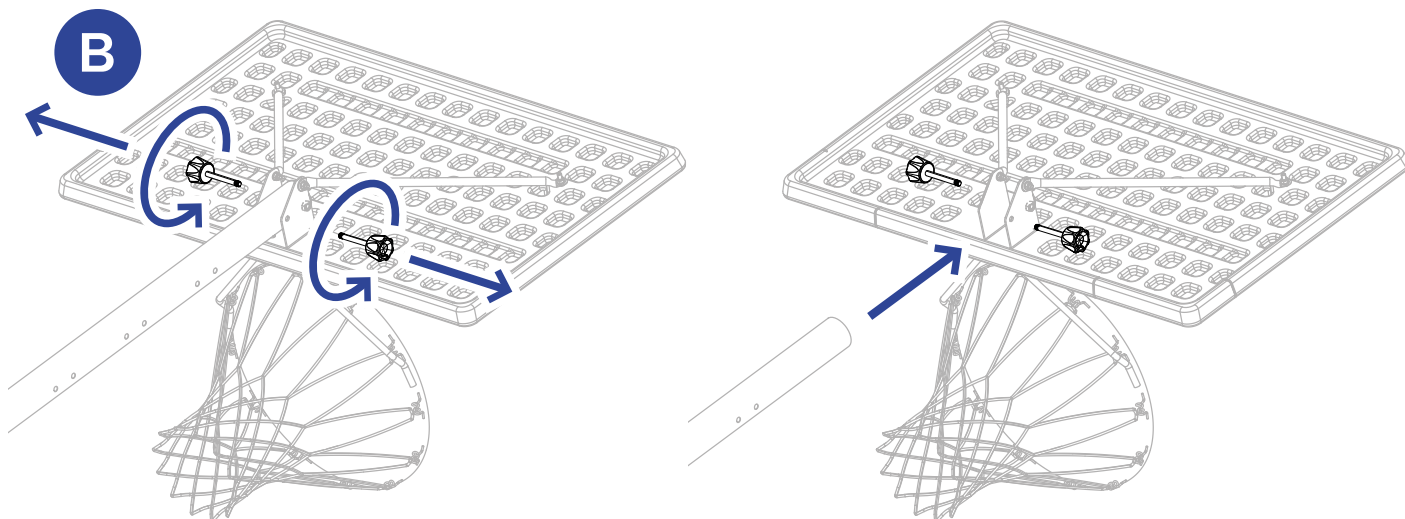

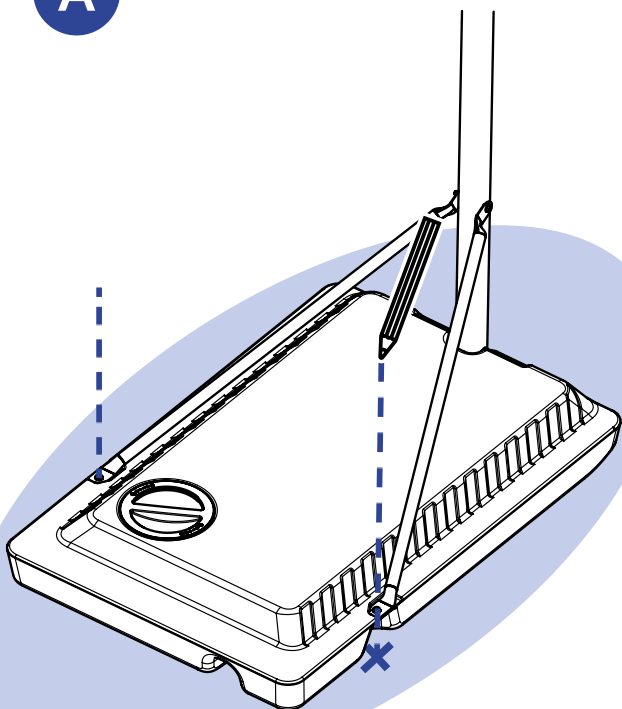
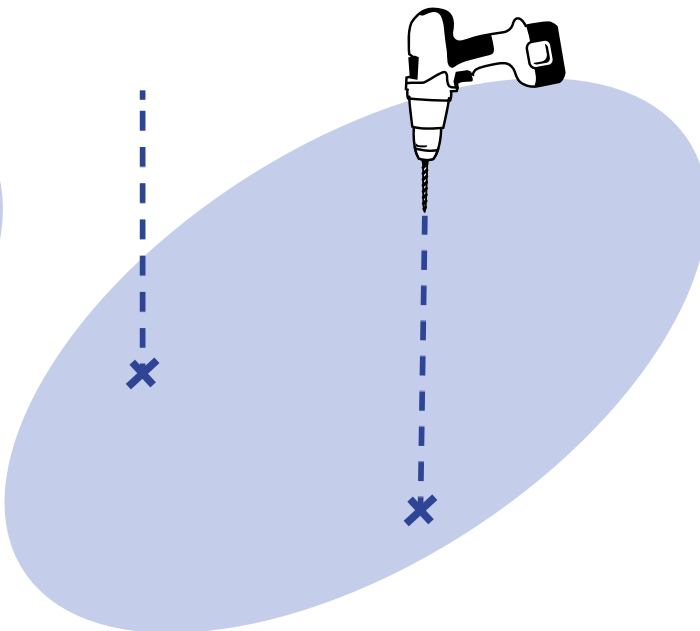
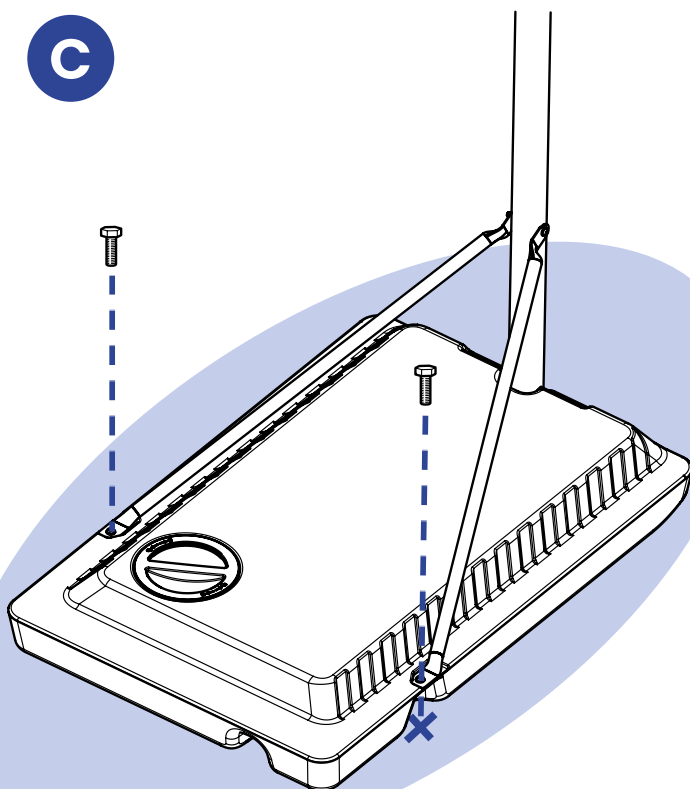
**A****B****C**

**EN** Not included **FR** Non inclus **ES** No incluido **DE** Nicht  
 inbegriffen **IT** Non incluso **NL** Niet inbegrepen **PT** Não incluído  
**PL** Brak w zestawie **HU** Nem tartozék **RO** Nu este inclus **SK** Nie je  
 súčasťou balenia **CS** Není součástí balení **SV** Ingår ej **HR** Nije  
 uključeno **SL** Ni vključeno **TR** Dahil değil **LT** Nepridedama  
**SR** Nije uključeno **LV** Nav iekļauts **ET** Ei sisalda **EL** Δεν  
 περιλαμβάνονται **BG** Не е включена **KK** Жинаққа кірмейді  
**RU** Не входит в комплект **UK** Не входить до комплекту  
**VI** Không bao gồm **ID** Tidak termasuk **ZH** 不包含 **JA** 同  
 梱していません **TI** 不包含 **TH** ไม้ได้รวมในชุด **KO** 미포함  
**KM** មិនរួមបញ្ចូល - **AR** غير متضمن

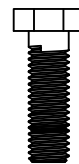
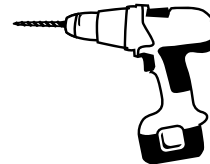

## NOTICE DE MONTAGE

Avertissements d'usage général. Notice à lire avant utilisation ET à conserver pendant toute la durée de vie du produit. Attention ! Ne convient pas aux enfants de moins de 3 ans en raison de la présence de petites pièces. Risque d'étouffement.

### ATTENTION :

Vérifier régulièrement les parties importantes du produit (panneau, cercle, poteau, base, fixation, etc.) afin de s'assurer du bon état du produit. Sans ces contrôles réguliers, le produit risquerait de se renverser ou de présenter d'autres risques pour l'utilisateur. Le non-respect des consignes de sécurité indiquées ci-dessous pourrait entraîner de sérieux dommages physiques. Exclusivement à usage familial. Le propriétaire doit s'assurer que tous les joueurs connaissent et suivent les consignes d'utilisation du système.

### CONSIGNES DE SÉCURITÉ :

LE NON-RESPECT DES CONSIGNES DE SÉCURITÉ POURRAIT ENTRAÎNER DE SÉRIEUX DOMMAGES PHYSIQUES DES DÉGÂTS MATÉRIELS ET/OU L'ANNULATION DE LA GARANTIE.

### LORS DU MONTAGE :

- Montage à effectuer par des adultes exclusivement.
- Respecter les instructions de montage (schémas et texte fournis).
- Lorsque vous déployez, que vous compactez, que vous réglez la hauteur du produit ou que vous déplacez le système, gardez les mains et les doigts à l'écart des pièces en mouvement.

### AVERTISSEMENT D'USAGE DANS LE JEU :

- Lisez les instructions ci-dessous avant d'utiliser ce produit. Le non-respect de ces consignes de sécurité peut entraîner des blessures physiques graves et/ou des dommages matériels.
- L'utilisation du produit par un enfant doit se faire sous la surveillance constante d'un adulte.
- Ne pas se suspendre à l'anneau (non flexible), au filet ou sur une autre partie du système.
- Durant le jeu, garder le visage à l'écart du panneau, du cerceau et du filet.
- Risque de blessures graves si les dents ou le visage viennent heurter le panneau, le cercle ou le filet.
- Ne pas monter, sauter, glisser, jouer sur le socle, le poteau ou l'armature.
- Ne pas secouer l'armature.
- Risque de strangulation avec le filet
- Ne pas laisser déplacer ou régler le système par un enfant seul, il doit être effectué par un adulte exclusivement.
- Avant de jouer, enlevez tous vos bijoux (bagues, montres, colliers, etc.) ; ces objets pourraient se prendre dans le filet.
- Maintenez les substances organiques à l'écart du produit.
- L'herbe, les ordures, etc. risquent de causer la corrosion et/ou la détérioration du système.
- Vérifier l'état du système (signes de corrosion comme rouille, piqûres, écaillage) et repeignez avec de la peinture-émail pour extérieur.
- Si de la rouille a piqué l'acier en tout point, remplacez immédiatement le poteau.

### LORS DU DÉMONTAGE ET DU STOCKAGE :

- Les conditions climatiques, la corrosion ou une mauvaise utilisation risquent d'endommager le système.
- Afin d'assurer la longévité de votre produit, nous vous conseillons de :
- Respecter les procédures d'utilisation et de stockage.
- Vérifier le système avant chaque utilisation (lest, visserie mal serrée, usure excessive et signes de corrosion) et si nécessaire procéder à la réparation.
- Inspecter et resserrer régulièrement la visserie et les pièces de petite taille pour éviter les jeux et les risques de blessures.
- Laver à l'eau claire ou savonneuse.

## STOP

Des questions ou des pièces manquantes ?

NE RETOURNEZ PAS AU MAGASIN AVEC VOTRE PRODUIT ! Appeler le magasin Décathlon le plus proche de chez vous, demandez le vendeur du rayon sports collectifs pour effectuer un diagnostic produit et avoir plus d'informations. Dans le cadre de la garantie, du respect des consignes d'utilisation, deux solutions s'offrent à vous pour obtenir vos pièces spécifiques: Vous pouvez les commander directement sur le site : DECATHLON. Vous pouvez également vous rendre dans un magasin DECATHLON pour les commander et/ou les faire monter.

ATTENTION, en fonction du diagnostic de votre vendeur, toutes les pièces ne seront pas soumises à garantie. Outils non fournis.

**DECATHLON**

Производитель и адрес, Франция: - DECATHLON - 4 BOULEVARD DE MONS - BP 299 - 59650 VILLENEUVE D'ASCQ CEDEX - FRANCE

→ 45821



**CET ARTICLE SE TRIE**

ASSOCIATION



CH



MAGASIN



CH



DÉCHÈTERIE

[quefairedemesdechets.fr](http://quefairedemesdechets.fr)



**PAP22**



**RECICLA**  
Al Azul

