



DOMYOS

TS 100

 72.8 lb
33 kg

 MAX 242.5 lb
MAXI 110 kg

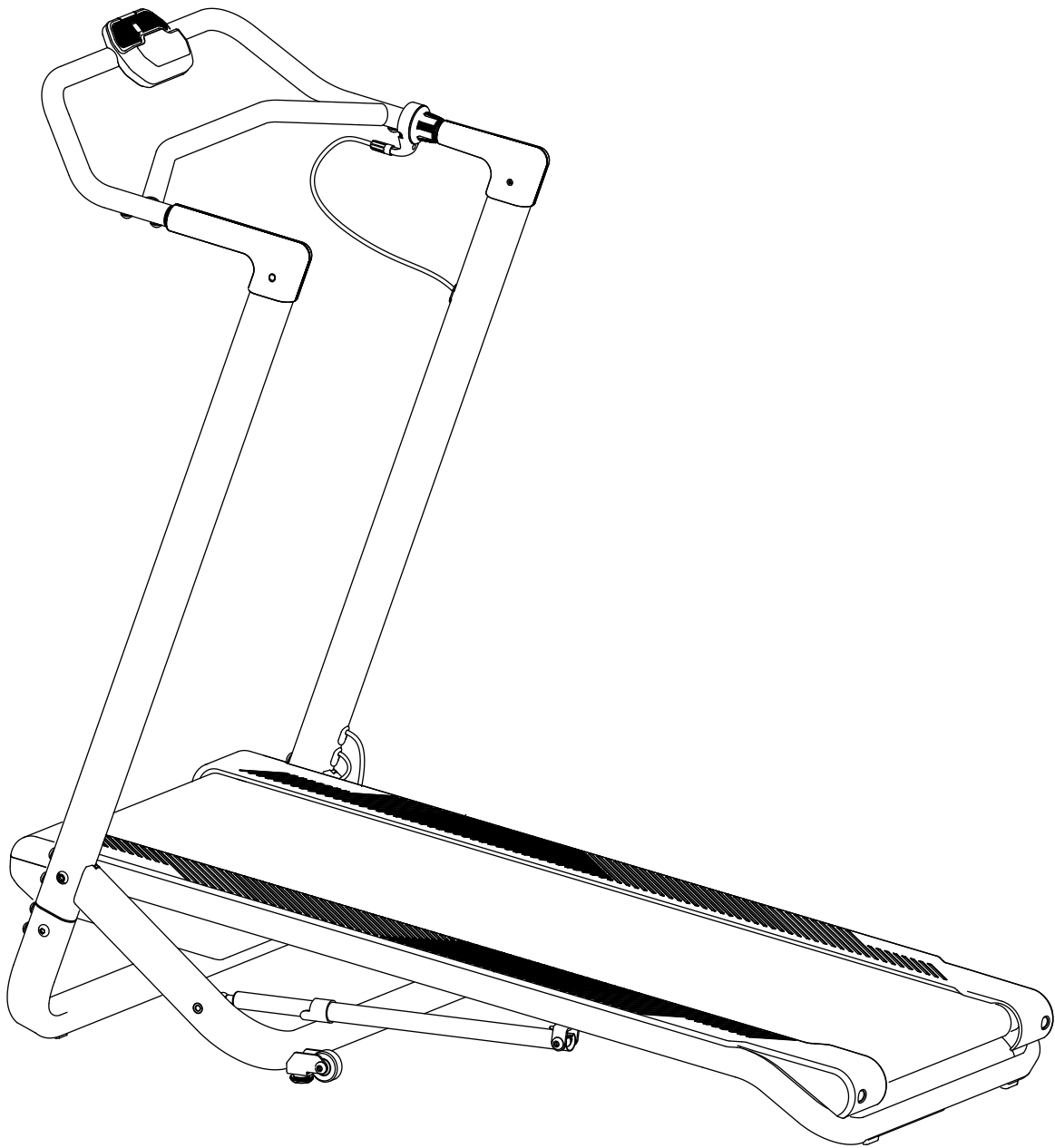

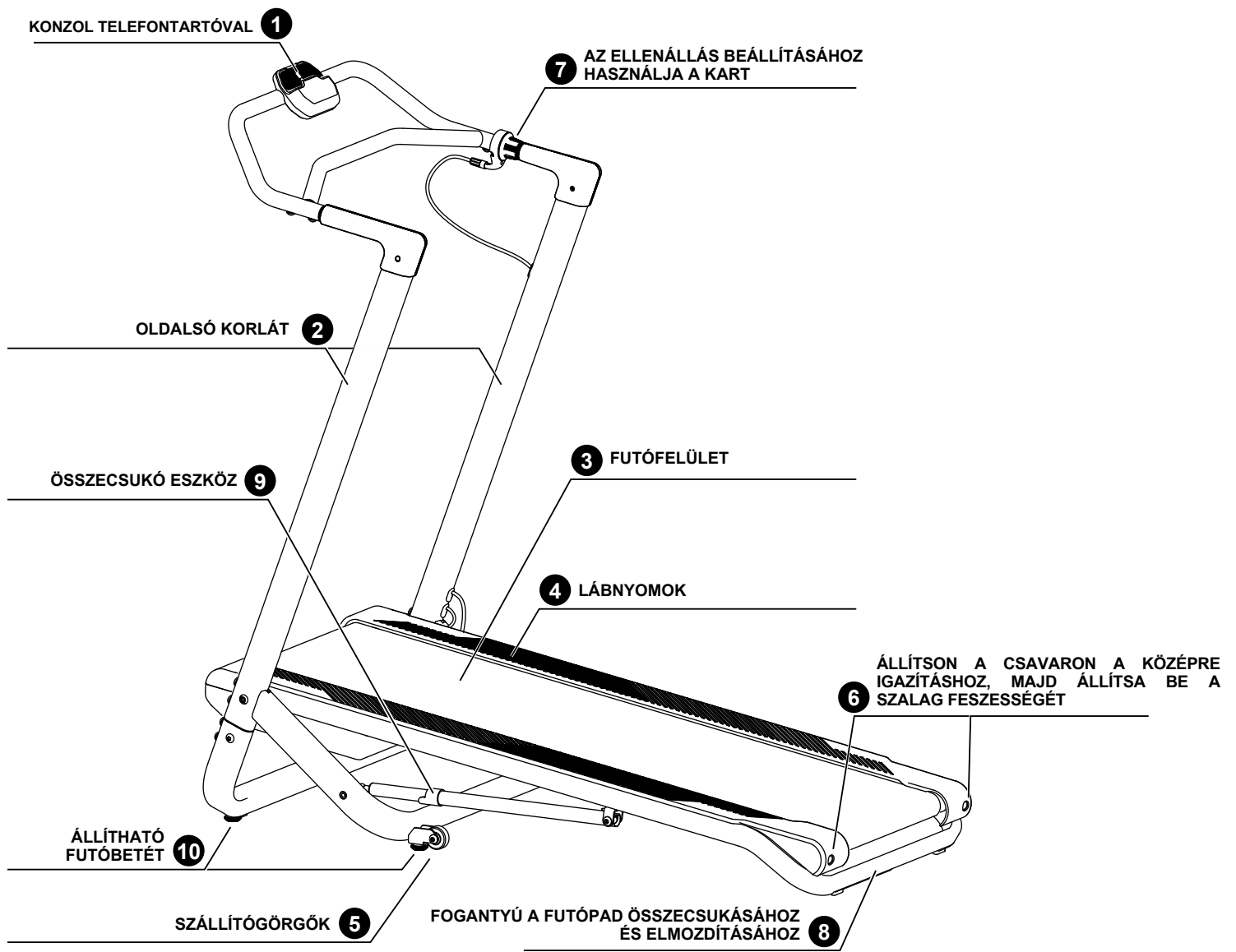

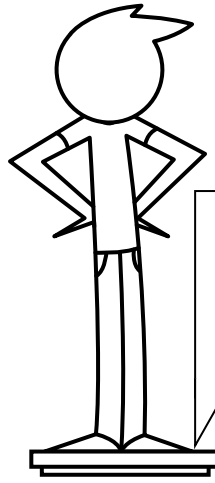
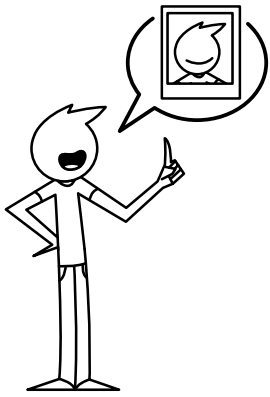

MAXI

**110 kg
242.5 lbs**

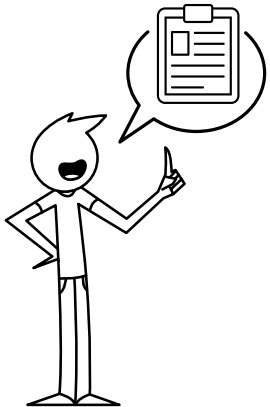

**133 cm
52.4 in**

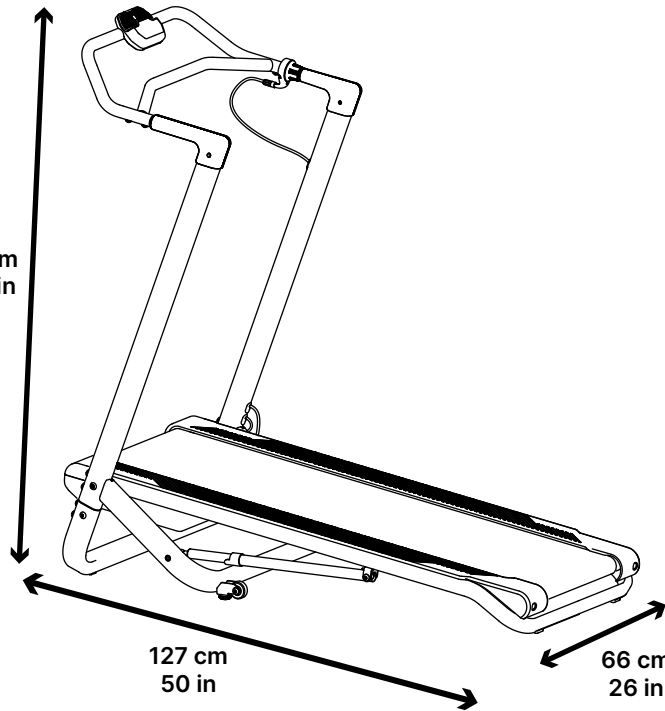

**33 KG
72.8 LBS**

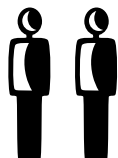
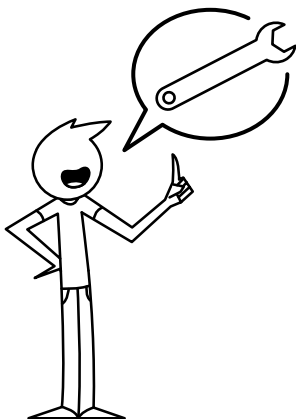

30 min

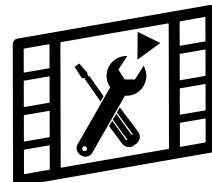

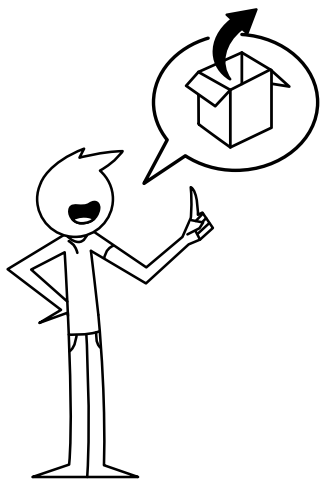

A

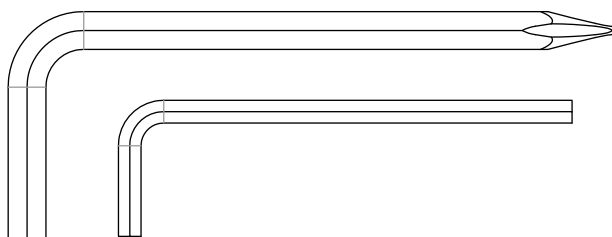

A1 -5 mm

A2 -3 mm

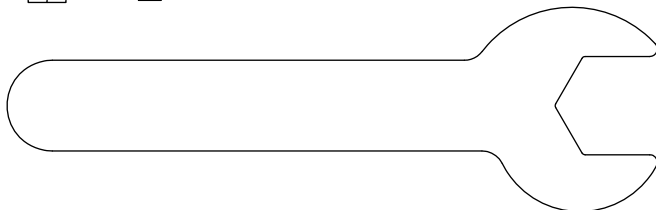

A3 -13 mm

B

-M8

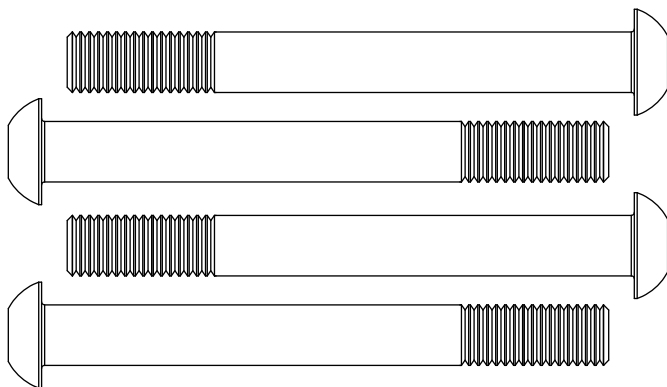

C

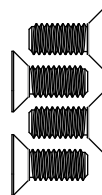

D

-M8

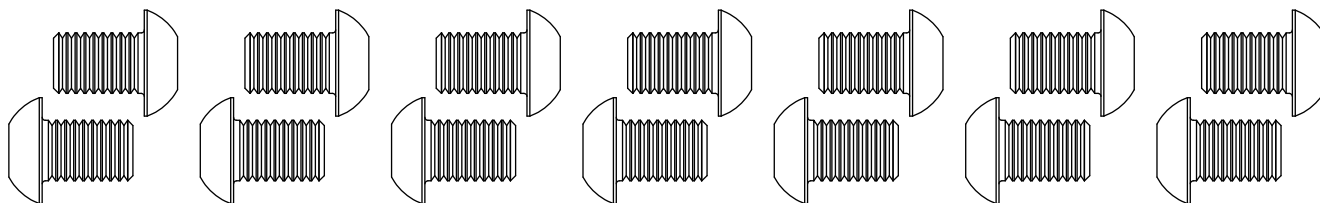

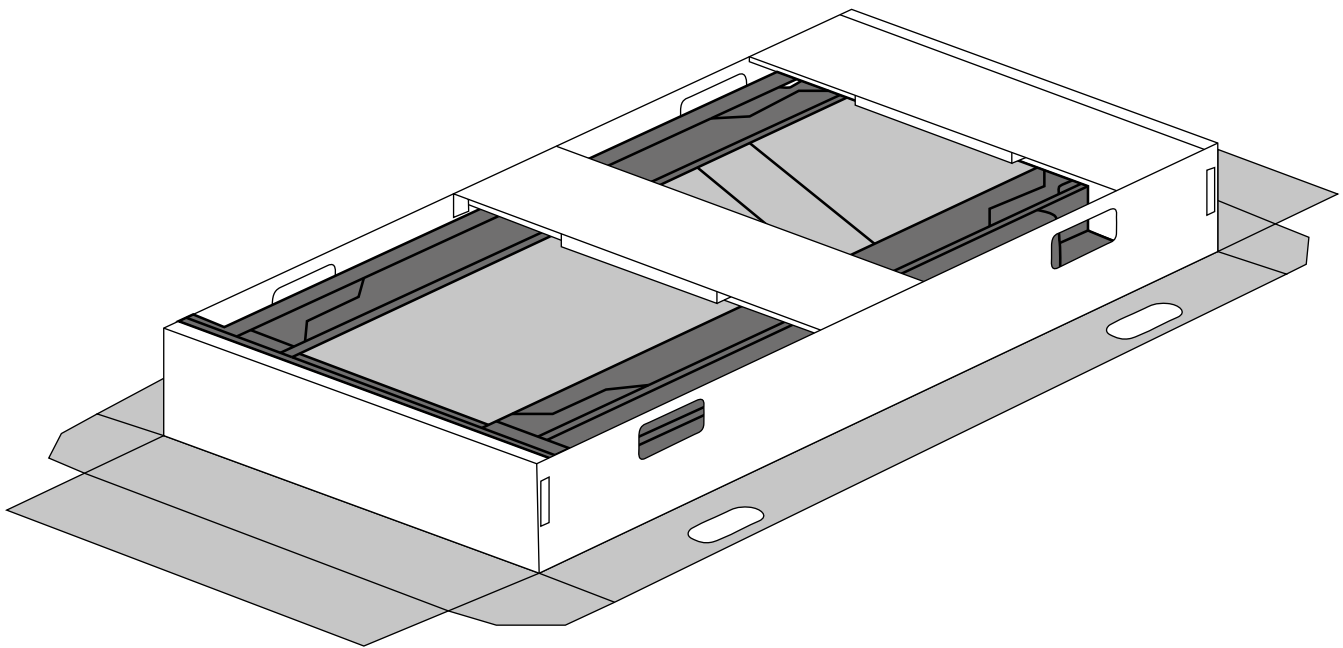
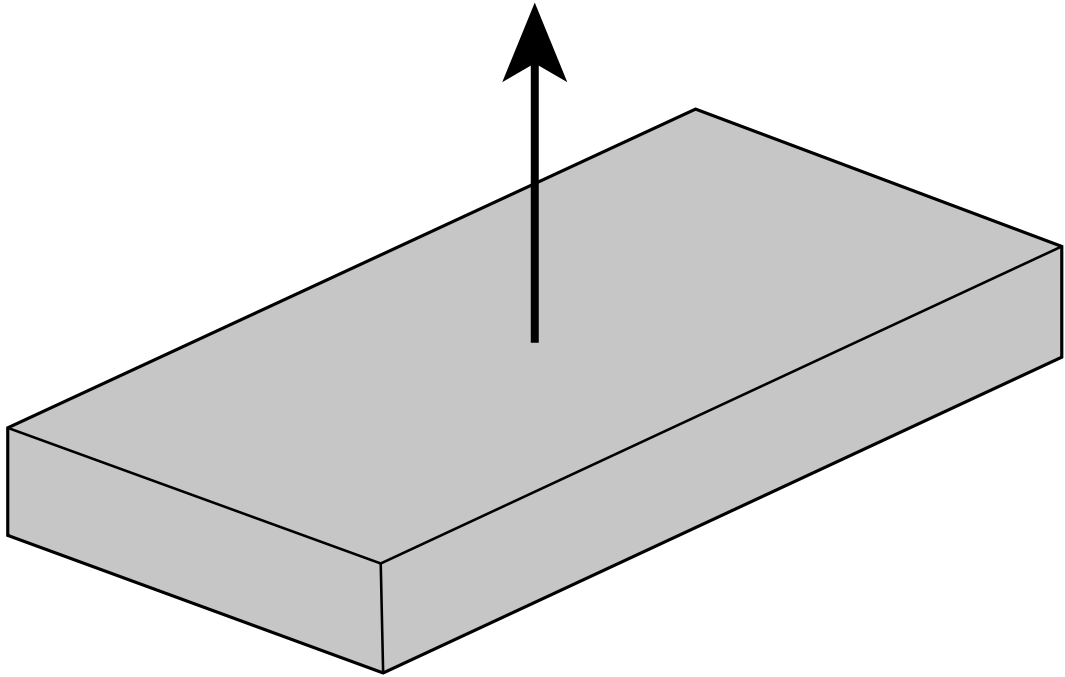
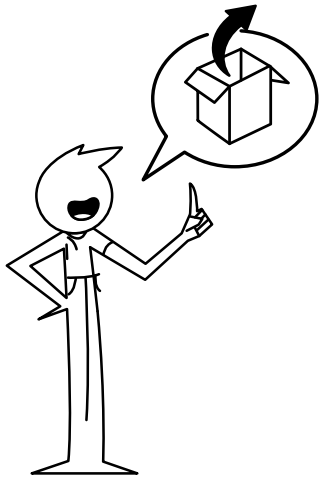

1

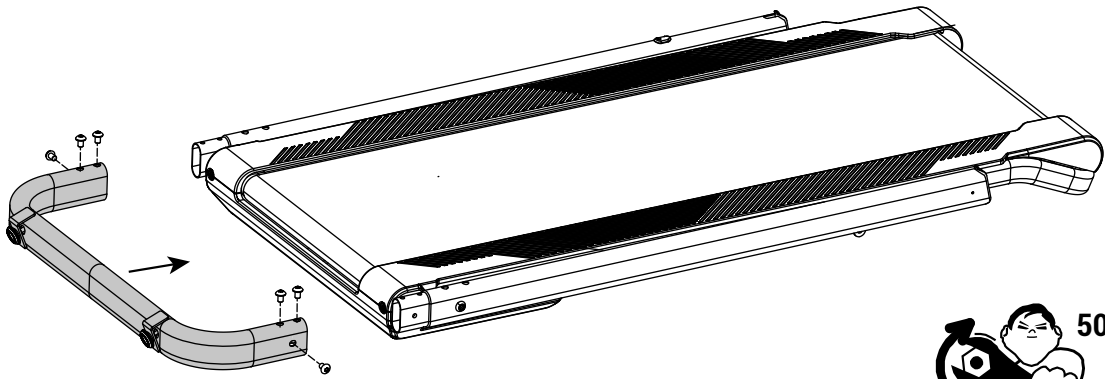
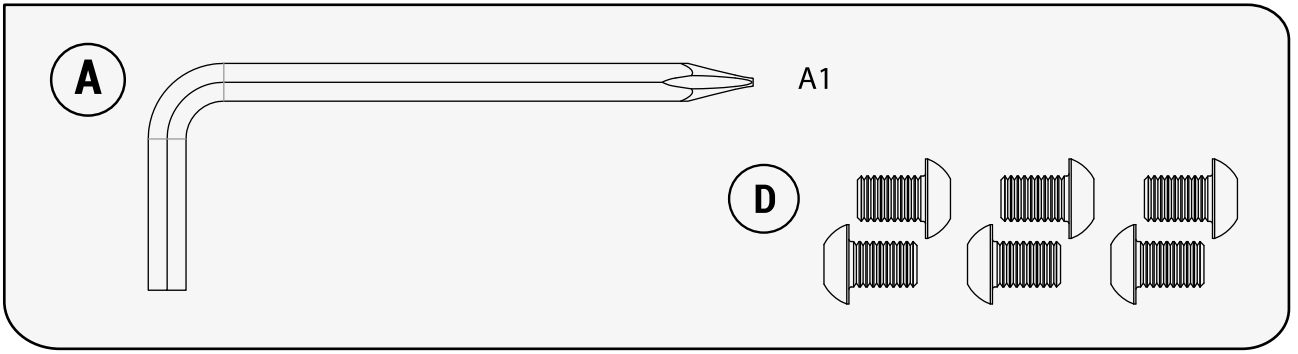

2

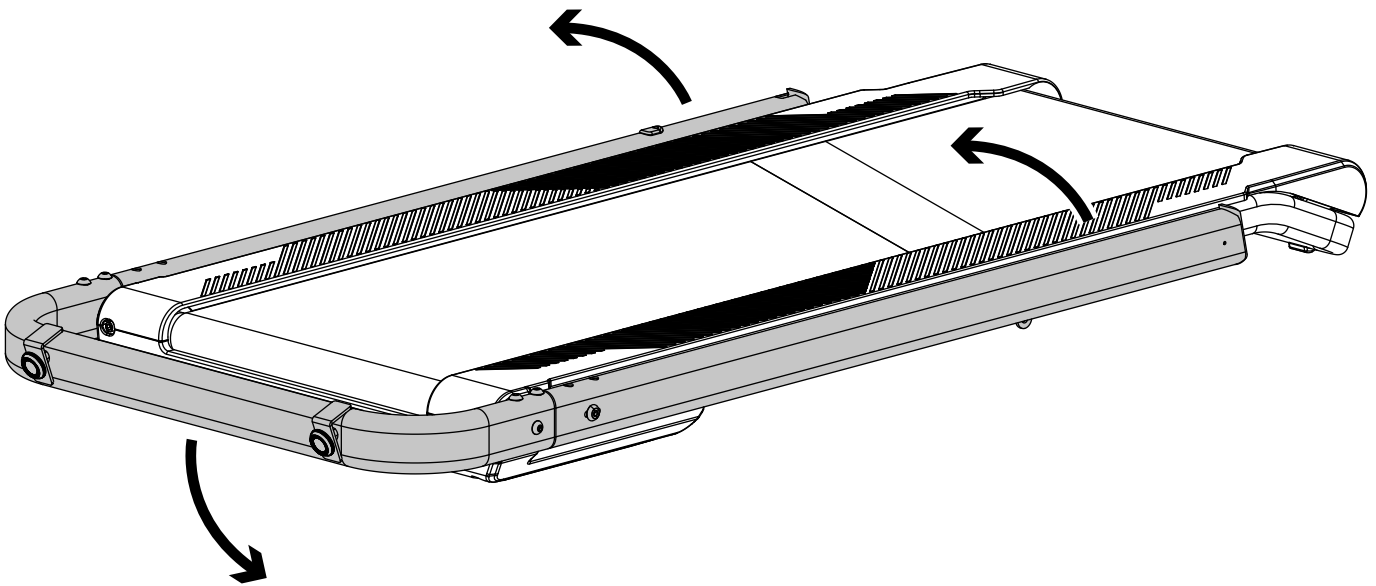

3

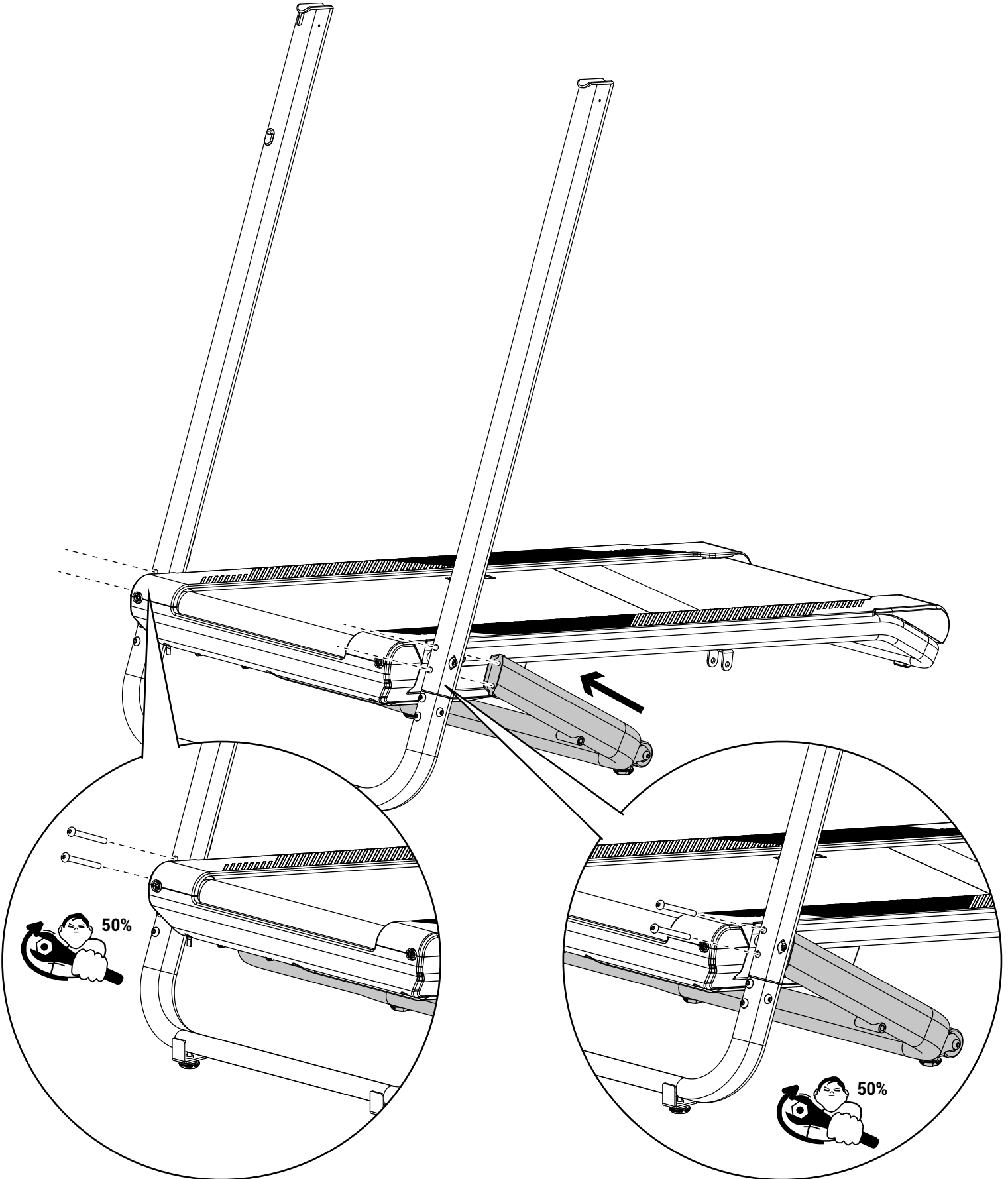
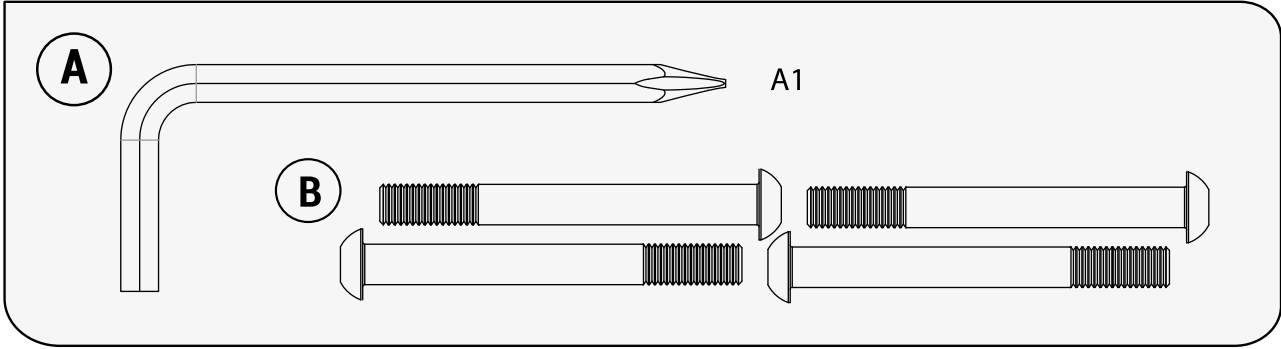

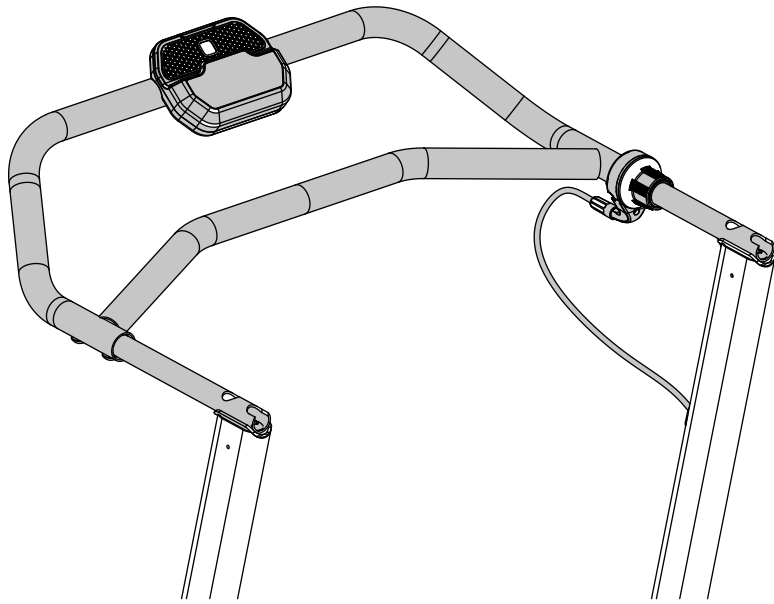

4

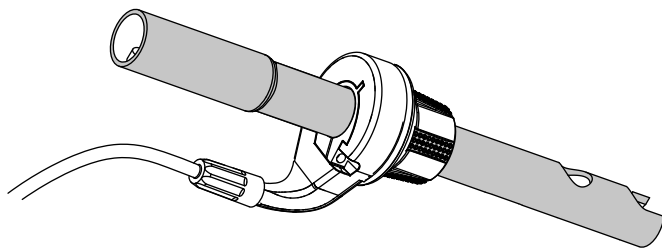
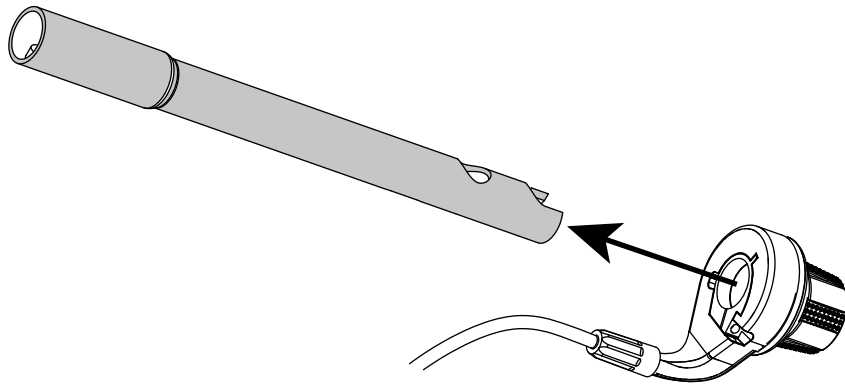

5

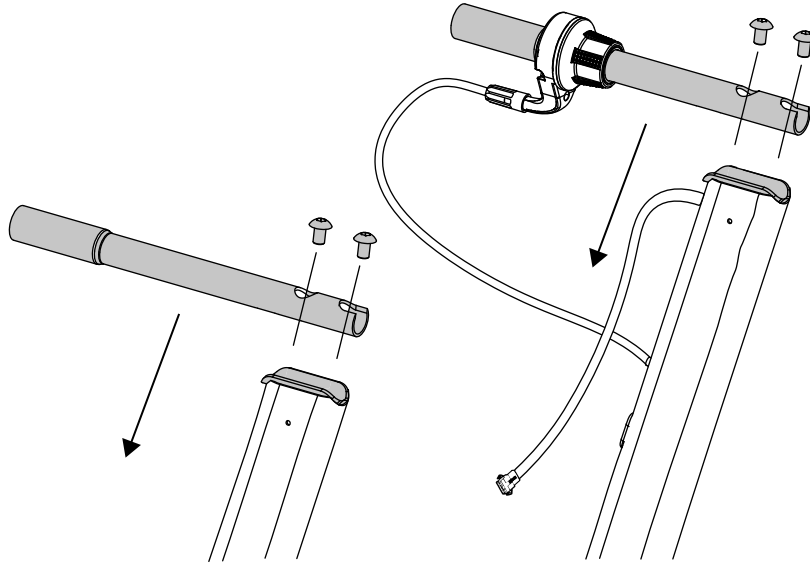
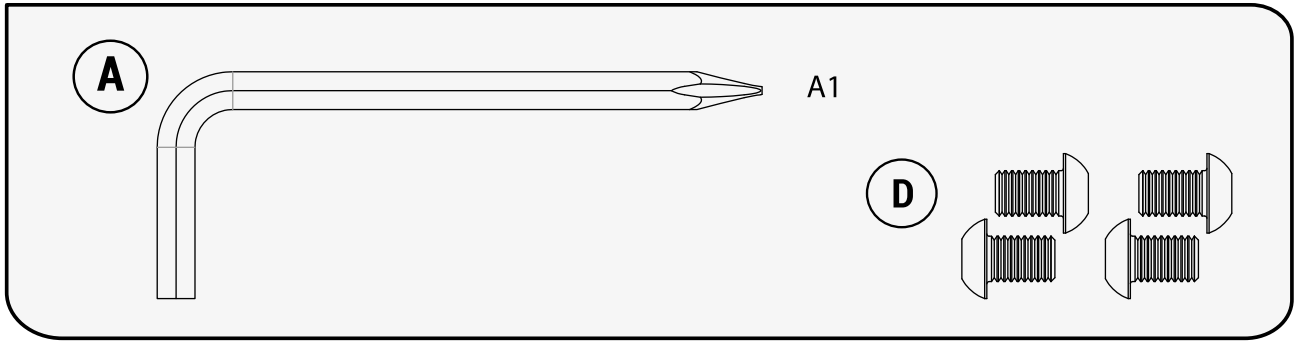

6

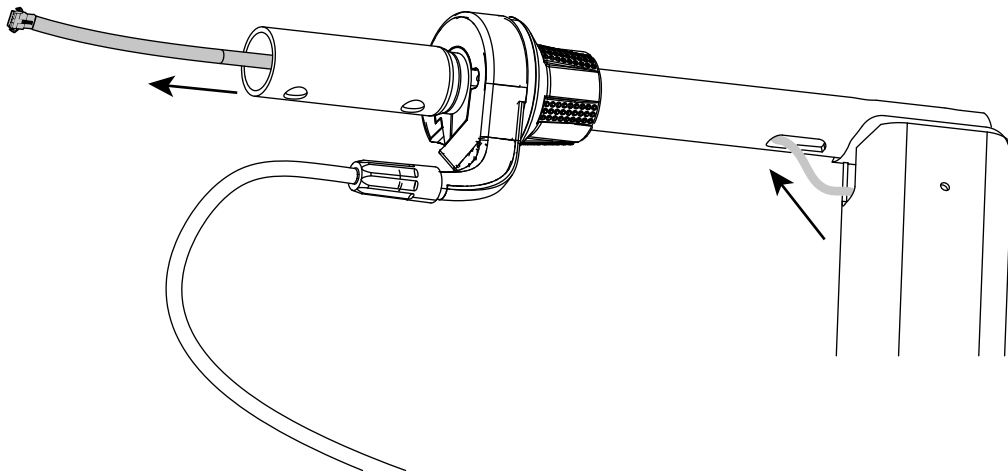

7

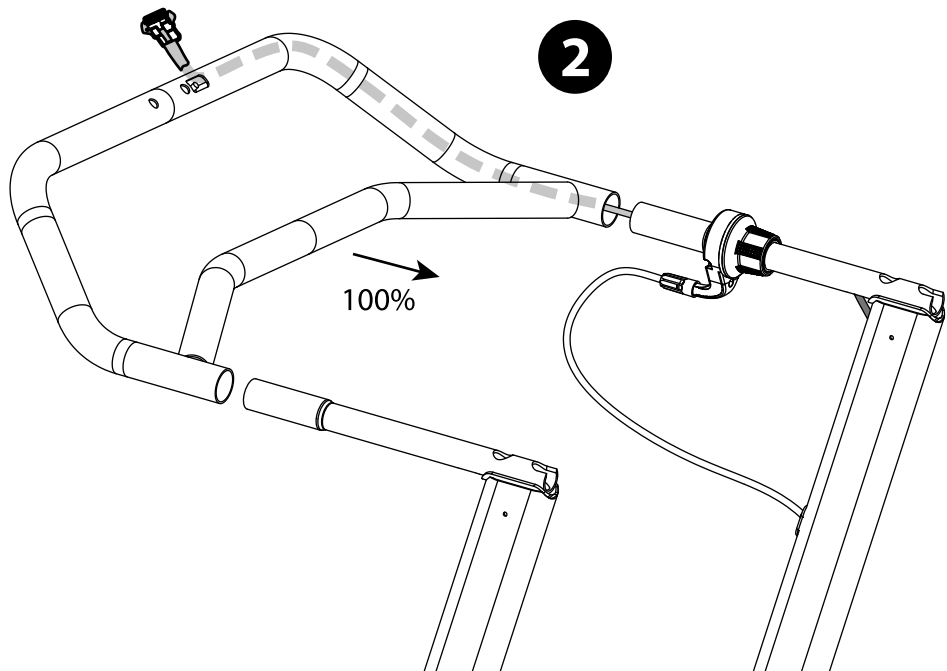
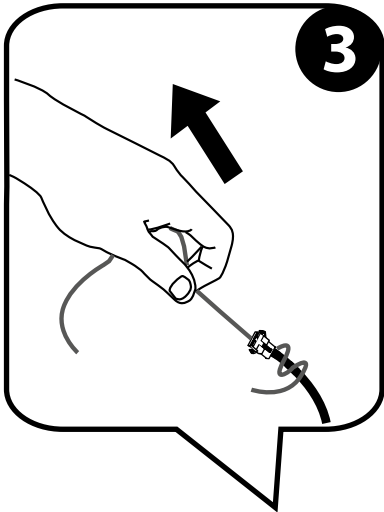
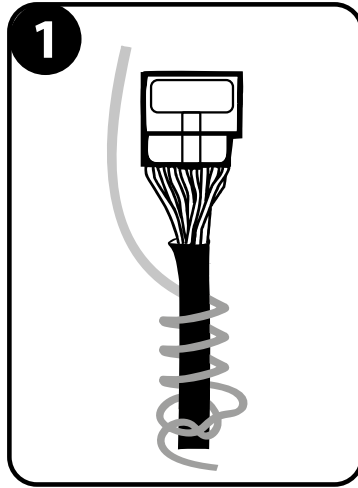

A

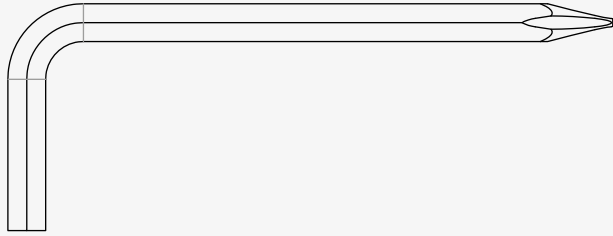

A1

D

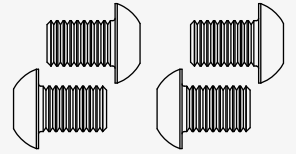

1

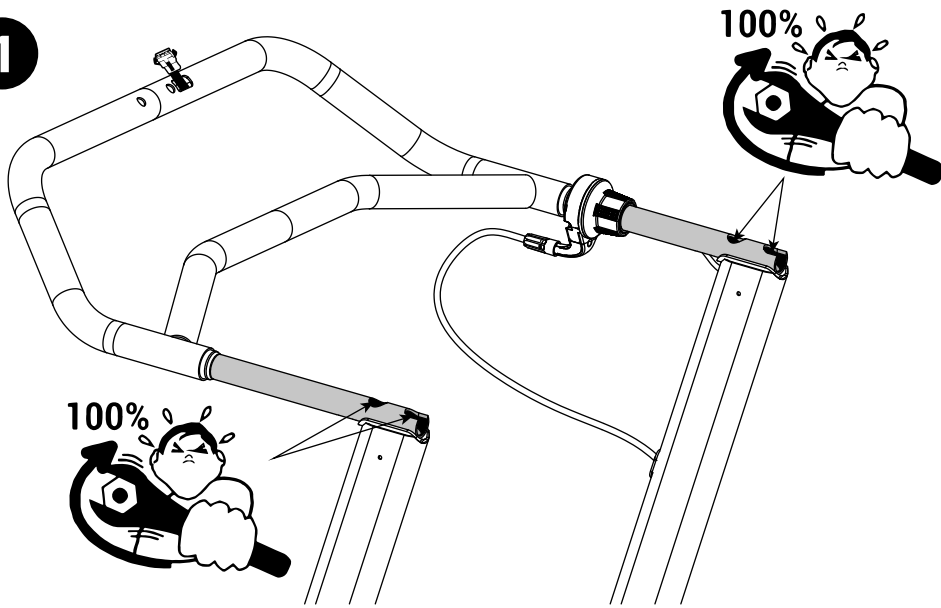

2

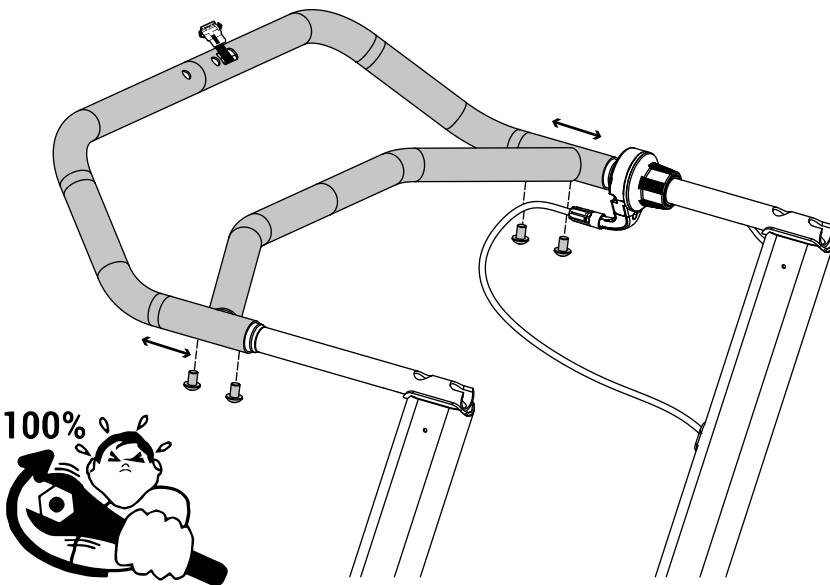

9

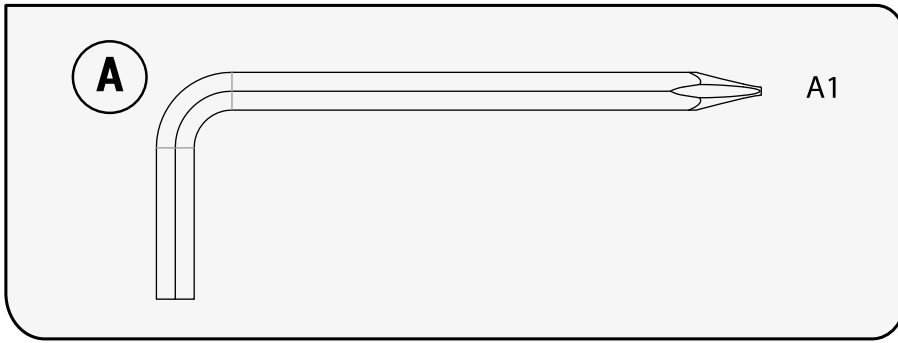

1

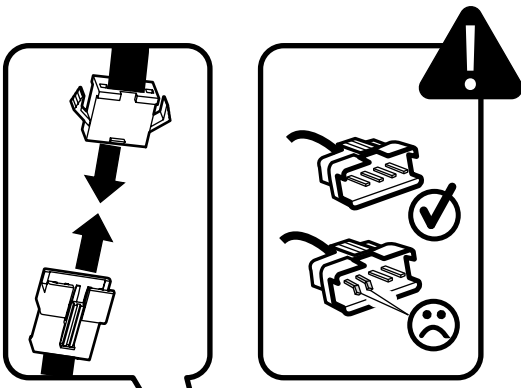
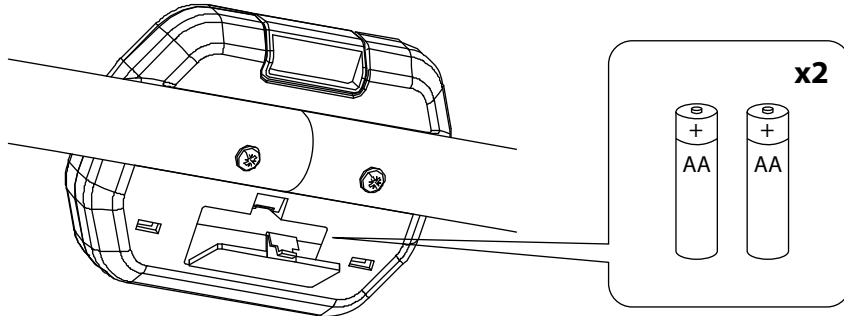

2

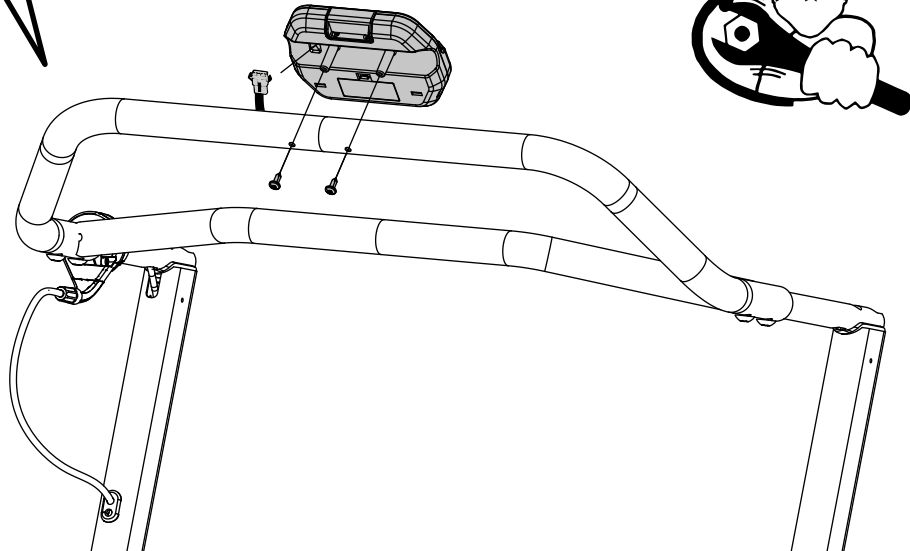

10

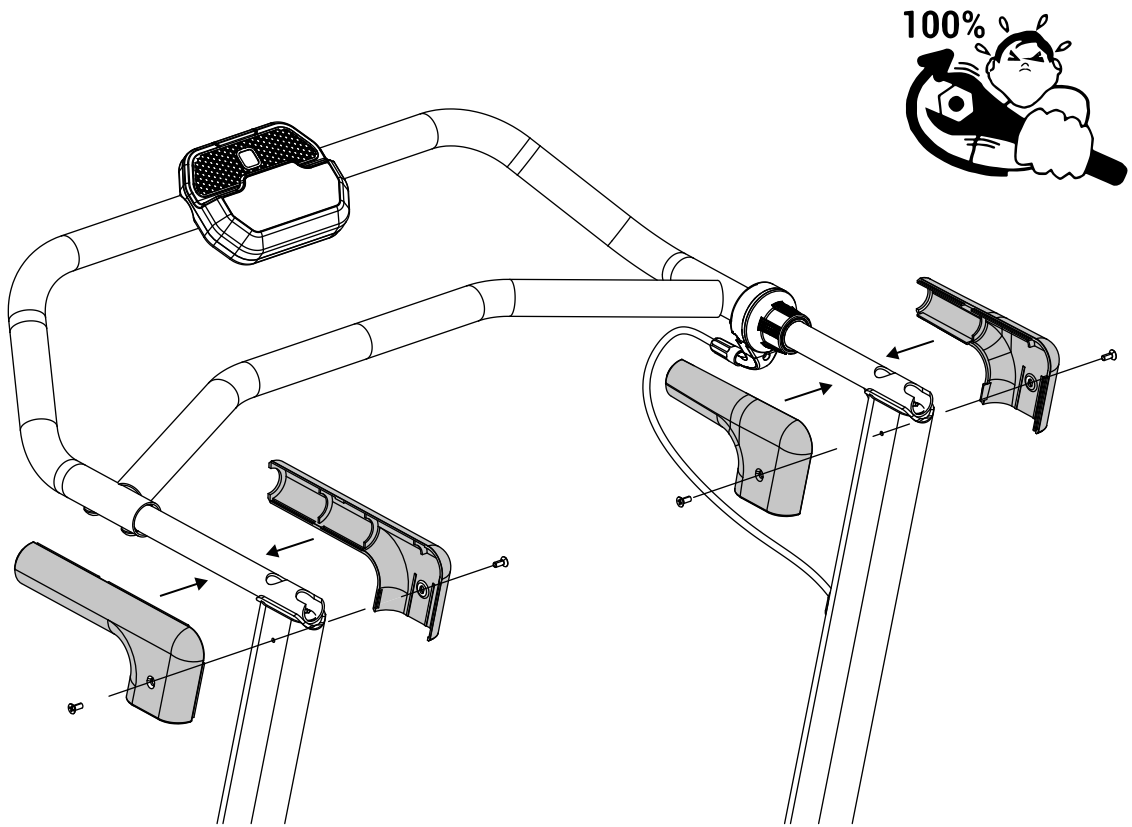
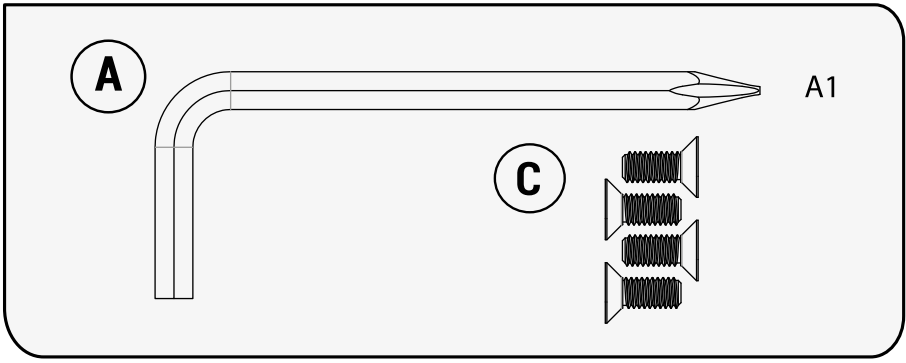

11

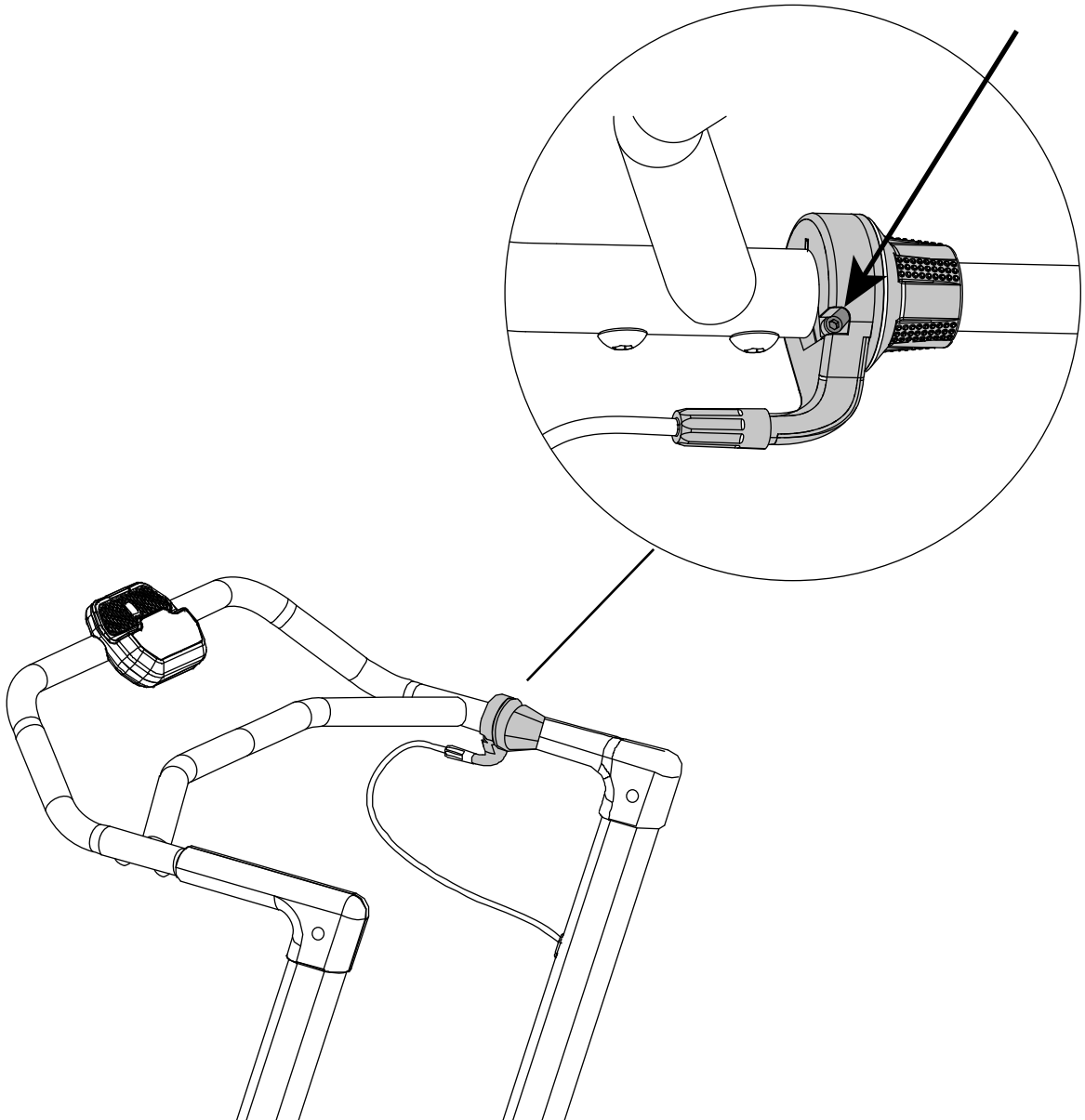
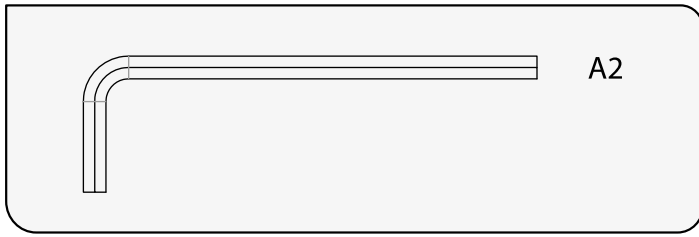

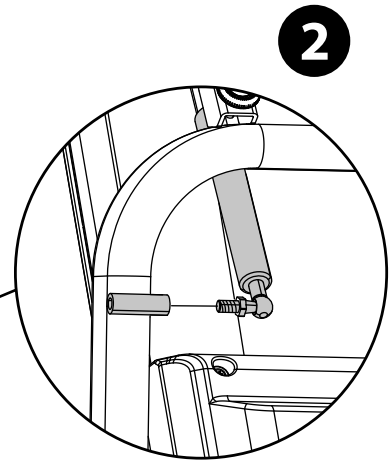
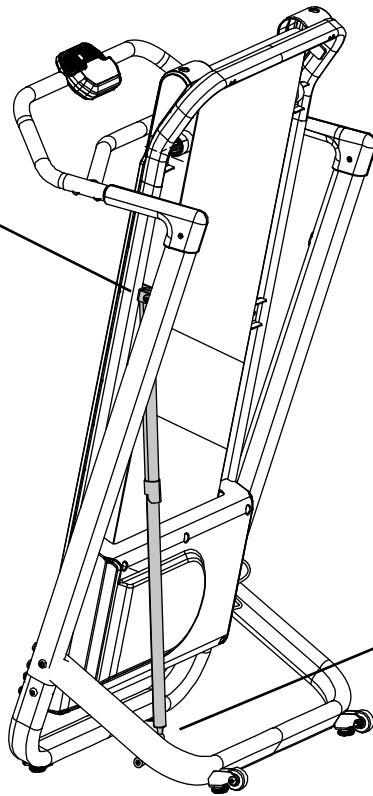
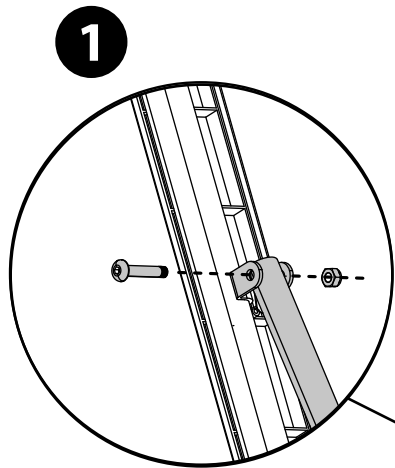
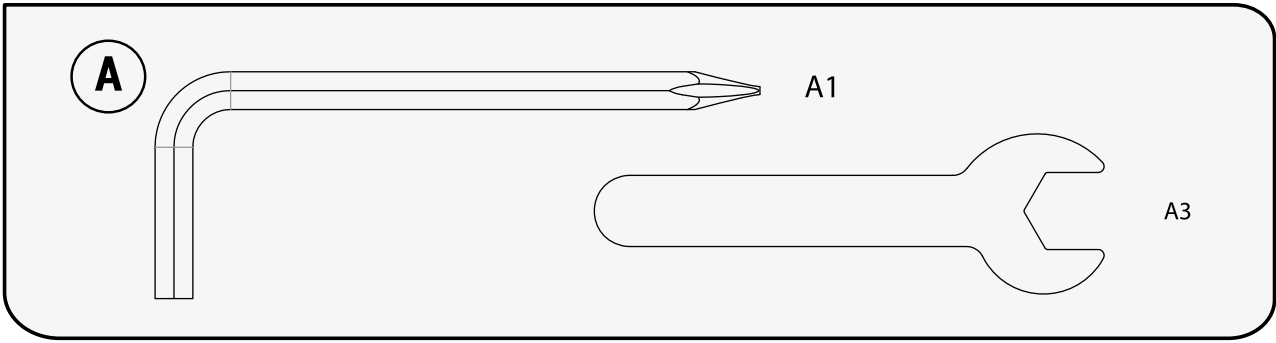

13

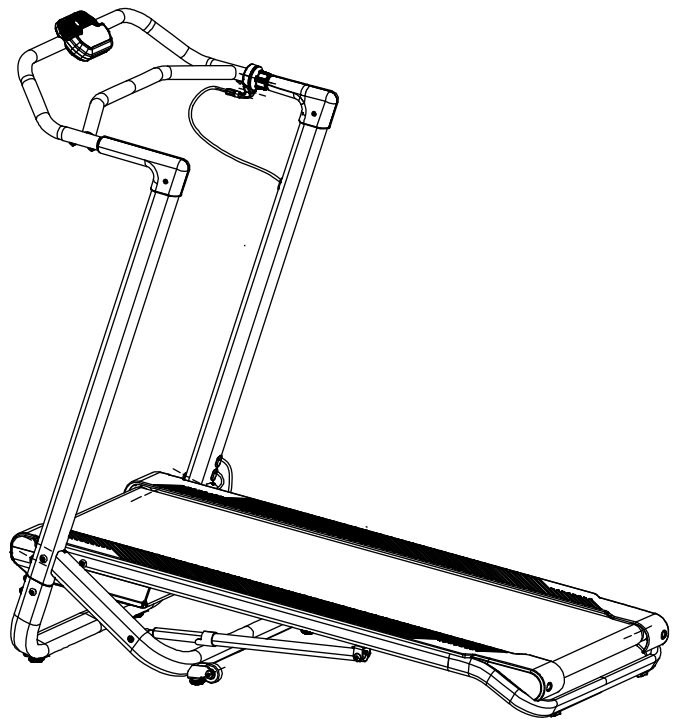
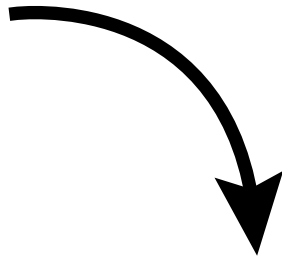
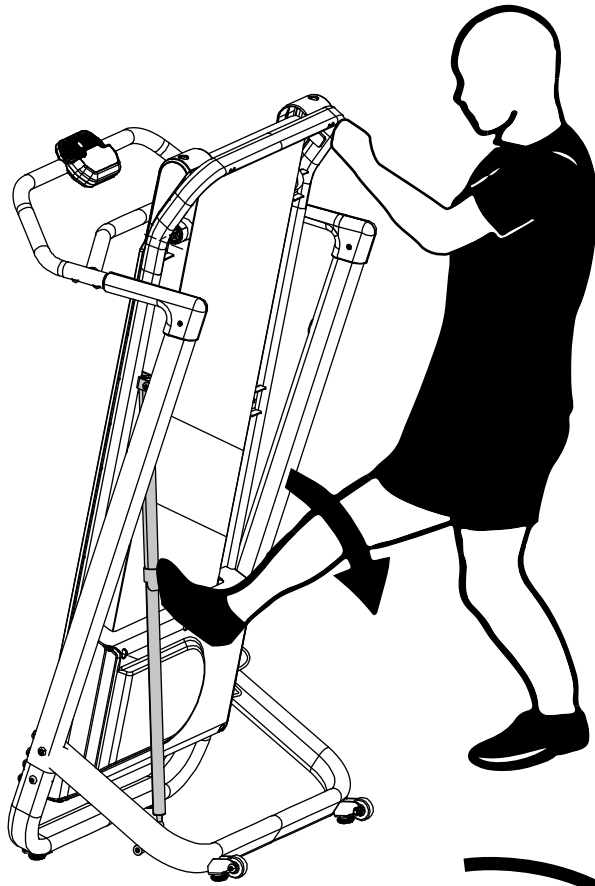

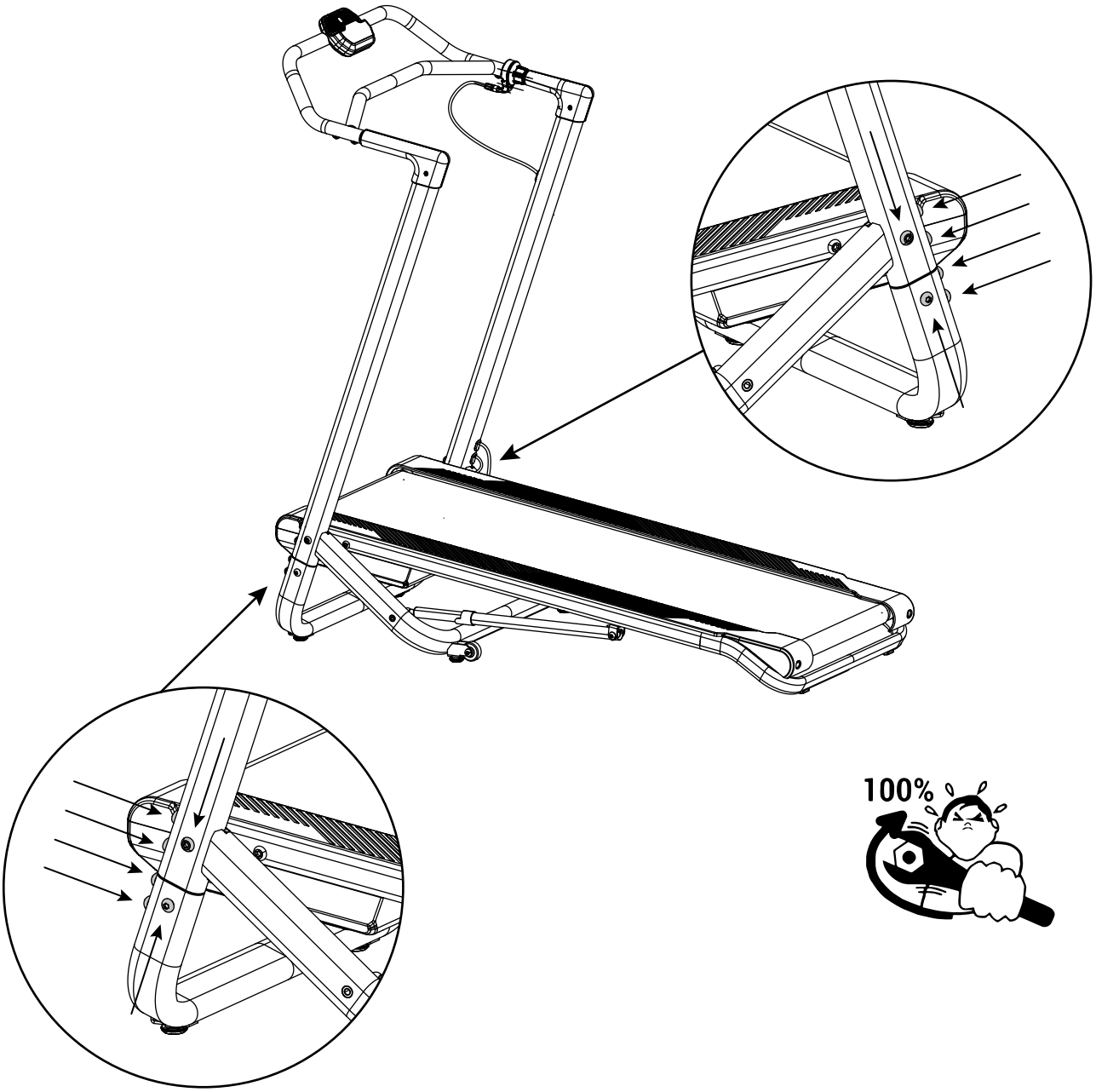
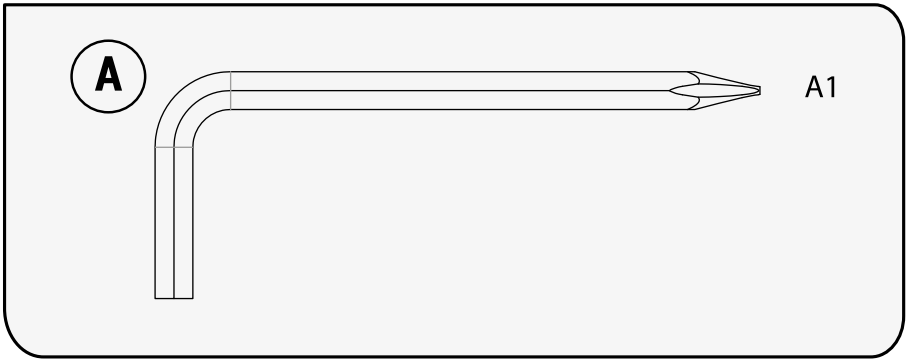

ÖSSZESZERELÉSI UTASÍTÁSOK

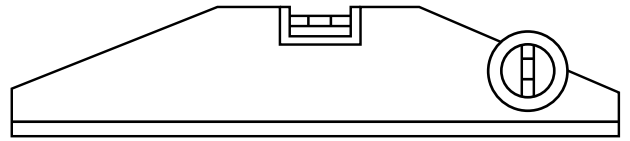

ÖSSZECSUKÁS

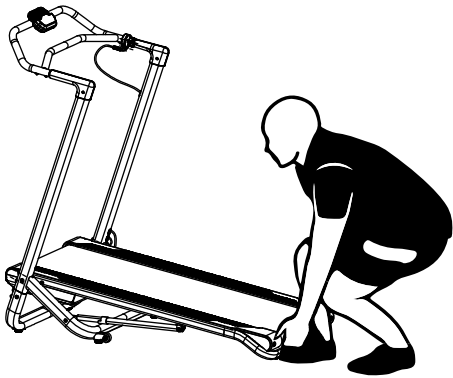

KINYITÁS

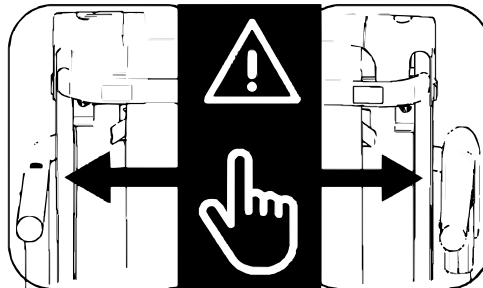
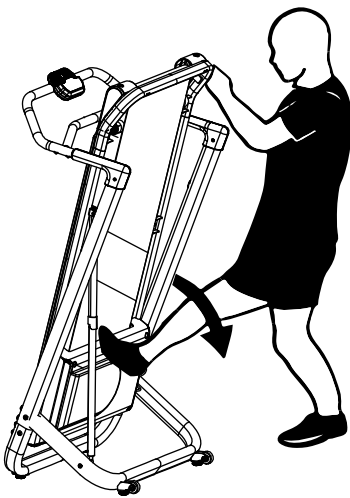

MOZGATÁS

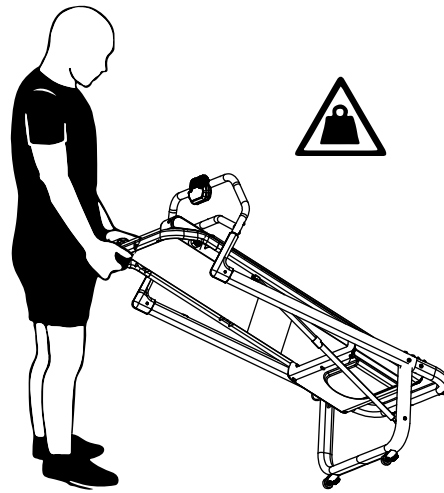
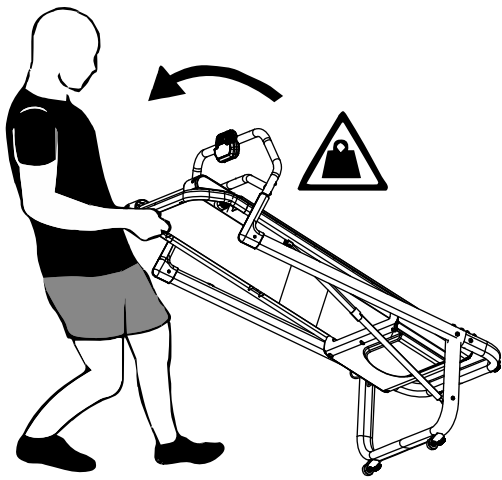

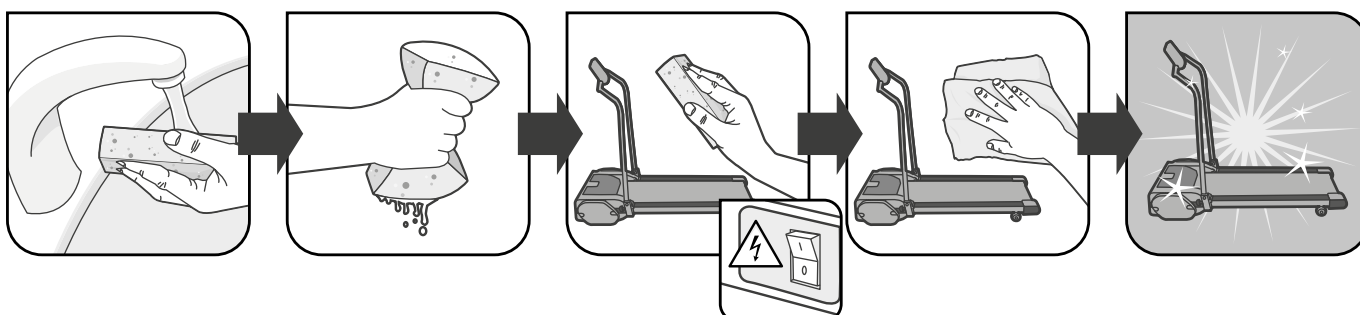
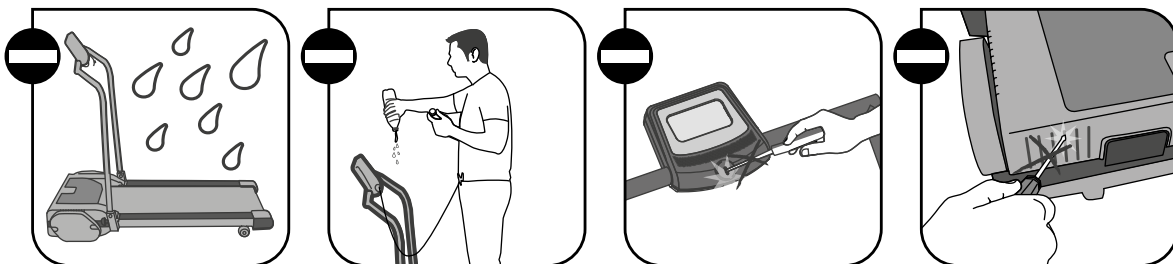
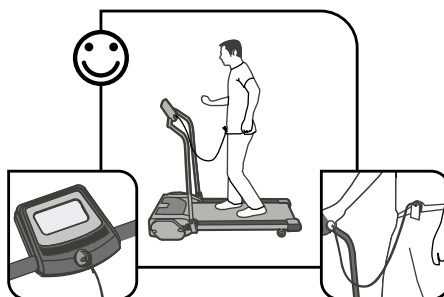
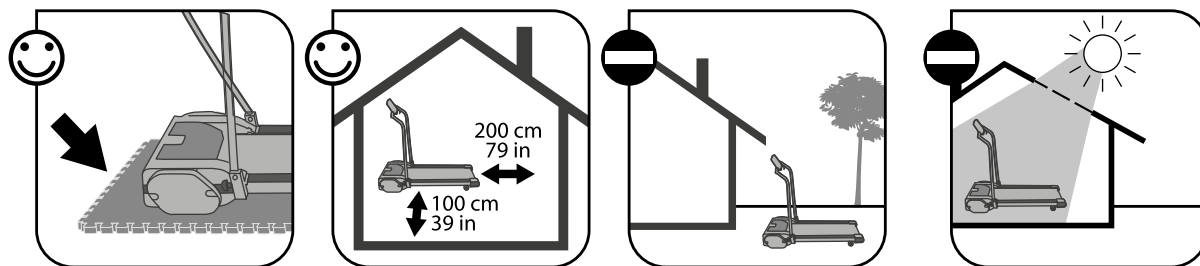
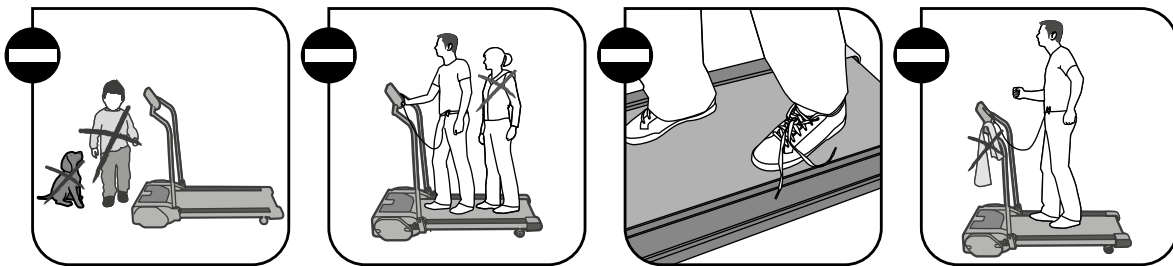

ÁLTALÁNOS JAVASLATOK

1. Olvassa el, értelmezze és tartsa be a használati útmutatóban foglalt és a futópadra vonatkozó összes figyelmeztetést, utasítást és eljárást, mielőtt használná a futópádot. Őrizze meg az útmutatót.
2. Bármilyen edzésprogram megkezdése előtt kérje ki orvosa tanácsát. Ez különösen fontos, ha Ön elmúlt 35 éves, egészségügyi problémái vannak vagy voltak, vagy ha már több éve nem sportolt.
3. Tartsa gyermektől elzárva.
4. Szédülés, hányinger, mellkasi fájdalom vagy bármilyen más rendellenes tünet fellépése esetén azonnal hagyja abba a sportolást, és forduljon orvoshoz.
5. FIGYELEM! A pulzusszámmérő rendszerek pontatlanok lehetnek. A túlzásba vitt sportolás súlyos sérüléshez vagy akár halálhoz is vezethet. Ha gyengének érzi magát, vagy fáj valamije, azonnal hagyja abba a sporttevékenységet.
6. A készüléket nem használhatják csökkent fizikai, érzékszervi vagy mentális képességű, vagy kellő tapasztalattal és tudással nem rendelkező személyek (a gyermekeket is beleértve), kivéve a biztonságukért felelős személy felügyelete alatt, vagy ha tőle utasítást kaptak a készülék használatát illetően. Ügyelni kell arra, hogy a gyermekek ne játszanak a készülékkel.
7. Ne használja a pulzusmérő övet, ha szívritmus-szabályozót visel. mert ez megzavarhatja a jelet.
8. FIGYELEM! A súlyos sérülések elkerülése érdekében a futópádot egyszerre csak egy ember használja! Állatok nem használhatják a futópádot.
9. A DOMYOS nem vállal felelősséget a termék vásárló vagy bárki más általi használatából vagy helytelen használatából eredő személyi sérülésekért és anyagi károkkért.
10. A kezét tartsa az összes mozgó alkatrésztől távol. Soha ne tegye a kezét vagy a lábát a szalag alá. Sérülést okozhat.
11. VIGYÁZAT! Jó állapotban lévő sportcipőt viseljen. A készülék megrongálódásának elkerülése érdekében ügyeljen arra, hogy a cipője talpa tiszta, kavicsoktól mentes legyen.
12. FIGYELEM! Kösse össze a haját. Ne viseljen bő ruházatot, mert sportolás közben zavarhatja. Minden ékszert vegyen le. A testrészes beszorulását és/vagy sérülést okozhat.
13. A futópádot óvatosan kell össze- és szétszerelni.
14. Sportolás után várja meg, amíg a futópad teljesen leáll, mielőtt leszállna róla.
15. Ha sürgősen kell leszállnia a futópadról, kapaszkodjon a kartámaszba, és tegye a lábát a lábtartó sínre.
16. VIGYÁZAT! Ne öntsön folyadékot a konzolra. Károsíthatja a terméket.
17. FIGYELEM! Az útmutatóban foglaltakon kívüli beállításokat és módosításokat csak arra felhatalmazott szakember végezheti. A biztonsági előírások be nem tartása súlyos sérüléshez vagy akár halálhoz is vezethet.
18. Minden használat előtt vizsgálja meg a futópádot, hogy az nem hibás, kopott-e, van-e meglazult eleme, és ha igen, azt javítsa, cserélje ki, húzza meg.
19. A terméket sík és stabil felületre helyezze.
20. Várja meg, amíg a szalag teljesen leáll, és áramtalanítsa a futópádot, mielőtt összehajtaná.
21. Az összecsucott futópádot működtetni tilos.

ÖSSZESZERELÉSI UTASÍTÁSOK

A futópad beltérben, száraz, nedvességtől védett, megfelelően szellőző helyen és sík, egyenletes felületen tárolandó. A futópádot ne használja vizes vagy nedves környezetben.

A futópad mögött 200 cm, mindkét oldalán pedig 100 cm helyet kell hagyni.

A zaj csökkentése és a padló megóvása érdekében használjon padlóvédő alátétet. A felhasználó felelőssége, hogy a termék használata előtt megvizsgálja és szükség esetén meghúzza az összes alkatrészt.

Az elhasználadott vagy hibás alkatrészeket azonnal cserélje ki. A szalag alsó részét a gyártás során megkenték. Szállítás közben a szalag felső részére és a kartoncsomagolásra kenőanyag kerülhet. Ha kenőanyag került a szalag felső részére, ronggyal és nem súroló tisztítószerrel tisztítsa meg a szalagot.

BEMUTATÁS

A nem motorizált futópad használata az izmokat teljesen megmozgató kardioedzés. Az ilyen edzés előnyei közé tartoznak: javítja a légzőrendszert és a szív- és érrendszert, formában tart, megfelelő diétával kombinálva fogyaszt. A digitális coaching segít a motiváció és a rendszeresség fenntartásában.

MŰSZAKI JELLEMZŐK

Ez a nem motorizált futópad gyalogláshoz készült. A futófelület mérete 38 x 120 cm, és 15%-os dőlésszögű. A hét ellenállási szint közül manuálisan lehet választani az edzés intenzitásának beállításához. A konzol képernyőjén 5 mutató van kijelvezve: idő, távolság, kalóriák, sebesség és wattban megadott teljesítmény. A konzol kompatibilis a Bluetooth-technológiát használó pulzusszámmérőkkel a pulzusszám (bpm) kijelzéséhez. A futópad Bluetoothon keresztül kompatibilis a Domyos E Connected applikációval, amely segít az edzés megtervezésében. A felhasználó előírt maximális testsúlya 110 kg. A futópad hetente összesen legfeljebb 5 órán át tartó, háztartási használatra készült. (HC használati osztály)

A FUTÓPAD BEINDÍTÁSA

Szálljon fel a futófelületre, és tegye a lábát a lábnyomokra. Fogja meg az oldalsó korlátokat, mielőtt gyalogolni kezdene. A konzol automatikusan bekapcsol, amikor Ön a futófelületen gyalogolni kezd. Ez a lépés a Bluetooth aktiválásához és a pulzusmérő vagy az applikáció csatlakoztatásához szükséges.

A KONZOL MŰKÖDTETÉSE



Akkor kapcsol be, ha a konzol csatlakozik a Domyos E Connected applikációhoz



Akkor kapcsol be, ha a konzol csatlakozik a pulzusszámmérőhöz

MODE SELECT

Edzés közben:

Nyomja meg röviden, ha váltani szeretne a mutatók között

Tartsa lenyomva 2 másodpercig az auto scan mód be- vagy kikapcsolásához



AUTO PAUSE (AUTOMATIKUS SZÜNET)

A konzol villogni kezd, ha 2 másodpercnél tovább abbahagyja az edzést

SLEEP MÓD: 2 perc inaktivitás után a konzol kikapcsol. A visszakapcsoláshoz és az edzés folytatásához kezdjen el gyalogolni. 15 percnyi sleep mód után kikapcsol és nullázza az adatokat.

RESET MÓD

az edzés nullázásához tartsa

lenyomva a(z) **MODE SELECT** gombot 5 másodpercig

BLUETOOTH

A nem motorizált futópad fel van szerelve Bluetooth-technológiával. A Bluetooth gyárilag be van kapcsolva. A Bluetooth kikapcsolásáról tájékozódjon a BEÁLLÍTÁS részben.

Kompatibilis a coaching applikációkkal

A Bluetooth-funkció hasznos az olyan applikációk használatához, mint a Domyos E Connected, amelyekkel rögzíthetők az edzésekre vonatkozó adatok, és útmutatás kérhető. Az összes kompatibilis applikáció megismeréséhez lásd a termékre vonatkozó információkat. Az applikáció használatakor a konzolon világít a Bluetooth-logó.

Pulzusszámmjel-vevő

A Bluetooth-funkció lehetővé teszi a pulzusszámmra vonatkozó információk (jelek) vételét és kijelzését. A Bluetooth-technológia segítségével párosított pulzusszámmérőt automatikusan észleli a konzol, és a(z)  jelenik meg a képernyőn.

Frissítés

A konzol frissítéséhez annak kapcsolódnia kell a Domyos E Connected applikációhoz. Ügyeljen arra, hogy a konzolban az elemek ne legyenek lemerülve.



AZ ELLENÁLLÁS BEÁLLÍTÁSA

A futópad bal korlátjánál található karral állítható az edzés intenzitásának szintje 1-től 7-ig.

BEÁLLÍTÁSOK

A FUTÓFELÜLET FESZESSÉGE

Ha edzés közben lökéseket érez, az azt jelzi, hogy a szalag nem elég feszes. A szalag megfeszítéséhez húzzon a két beállítócsavaron ½ fordulatonként az óramutató járásával megegyező irányban. Addig húzzon rajtuk, amíg a szalag egyenletes mozgású lesz, hirtelen lökések nélkül. Vigyázat: a túl feszesre húzott szalag növeli az edzés intenzitását, és kárt tehet a hengerekben.

HASZNÁLATI TANÁCSOK

- Ha még kezdő szinten űzi a sportot, pár napig alacsony sebességgel edzzen, ne feszítse túl magát és ha szükséges iktasson be pihenőidőket. Fokozatosan növelje az edzésidők számát és időtartamát. Edzés közben szellőztesse a szobát, ahol a futópadot használja.
- Formátartó edzés/bemelegítés: Legalább 10 percig tartó fokozatos terhelés a formában tartáshoz vagy a rehabilitációhoz – mindennap edzzen legalább 10 perccel. Az ilyen típusú gyakorlatok lehetővé teszik az izmok és az ízületek kíméletes megmozgatását, és alkalmazhatók bemelegítésként intenzívebb fizikai erőfeszítés előtt. A láb izomtónusának növeléséhez válasszon nagyobb ellenállást és növelje a gyakorlat időtartamát.
- Súlycsökkentő aerob edzés: 35–60 percig tartó közepes terhelés. Az ilyen típusú edzéssel hatékonyan égethetők el a kalóriák.
- Semmi értelme a túlzott megerőltetésnek: a legjobb eredmény rendszeres (hetente legalább 3 alkalommal végzett) és hosszan (35–60 percig) tartó edzéssel érhető el. Átlagos intenzitással edzzen (mérsékelt terheléssel, ne fullassza ki magát). A fogyáshoz, a rendszeres testmozgás mellett, alapvetően fontos a kiegyensúlyozott étrend.
- Állóképesség-javítás: 20–40 percen át tartó fokozott terhelés. Az ilyen típusú edzés segít a szívizom erősítésében, és javítja a légzőrendszer működését. Hetente legalább háromszor edzzen, intenzív ritmusban (gyors légzés). Idővel egyre tovább fogja tudni fenntartani az ilyen típusú erőfeszítést, és egyre intenzívebb ritmusban. Az intenzív ritmusú edzést (anaerob edzés, a piros zónában) csak sportolók végezhetik, és külön felkészülést kíván.
- Lazítás: minden egyes edzés után sétáljon lassan néhány percet, hogy a szervezete visszaálljon a megszokott ritmusra. Ez a lazítási fázis segít visszatérni a szív- és érrendszernek, a légzőrendszernek, a vérkeringésnek és az izmoknak a normál működéshez. Ugyanakkor hozzájárul a mellékhatások, pl. a tejsav felgyülemelésének kiküszöböléséhez, mely utóbbi az izomláz (görcs és merevség) egyik fő oka.

A GYALOGLÓPAD KARBANTARTÁSA

A futópad optimális teljesítményének és hosszú élettartamának biztosításához alapvetően fontos rendszeresen karbantartást végezni rajta. Kérjük, olvassa el és tartsa be az alábbi utasításokat. Ha a futópad nincs az előírtan megfelelően karbantartva, az a futópad idő előtti elhasználódását és akár maradandó megrongálódását is eredményezheti. Kérdés esetén forduljon a Decathlon áruházhoz, vagy látogasson el a decathlon.com weboldalra.

Minden egyes használat után elvégzendő KARBANTARTÁS

Vizsgálja meg a futópad összes külső alkatrészét, és győződjön meg azok megfelelő meghúzásáról. Kopott vagy sérült alkatrészeket azonnal cserélni kell, illetve használaton kívül helyezni a futópadot, amíg a javítás be nem fejeződik. A futópad karbantartásához csak a gyártó által forgalmazott vagy jóváhagyott alkatrészek használhatók.

Tisztítás

- A por és a verejték hamar a futópad megrongálódásához vezethet. Javasolt a futópad megtisztítása minden használat után.
- Egy 100%-ban pamutból készült rongyra vigyen fel kis mennyiségű, kímélő, univerzális tisztítószeret, és távolítsa el a port és a foltokat a korlátról, a függőleges tartókról, a lábtartóról és a motorburkolatról.
- A szalag alá ne vigyen fel tisztítószeret.
- A tisztítószeret ne permetezze közvetlenül a futópadra, és ne használjon ammónia- vagy savbázisú tisztítószeret.
- Győződjön meg arról, hogy a szalag középre van igazítva, és eléggé feszes. Ebben az esetben semmin ne módosítson. Ha állítani kell rajta, tájékozódjon az alábbi utasításokban.

RENDSZERES KARBANTARTÁS

A szalag megkenése:

Javasolt a futópad megkenése, hogy mérsékelt legyen a szalag vázhoz való dörzsölődése. Nincs szükség megkenésre, ha a szalag belső részén vagy a vázon szilikonyomok vannak (és ha a felület kissé zsíros).

Emelje fel a szalag szélét, és kenje be a belső felületét 5–10 ml szilikonnal. Kapcsolja be a szalagot 10–20 másodpercre.

A szalag használatra kész! * Felhívjuk figyelmét, hogy ha túl sok szilikont használ, előfordulhat, hogy a futópad nem fog megfelelően működni (megcsúszás veszélye). Kenőanyag vásárlásával kapcsolatban forduljon a DECATHLON áruházhoz, vagy látogasson el a www.decathlon.com weboldalra.

MEGELŐZŐ KARBANTARTÁS

- A szalagot minden 500. óra használat vagy 3000 km után cserélni kell.
- A hengereket minden 600. óra használat vagy 3600 km után cserélni kell.
- A vázat minden 700. óra használat vagy 4200 km után cserélni kell.

HIBAELHÁRÍTÁS

A FUTÓPAD NEM KAPCSOL BE:

- Ellenőrizze az elemek töltöttségét

A FUTÓPAD HASZNÁLAT KÖZBEN KIKAPCSOL:

- Ellenőrizze az elemek polaritását

A SZALAG GYALOGLÁS KÖZBEN LELASSUL:

- Ha a szalag túl feszes, akkor a futópad teljesítménye lecsökkenhet, a szalag pedig megrongálódhat.
- Az imbuszkulcs segítségével, az óramutató járásával ellentétes irányban, negyed fordulattal fordítsa el a szalagállító csavarokat. Megfelelő feszségű szalag esetén annak mindkét széle 3-4 cm-rel a váz fölé emelhető. Ügyeljen arra, hogy a szalag továbbra is középre legyen igazítva.
- Működtesse néhány percig a futópadot

A FUTÓPAD ZAJT BOCSÁT KI

- Sűrűlódás zaja: ellenőrizze, hogy a szalag középre van igazítva (nem dörzsölődhet a váz széléhez), és megfelelően meg van húzva (nem csúszhat el)
- Csikorgó hang hallatszik: Vizsgálja át és szükség esetén húzza meg a futópad összes külső alkatrészét.

DÉVIATION DU TAPIS

Contrairement aux tapis motorisés, le tapis est entraîné par la force de l'utilisateur.

La bande peut dévier vers le côté en fonction de la pression exercée, susceptible d'être différente pour le pied droit et le pied gauche, même avec un tapis correctement réglé.

Le tapis de marche aura tendance à dévier plus facilement s'il est installé sur un sol légèrement en pente. Avant la première utilisation et chaque fois que vous déplacez le tapis de course, il est donc essentiel d'utiliser un niveau à bulle pour vous assurer qu'il est parfaitement à plat et de régler son assiette avec les pieds réglables (instructions page 3, point 12).

Cette manipulation réduit le risque de glissement du tapis. Si le tapis dévie en cours d'utilisation, vous pouvez le repositionner facilement avec vos pieds.

CHANGER LES PILES

La console fonctionne avec des piles de type AA (1,5V) LR6. Si la luminosité est trop faible ou si le code E0 s'affiche à l'écran, il faut remplacer la pile qui se trouve à l'arrière de la console.

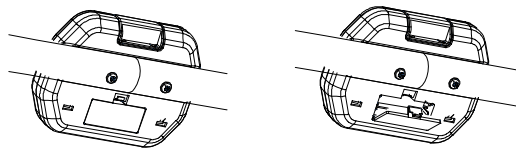

CODES D'ERREUR

Codes d'erreur	DÉFINITION	MESURES DTS
E0	Piles faibles	Remplacer les piles de la console (AA ou LR6)

GARANTIE COMMERCIALE

DOMYOS garantit ce produit, dans des conditions normales d'utilisation : 2 ans pour le moteur, les pièces et la main-d'œuvre 5 ans structure métallique (soudure) à compter de la date d'achat, la date sur le ticket de caisse faisant foi.

Attention : disponibilité des pièces pendant 10 ans (pièces d'origine ou substitution). L'obligation de DOMYOS, en vertu de cette garantie, se limite au remplacement ou à la réparation du produit, à la discrétion de DOMYOS. La garantie ne s'applique pas dans les cas suivants :

- Utilisation et/ou stockage en extérieur ou dans un environnement humide (sauf trampolines)
- Mauvais montage
- Mauvaise utilisation ou utilisation anormale
- Mauvais entretien
- Réparations effectuées par des techniciens non agréés par DOMYOS
- Utilisation au delà de 5h/semaine

La présente garantie n'annule pas la garantie légale en vigueur dans le pays d'achat. Pour profiter de la garantie du produit, consulter le tableau à la fin du manuel utilisateur.

Pour l'Australie : Les garanties de nos produits ne peuvent pas être exclues au titre de la loi australienne sur la consommation (Australian Consumer Law). Le consommateur peut prétendre à un échange ou un remboursement en cas de dysfonctionnement majeur ou à une compensation pour tout autre dommage ou perte visible. Vous pouvez également prétendre à la réparation ou au remplacement des produits dont la qualité est insuffisante ou dont la défaillance ne constitue pas une défaillance majeure. Cette garantie commerciale n'affecte pas les droits du consommateur résultant de la garantie prévue aux articles 112 à 115 de la Loi sur la protection du consommateur. Par ailleurs, nonobstant la garantie commerciale, le vendeur demeure responsable de tout défaut de conformité des biens de consommation portés au contrat de vente, conformément à la garantie prévue aux articles 112 à 115 de la Loi sur la protection du consommateur.

UK Do you need assistance? Find us at www.supportdecathlon.com , or if you don't have an internet connection, call our Customer Loyalty Team at 0207 064 3000.	FRANCE Besoin d'assistance ? Retrouvez-nous sur le site internet www.supportdecathlon.com (coût d'une connexion internet).	ESPAÑA ¿Necesita asistencia? Nos puede encontrar en el sitio web https://support.decathlon.es/servicios-posventa-decathlon (coste de conexión a internet) o contacte con su tienda habitual y/o el centro de atención al cliente, con el ticket de compra, a +34 91 623 31 22 para ayudarlo a abrir un dossier spv (servicio de post venta, llamada gratuita desde un teléfono fijo desde España).	ITALIA Hai bisogno di assistenza? Ci puoi contattare dal sito https://support.decathlon.it/ per aprire un dossier di assistenza post vendita.	BELGIQUE Besoin d'assistance? Retrouvez le service après vente sur le site internet www.supportdecathlon.com (coût d'une connexion internet) ou contactez le centre de relation clientèle au 02 208 26 60 (tarif local).
NEDERLAND Hulp nodig? U vindt de dienst na verkoop terug op de website www.supportdecathlon.com (kosten internetverbinding) of contacteer de klantendienst op 088 33 22 888 (lokaal tarief).	PORTUGAL Necessita de assistência? Encontre-nos no site www.supportdecathlon.com ou nos contacte através do nosso Centro de apoio técnico tendo em mãos uma prova de compra (cartão Decathlon ou factura de caixa) pelo número 800 919 970* Serviço pós venda gratuito para os produtos Domyos, ver condições de garantia. *Chamada gratuita.	DEUTSCHLAND Brauchen Sie Hilfe? Sie finden uns auf der Internetseite: www.supportdecathlon.com oder Sie rufen unser Customer - Relationship - Center an unter: 0049-7153-5759900 Halten Sie bitte Ihre Rechnung bereit.	BELGIË Hulp nodig? U vindt de dienst na verkoop terug op de website www.supportdecathlon.com (kosten internetverbinding) of contacteer de klantendienst op 02 208 26 60 (lokaal tarief).	中国 你需要帮助吗？ 请访问我们的网站 http://support.decathlon.com 或拨打我们的全国免费客服电话 4009-109-109。温馨提示：拨打电话前，请找到您的购物凭证。
EN - OTHER COUNTRIES Need help? Find us on our website www.supportdecathlon.com (cost of an internet connection) or go to the front desk of one of the stores where you bought the product, with proof of purchase.	FR - AUTRES PAYS Besoin d'assistance? Retrouvez-nous sur le site internet www.supportdecathlon.com (coût d'une connexion internet) ou présentez-vous à l'accueil d'un magasin de l'enseigne où vous avez acheté votre produit, muni d'un justificatif d'achat.	ES - OTROS PAÍSES ¿Necesita asistencia? Nos puede encontrar en el sitio web www.supportdecathlon.com (coste de conexión de internet) o preséntese con el justificante de compra en la recepción de la tienda de la marca donde haya comprado el producto.	DE - ANDERE LÄNDER Brauchen Sie Hilfe? Besuchen Sie unsere Internet-Site www.supportdecathlon.com (Kosten des Internetanschlusses) oder wenden Sie sich an die Empfangsstelle des Geschäfts der Marke, in welchem Sie Ihr Produkt gekauft haben. Legen Sie bitte Ihren Kaufnachweis vor.	IT - ALTRI PAESI Bisogno di assistenza? Ci potete trovare sul sito Internet www.supportdecathlon.com (costo di una connessione Internet) o potete recarvi all'accoglienza di un negozio del marchio in cui avete comprato il prodotto, muniti di un giustificativo di acquisto.
NL - ANDERE LANDEN Hulp nodig? Raadpleeg de website www.supportdecathlon.com (kosten internetverbinding) of contacteer het onthaal van de winkel waar u het product heeft gekocht.	PT - OUTROS PAÍSES Precisa de assistência? Contacte nos através do site da Internet www.supportdecathlon.com (custo de uma ligação à Internet) ou dirija-se à recepção da loja da marca onde adquiriu o seu produto, com o respectivo comprovativo de compra.	PL - INNE KRAJE Potrzebujesz pomocy? Znajdź nas na stronie internetowej www.supportdecathlon.com (koszt jednego połączenia internetowego) lub wraz z dowodem zakupu zgłoś się do punktu obsługi sklepu firmowego lub tam, gdzie dokonałeś zakupu produktu.	HU - MÁS ORSZÁGOK Segítségre van szüksége? Keressen meg minket internetes honlapunkon www.supportdecathlon.com (internetsatlakozás ára), vagy forduljon személyesen egyik üzletünk vevőszolgálatához, amely üzletben vásárolta a termékét, a vásárlási bizonylattal.	RO - ALTE ȚĂRI Aveți nevoie de asistență? Ne puteți găsi pe site-ul www.supportdecathlon.com alii trgovino, v kateri ste izdelek kupili, pri čemer je potrebno dokazilo o nakupu.
SK - OSTATNÉ KRAJINY Potrebujete asistenciu? Nájdite si nás na internetových stránkach www.supportdecathlon.com (cena internetového pripojenia), alebo sa obráťte na oddelenie styku so zákazníkmi v obchode, kde ste svoj výrobok zakúpili a popritom nezabudnite predložiť doklad o kúpe.	CS - OSTATNÍ ZEMĚ Potřebujete pomoc? Kontaktujte nás na našich internetových stránkách www.supportdecathlon.com (cena za internetové připojení) nebo přijďte na recepci jedné z prodejen značky, kde jste koupili váš výrobek, a předložte doklad o nákupu.	SV - ANDRA LÄNDER Behöver du hjälp? Hitta oss på hemsidan www.supportdecathlon.com (kostnad för internetanslutning tillkommer) eller gå till kundtjänsten i butiken där du köpte produkten, med ditt inköpsbevis.	HR - OSTALE ZEMLJE Potrebna vam je pomoć? Pronađite nas na internetskoj stranici www.supportdecathlon.com (po cijeni naknade za korištenje interneta) ili savjet potražite u trgovini u kojoj ste kupili proizvod, uz predočenje računa.	SL - DRUGE DRŽAVE Potrebujete pomoč? Obiščite našo spletno stran www.supportdecathlon.com ali trgovino, v kateri ste izdelek kupili, pri čemer je potrebno dokazilo o nakupu.
TR - DİĞER ÜLKELER Yardıma mı ihtiyacınız var? www.supportdecathlon.com internet sitesinden bize ulaşabilirsiniz (bir internet bağlantısı ücreti karşılığında) veya bir satın alma kanıtı ile birlikte, ürünü satın aldığınız mağazanın danışma bölümüne başvurabilirsiniz.	LT - KITOS ŠALYS Ar jums reikia pagalbos? Susiraskite mus www.supportdecathlon.com interneto svetainėje ir (arba) kreipkitės į parduotuvės, kurioje įsigijote gaminį, informacijos skyrių pateikdami pirkinio dokumentą	SR - DRUGE ZEMLJE Da li vam treba pomoć? Potražite nas na našem veb-sajtu www.supportdecathlon.com i/ili dođite na prijemni pult prodavnice u kojoj ste kupili proizvod sa potvrdom o kupovini	LV - CITAS VALSTIS Vai jums ir nepieciešama palīdzība? Mūs var atrast vietnē www.supportdecathlon.com , un/vai dodieties uz veikala reģistratūru, kurā iegādājāties produktu, uzrādot pirkumu apliecināšu dokumentu	ET - MUUD RIIGID Kas vajate abi? Leidke meid www.supportdecathlon.com veebilehel ja/või minige koos ostutšekiga sellese kauplusesse, kust te oma toote ostsite
EL - ΑΛΛΕΣ ΧΩΡΕΣ Χρειάζεστε βοήθεια; Επικοινωνήστε τον δικτυακό μας τόπο, στη διεύθυνση www.supportdecathlon.com (με το κόστος μιας σύνδεσης στο διαδίκτυο) ή απευθυνθείτε στην υποδοχή οποιούδήποτε καταστήματος της αλυσίδας από την οποία αγοράσατε το προϊόν σας, μαζί με την απόδειξη αγοράς.	BG - ДРУГИ ДЪРЖАВИ Имате нужда от помощ? Моля, посетете нашия сайт: www.supportdecathlon.com (цената на интернет връзка) или отидете в отдел «Обслужване на клиентъ» на магазина, където сте купили продукта, като носите със себе си документ, доказващнаправената покупка.	KK - БАСҚА ЕЛДЕР Сізге көмек керек пе? Бізді www.supportdecathlon.com веб-сайтынан табыңыз же/немесе сатып алғаныңызды растайтын құжатпен өнімді сатып алған дүкеннің қабылдау бөліміне барыңыз	RU - ДРУГИЕ СТРАНЫ Нужна поддержка? Обратитесь к нам через наш интернет-сайт www.supportdecathlon.com (стоимость подключения к интернету) или подойдите в отдел обслуживания клиентов в магазине той сети, в которой вы купили ваш продукт, с товарным чеком.	UK - ІНШІ КРАЇНИ Вам потрібна допомога? Шукайте нас на вебсайті www.supportdecathlon.com і/або підійдіть на інформаційну стійку магазину, де ви придбали продукт, із підтвердженням покупки
VI - QUỐC GIA KHÁC Cần hỗ trợ? Hãy liên hệ với chúng tôi qua trang web www.supportdecathlon.com (cần có kết nối internet) hoặc đến đại lý chính hãng mà bạn đã mua sản phẩm, mang theo minh chứng mua hàng.	ID - NEGARA LAIN Perlu bantuan? Kunjungi situs internet kami www.supportdecathlon.com (biaya koneksi internet) atau datanglah ke toko merek di mana Anda membeli produk Anda, dengan membawa bukti pembelian.	ZH - 其他国家 需要帮助？ 请登录 http://support.decathlon.com 与我们联系（普通上网费用）或携带购物发票至您购买产品的商店信息咨询处咨询。	JA - その他の国 ヘルプが必要ですか？ サイト www.supportdecathlon.com をご覧ください（インターネット接続料）。もしくは製品購入を証明するものをご持参の上、お買い上げいただいた取扱店にお越しく下さい。	ZT - 其他國家 需要幫助？ 請登陸 http://support.decathlon.com.cn/ 與我們聯繫（普通上網費用）或攜帶購物發票至您購買產品的商店的信息諮詢處諮詢。
TH - ประเทศอื่น ๆ ต้องการรับความช่วยเหลือ？ พบกับเราได้ที่เว็บไซต์ www.supportdecathlon.com (อาจมีค่าใช้จ่ายในการเชื่อมต่ออินเทอร์เน็ต) หรือที่แผนกของห้างร้านที่คุณได้ซื้อผลิตภัณฑ์พร้อมกันหลักฐานการซื้อผลิตภัณฑ์	KO - 기타 국가 도움이 필요하십니까? 당사의 웹사이트 www.supportdecathlon.com 을 방문하거나(인터넷 연결 비용), 구매 증명서를 지참하고 제품을 구매한 매장의 프론트 데스크를 방문하십시오.	KM - ប្រទេសផ្សេងៗ ទៀត តើអ្នកត្រូវការជំនួយទេ? ស្វែងរកយើងនៅលើគេហទំព័រ www.supportdecathlon.com របស់យើង (តម្លៃនៃការភ្ជាប់អ៊ីនធឺណិត) ឬក៏ទៅតាមហាងមួយដែលអ្នកបានទិញផលិតផលជាមួយនឹងភស្តុតាងនៃការទិញ។	AR - دول أخرى هل تحتاج إلى مساعدة؟ اتصل على عبر موقعنا الإلكتروني www.supportdecathlon.com (تكلفة الاتصال بالإنترنت) أو توجه إلى المحل الذي اشتريت منه المنتج والذي يوجد به علامة الشركة، واحرص على تقديم إثبات الشراء	



DOMYOS

TS 100

Őrizze meg ezeket az utasításokat

