

Rear Derailleur (MTB)

INSTALLATION

1. Attach the derailleur to the rear frame dropout or derailleur hanger. See **Figure 1a**.
2. Be careful that the B-tension adjustment screw does not contact the dropout tab in a way that would cause deformation. See **Figure 1b**.
3. Secure the derailleur attachment bolt to 8 – 10Nm (70 – 86 in.lbs.).

HIGH ADJUSTMENT

Turn the “H” adjustment screw until the derailleur guide pulley is centered directly beneath the outer edge of the smallest cog. See **Figure 2**.

CABLE INSTALLATION

Route the inner cable from the shift/brake lever to the rear derailleur. Pull the cable tight to remove slack and secure the cable fixing bolt. Be sure the cable is properly positioned under the cable fixing bolt washer (see **Figure 3**). Grab the cable along the underside of the down tube and pull on it to stretch it. Then loosen the cable fixing bolt, pull the cable tight once again and secure it by tightening the cable fixing bolt to 5 – 7Nm (44 – 60 in.lbs.).

LOW ADJUSTMENT

Shift to the largest rear cog and turn the “L” adjustment screw until the derailleur guide pulley is centered directly beneath the largest cog. See **Figure 4**.

B-TENSION ADJUSTMENT

With the chain on the smallest chainring and largest rear cog, turn the crank backwards. Turn the B-tension adjustment screw to bring the guide pulley as close as possible to the large cog without touching it. Next, move the chain to the smallest rear cog and adjust the B-tension screw to bring the guide pulley as close as possible to the small cog without touching it. See **Figure 5**.

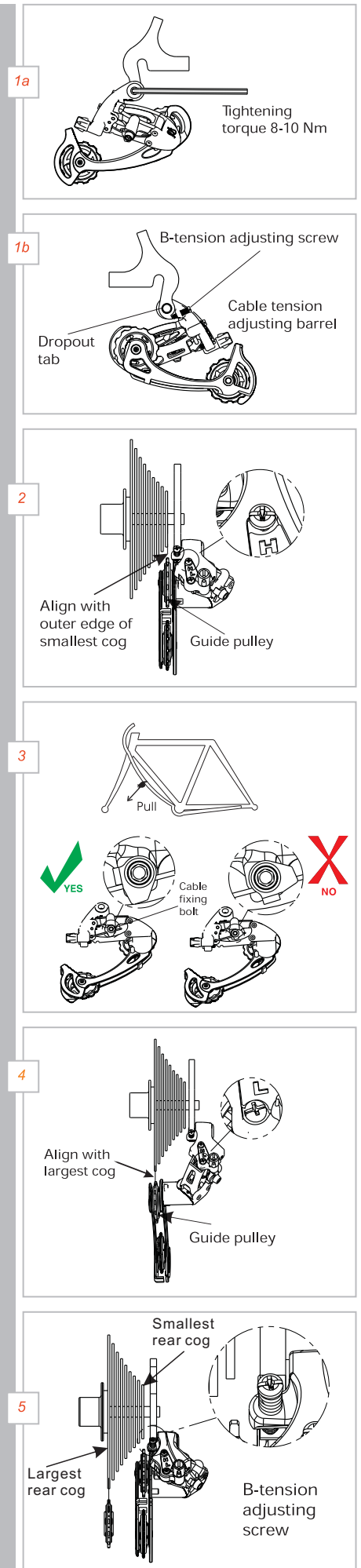

Manuel du revendeur

ROUTE	VTT	Trekking
Ville/ confort	SPORT URBAIN	E-BIKE

Dérailleur avant

ALIVIO

FD-M4000

FD-M4020

Hors groupe

FD-MT400

TABLE DES MATIÈRES

MISE EN GARDE IMPORTANTE	3
POUR VOTRE SÉCURITÉ.....	4
LISTE DES OUTILS À UTILISER.....	7
INSTALLATION	9
Installation du dérailleur avant (3 plateaux).....	9
Installation du dérailleur avant (2 plateaux).....	13
RÉGLAGE.....	18
Installation du câble et réglage des changements de pignon (3 plateaux)	18
Installation du câble et réglage des changements de vitesse (2 plateaux)	26
ENTRETIEN	35
Remplacement de l'attrape-chaîne.....	35
Remplacement de la plaquette en caoutchouc B	36

MISE EN GARDE IMPORTANTE

- **Le présent manuel du revendeur est essentiellement prévu pour être utilisé par des mécaniciens spécialisés dans le domaine du vélo.**
Les utilisateurs qui ne sont pas formés professionnellement au montage de vélos ne doivent pas tenter d'installer eux-mêmes les éléments à l'aide des manuels du revendeur.
Si certains points mentionnés dans ce manuel ne sont pas clairs, ne procédez pas à l'installation. Contactez plutôt le magasin où vous avez effectué votre achat ou un revendeur local de vélos pour obtenir de l'aide.
- Veuillez à lire tous les modes d'emploi inclus avec le produit.
- Ne démontez pas ou ne modifiez pas le produit d'une façon autre que celle décrite dans le présent manuel du revendeur.
- Tous les manuels du revendeur et les modes d'emploi peuvent être consultés en ligne sur notre site Internet (<http://si.shimano.com>).
- Veuillez respecter les lois et réglementations en vigueur dans le pays, l'état ou la région où vous exercez votre activité de revendeur.

Pour votre sécurité, veuillez lire attentivement le présent manuel du revendeur avant toute utilisation et vous y conformer pour une utilisation correcte.

Les instructions suivantes doivent être observées à tout moment afin d'éviter toute blessure corporelle ou tout dommage causé à l'équipement ou à la zone de travail.

Les instructions sont classées en fonction du degré de danger ou de l'ampleur des dégâts pouvant être causés si le produit est mal utilisé.

DANGER

Le non-respect des instructions entraînera des blessures graves ou mortelles.

AVERTISSEMENT

Le non-respect des instructions peut entraîner des blessures graves ou mortelles.

ATTENTION

Le non-respect des instructions peut entraîner des blessures corporelles ou endommager l'équipement et la zone de travail.

POUR VOTRE SÉCURITÉ

⚠ AVERTISSEMENT

- **Veillez à bien respecter les instructions fournies dans les manuels lors de l'installation du produit.**
Il est recommandé d'utiliser uniquement des pièces SHIMANO d'origine. Si des pièces comme des boulons et des écrous sont desserrés ou endommagés, le vélo risque de se renverser soudainement et vous risquez de vous blesser grièvement.
De plus, si les réglages ne sont pas effectués correctement, des problèmes risquent d'apparaître et le vélo risque de se renverser soudainement, entraînant ainsi des blessures graves.
-  Veillez à porter des lunettes de protection ou des lunettes de sécurité pour vous protéger les yeux lorsque vous effectuez des tâches d'entretien comme le remplacement de pièces.
- Après avoir lu avec attention le manuel du revendeur, rangez-le dans un lieu sûr afin de pouvoir le consulter ultérieurement.

Veillez également à informer les utilisateurs des points suivants :

- Veillez à ce que vos vêtements ne se prennent pas dans la chaîne lorsque vous roulez. Sinon, vous risquez de tomber de votre vélo.

REMARQUE

Veillez également à informer les utilisateurs des points suivants :

- Si les changements de pignon ne se font pas de manière régulière, nettoyez le dérailleur et lubrifiez toutes les pièces mobiles.
- Lorsque la chaîne est dans l'une ou l'autre des positions indiquées sur le schéma, elle peut entrer en contact avec le plateau avant ou le dérailleur avant et faire du bruit. Si ce bruit vous gêne, placez la chaîne sur le pignon arrière suivant le plus grand ou sur celui d'après si la chaîne se trouve dans la position indiquée sur le schéma 1. Placez la chaîne sur le plus petit pignon suivant ou sur celui d'après si elle se trouve dans la position indiquée à la figure 2.

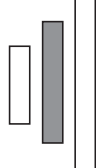
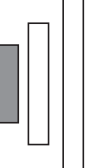
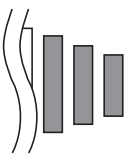
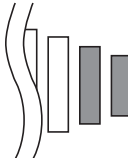
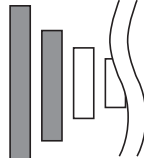
	Figure 1		Figure 2
	Double	Triple	
Plateau avant			
Pignon arrière			

Installation d'éléments sur le vélo et entretien :





- Un dérailleur avant triple ne peut pas être utilisé pour un pédalier double car les points de changement de vitesse ne concordent pas. De même, un dérailleur avant double ne peut pas être utilisé avec un pédalier triple.
- Pour les cadres avec suspension, l'angle de la base variera selon que le vélo roule ou non.
- Lorsque le vélo ne roule pas et que la chaîne est positionnée sur le plateau le plus grand et sur le pignon le plus petit, la plaque extérieure de guide-chaîne du dérailleur avant peut entrer en contact avec la chaîne.
- Utilisez une gaine [OT-SP40] et un guide-câble (SM-SP17/SP18) pour un fonctionnement en douceur.
- Si les maillons présentent trop de jeu et qu'il est impossible de procéder au réglage, le dérailleur doit être remplacé.
- Les produits ne sont pas garantis contre l'usure naturelle et les détériorations résultant de l'utilisation normale et du vieillissement.

Le produit réel peut être différent de celui présenté sur le schéma, car ce manuel vise essentiellement à expliquer les procédures d'utilisation du produit.

LISTE DES OUTILS À UTILISER

LISTE DES OUTILS À UTILISER

Les outils suivants sont nécessaires pour l'installation, le réglage et l'entretien.

Outil		Outil	
	Clé à six pans de 2 mm		Hexalobulaire[n° 10]
	Clé à six pans de 5 mm		Tournevis [n° 2]

INSTALLATION

INSTALLATION

REMARQUE

Lors de l'installation d'éléments sur un cadre/cintre en carbone, vérifiez le couple de serrage recommandé par le fabricant de l'élément ou du cadre en carbone afin d'éviter que le carbone ne soit endommagé en raison d'un serrage excessif ou d'une force de maintien de l'élément insuffisante résultant d'un couple de serrage insuffisant.



INFOS TECHNIQUES

Les vélos avec suspension arrière sont positionnés différemment selon que le cycliste est descendu du vélo ou qu'il est dessus. Procédez à l'installation et au réglage du SIS lorsque vous êtes installé sur le vélo.

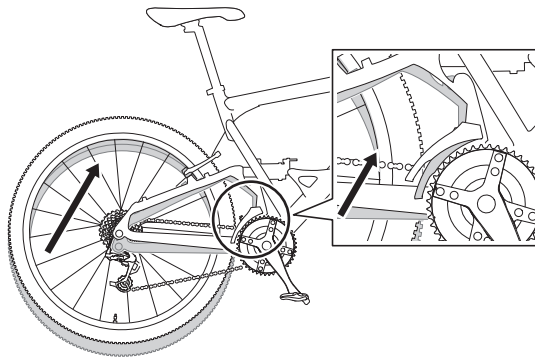

■ Installation du dérailleur avant (3 plateaux)

Type à collier

Side Swing

1

5
mm

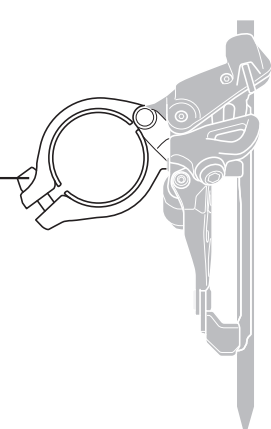

(z) Clé à six pans de 5 mm

Fixez provisoirement le boulon de fixation.

(A) Boulon de fixation

2

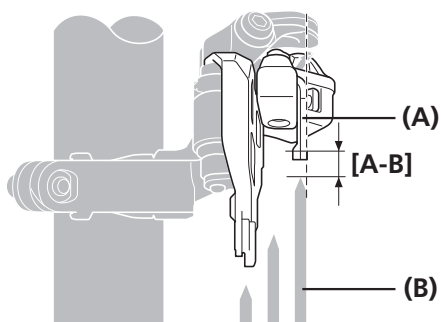

Alignez la partie plate de la plaque extérieure de guide-chaîne parallèlement à la surface plate du plateau le plus grand. Assurez-vous que la distance [A-B] entre le guide-chaîne et l'extrémité des dents du plateau le plus grand est comprise entre 1 et 3 mm.

[A-B] 1 - 3 mm

- (A) Plaque extérieure de guide-chaîne
- (B) Plateau le plus grand



INFOS TECHNIQUES

- Vérifiez l'ensemble en appliquant une clé à six pans contre la surface plate du plateau le plus grand comme indiqué sur l'illustration.

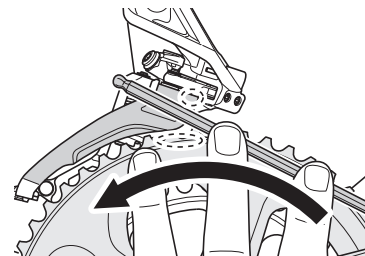

- Lorsque vous procédez au réajustement etc. sans bloc d'alignement Pro-Set, alignez la surface plane du plateau le plus grand à l'aide du boulon de réglage inférieur.



Boulon de réglage inférieur

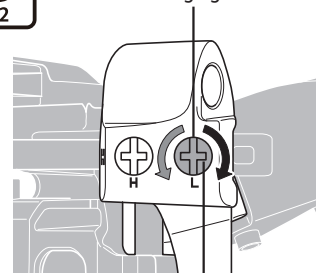

Tournevis [n° 2]

3

Une fois le réglage effectué, serrez le boulon de fixation.

Couple de serrage



5-7 Nm

Top Swing/Down Swing

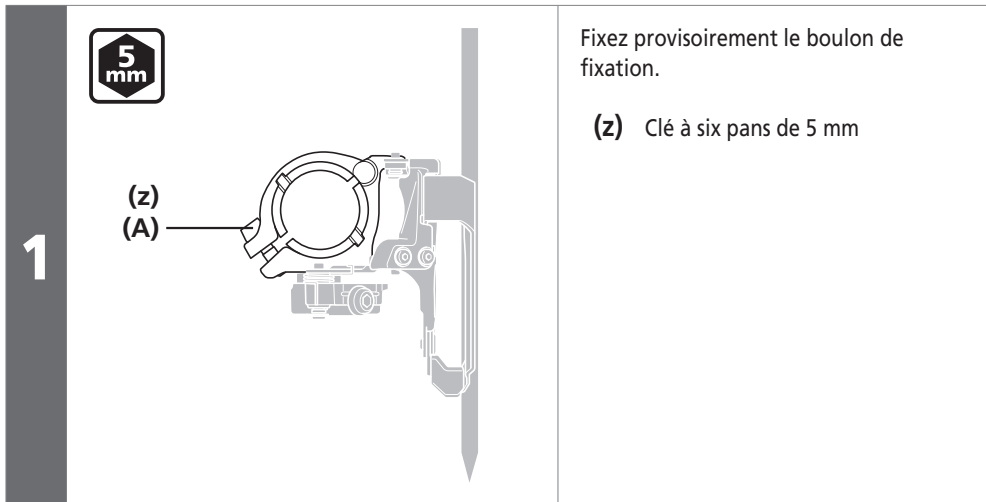

(A) Boulon de fixation

INSTALLATION

Installation du dérailleur avant (3 plateaux)

Réglez le boulon de réglage inférieur pour aligner la partie plate de la plaque extérieure de guide-chaîne parallèlement à la surface plate du plateau le plus grand.
Assurez-vous que la distance [B-C] entre le guide-chaîne et l'extrémité des dents du plateau le plus grand est comprise entre 1 et 3 mm.

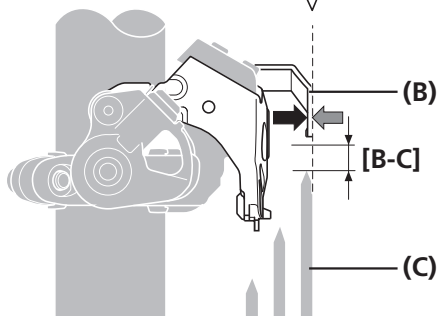
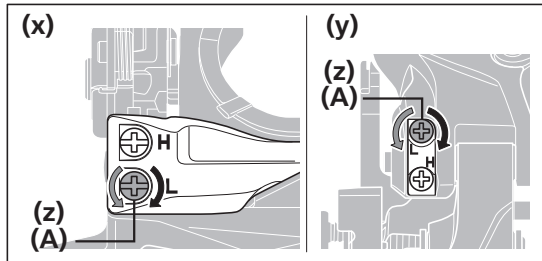

2

[B-C] 1 - 3 mm

- (x) Top Swing
- (y) Down Swing
- (z) Tournevis [n° 2]

- (A) Boulon de réglage inférieur
- (B) Plaque extérieure de guide-chaîne
- (C) Plateau le plus grand

REMARQUE

Lorsque vous confirmez la position d'installation, veillez à ne pas positionner le guide-chaîne comme indiqué sur l'illustration.

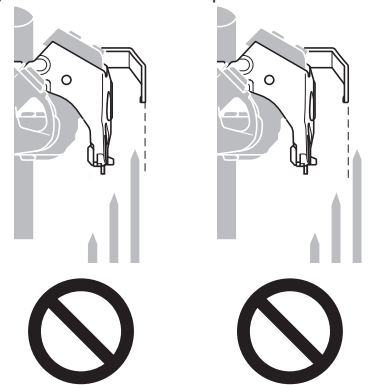

INFOS TECHNIQUES

Vérifiez l'ensemble en appliquant une clé à six pans contre la surface plate du plateau le plus grand comme indiqué sur l'illustration.

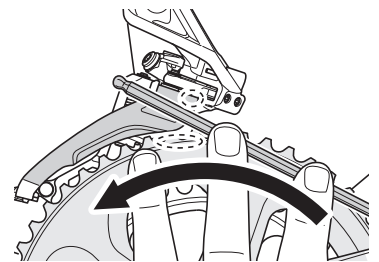

Une fois le réglage effectué, serrez le boulon de fixation.

3

Couple de serrage



5-7 Nm

■ Installation du dérailleur avant (2 plateaux)

Type à collier

1

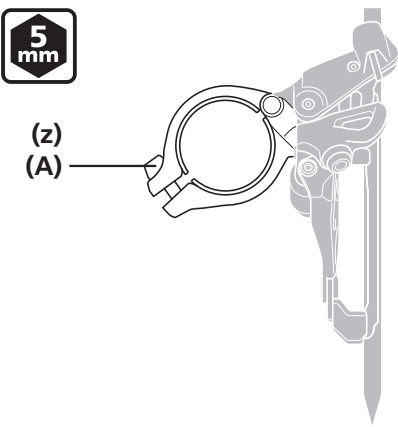

5 mm

(z)

(A)

Fixez provisoirement le boulon de fixation.

(z) Clé à six pans de 5 mm

(A) Boulon de fixation

2

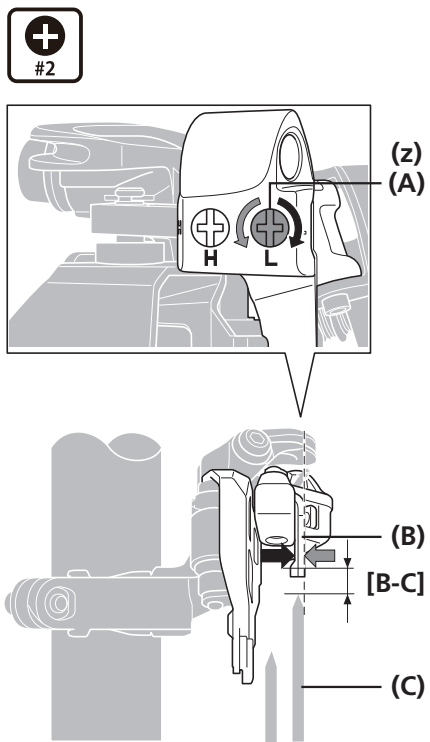

+

#2

(z)

(A)

H L

(B)

[B-C]

(C)

Réglez le boulon de réglage inférieur pour aligner la partie plate de la plaque extérieure de guide-chaîne parallèlement à la surface plate du plateau le plus grand.

Assurez-vous que la distance [B-C] entre le guide-chaîne et l'extrémité des dents du plateau le plus grand est comprise entre 1 et 3 mm.

[B-C] 1 - 3 mm

(z) Tournevis [n° 2]

(A) Boulon de réglage inférieur
(B) Plaque extérieure de guide-chaîne
(C) Plateau le plus grand

REMARQUE

Lorsque vous confirmez la position d'installation, veillez à ne pas positionner le guide-chaîne comme indiqué sur l'illustration.

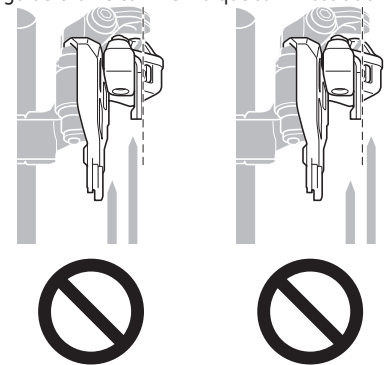

3

Une fois le réglage effectué, serrez le boulon de fixation.

Couple de serrage



5-7 Nm

Type à montage direct

1

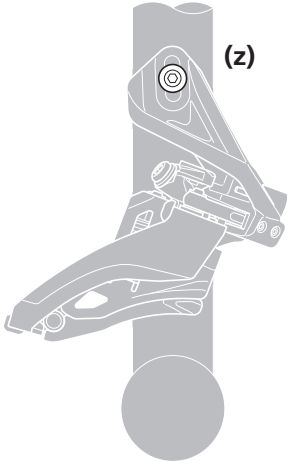

5 mm

(z)

Fixez provisoirement le dérailleur avant sur le cadre.

(z) Clé à six pans de 5 mm

2

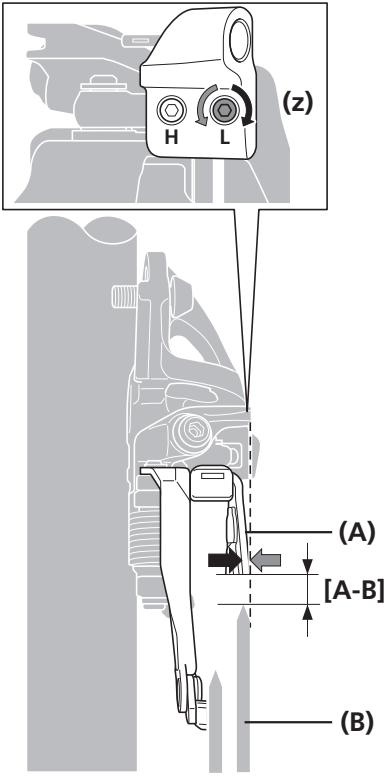

2 mm **#2**

(z)

Réglez le boulon de réglage inférieur pour aligner la partie plate de la plaque extérieure du guide-chaîne parallèlement à la surface plate du plateau le plus grand.

Assurez-vous que la distance [A-B] entre le guide-chaîne et l'extrémité des dents du plateau le plus grand est comprise entre 1 et 3 mm.

[A-B] 1 - 3 mm

(z) Clé à six pans de 2 mm/
Tournevis [n° 2]

(A)

[A-B]

(B)

3

Une fois le réglage terminé, fixez le dérailleur avant sur le cadre.

- (A) Plaque extérieure de guide-chaîne
- (B) Plateau le plus grand

REMARQUE

Lorsque vous confirmez la position d'installation, veillez à ne pas positionner le guide-chaîne comme indiqué sur l'illustration.

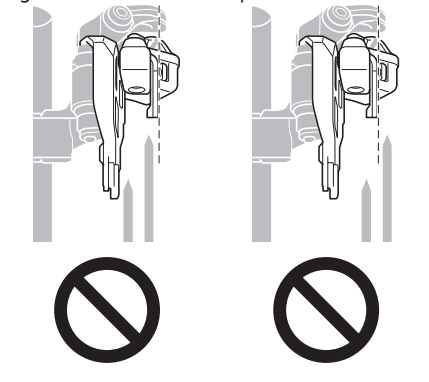

Couple de serrage	
5 mm	5-7 Nm

Type E

1

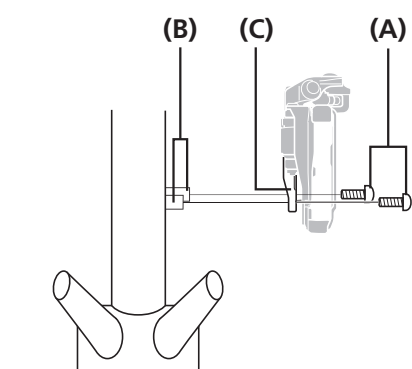

Position de fixation

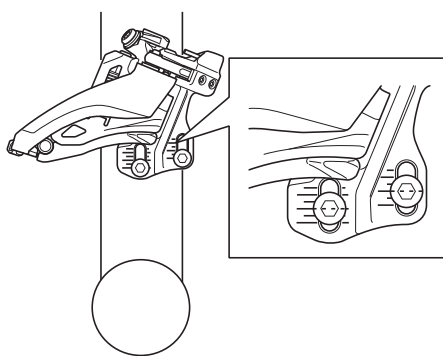

Fixez-le avec les boulons de fixation de boîtier de pédalier.
La position de fixation varie en fonction du nombre de dents de pignon utilisées. Reportez-vous au schéma pour la position de fixation.

- (A)** Boulon de fixation de boîtier de pédalier
- (B)** Fixation du boîtier de pédalier
- (C)** Support

REMARQUE

SHIMANO ne fournit pas les boulons de fixation de boîtier de pédalier.

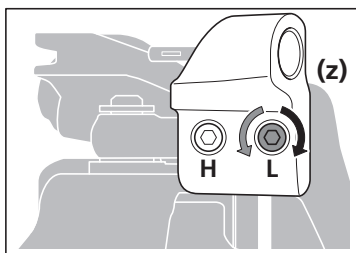

2

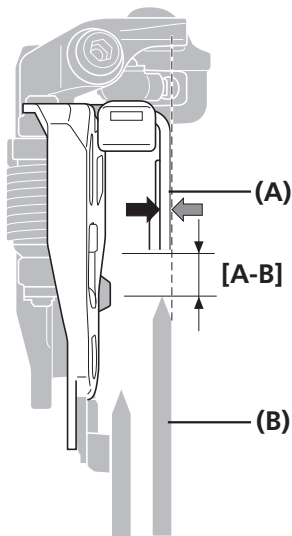

Réglez le boulon de réglage inférieur pour aligner la partie plate de la plaque extérieure du guide-chaîne parallèlement à la surface plate du plateau le plus grand.

Assurez-vous que la distance [A-B] entre le guide-chaîne et l'extrémité des dents du plateau le plus grand est comprise entre 1 et 3 mm après l'installation du plateau avant.

Si le jeu n'est pas compris dans la plage, réglez la position de fixation à l'aide de l'orifice oblong et fixez à nouveau le boulon de fixation.

[A-B] 1 - 3 mm

(z) Clé à six pans de 2 mm/
Tournevis [n° 2]

(A) Plaque extérieure de guide-chaîne

(B) Plateau le plus grand

REMARQUE

Lorsque vous confirmez la position d'installation, veillez à ne pas positionner le guide-chaîne comme indiqué sur l'illustration.

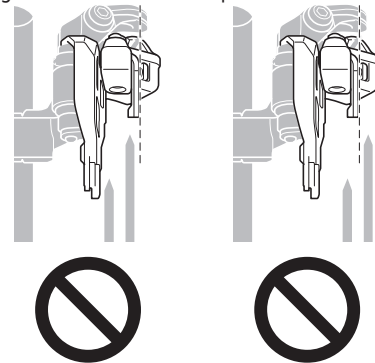

RÉGLAGE

RÉGLAGE

Les procédures de réglage diffèrent selon que le vélo est équipé de 2 plateaux ou de 3 plateaux. Avant de procéder aux réglages, vérifiez les spécifications du vélo.

■ Installation du câble et réglage des changements de pignon (3 plateaux)

Réglage de position de la partie inférieure

1

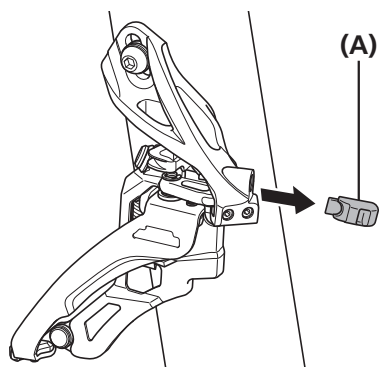

Déposez le bloc d'alignement Pro-Set.

(A) Bloc d'alignement Pro-Set

2

Réglez la chaîne sur le plus petit plateau et le pignon le plus grand, comme indiqué sur l'illustration.

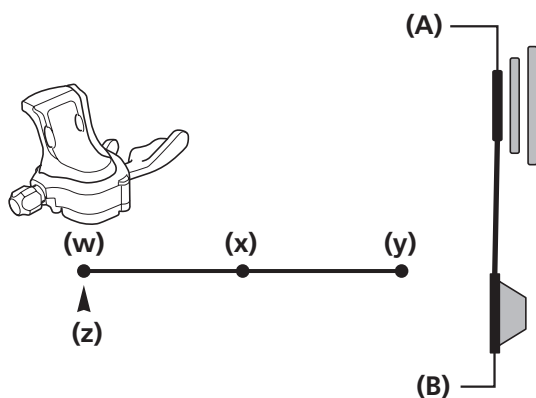

(w) Basse
(x) Intermédiaire
(y) Haute
(z) Point d'indice de câble

(A) Plus petit plateau
(B) Pignon le plus grand

3

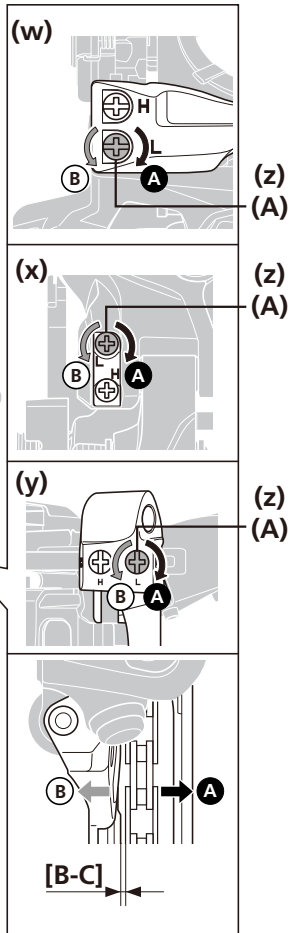

Réglez la position du guide-chaîne à l'aide du boulon de réglage inférieur. Réglez le jeu [B-C] entre la plaque intérieure de guide-chaîne et la chaîne entre 0 et 0,5 mm.

[B-C] 0 - 0,5 mm

(w) Top Swing

(x) Down Swing

(y) Side Swing

(z) Tournevis [n° 2]

- (A) Boulon de réglage inférieur
- (B) Plaque intérieure de guide-chaîne
- (C) Chaîne

Fixation du câble

Side Swing

1

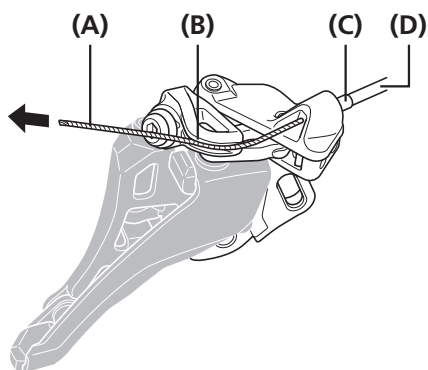

Réglez la commande de dérailleur en position basse.
Passez le câble dans le dérailleur avant.
Acheminez le câble le long du guide-câble.

- (A) Câble
- (B) Guide-câble
- (C) Embout de gaine étanche
- (D) Gaine

REMARQUE

- De la poussière peut être produite lorsque le câble est installé ou lorsque le revêtement est endommagé lors de l'utilisation, mais cela n'affectera pas ses fonctions.
- Si la gaine se déplace fortement, comme sur les vélos équipés d'une suspension, nous vous recommandons d'utiliser un embout de gaine étanche.



Embout de gaine étanche

Embout de gaine étanche (type aluminium)

2

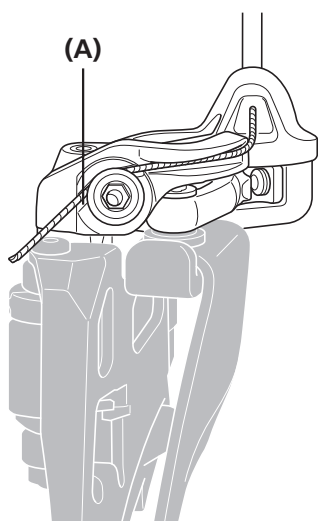

Acheminez le câble le long du guide-câble sur le dessus du boulon de fixation.

- (A) Guide-câble

REMARQUE

Veillez à acheminer le câble le long du guide-câble, comme indiqué sur l'illustration.

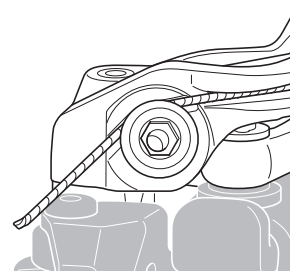

▶▶ Installation du câble et réglage des changements de pignon (3 plateaux)

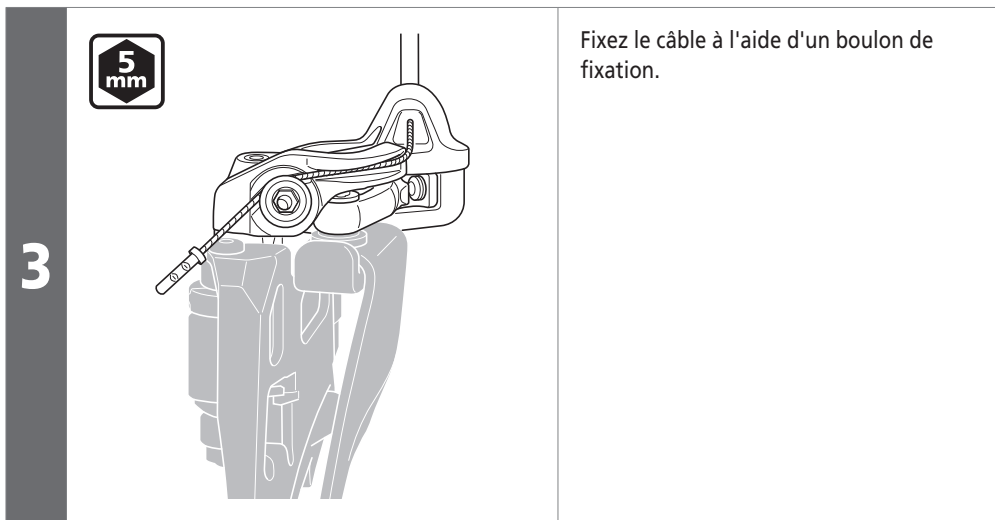

Couple de serrage	
5 mm	6-7 Nm

Dérailleur Top Swing

Tirage vers le bas

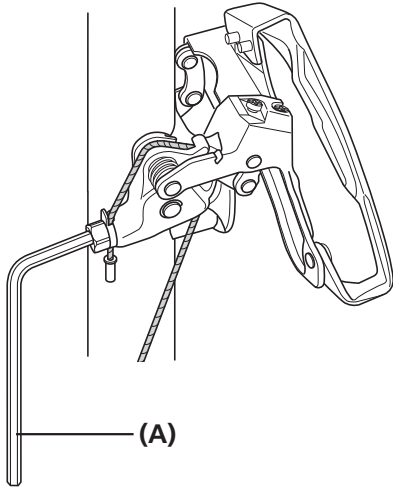

Fixez le câble à l'aide d'un boulon de fixation.

Tirage par le haut

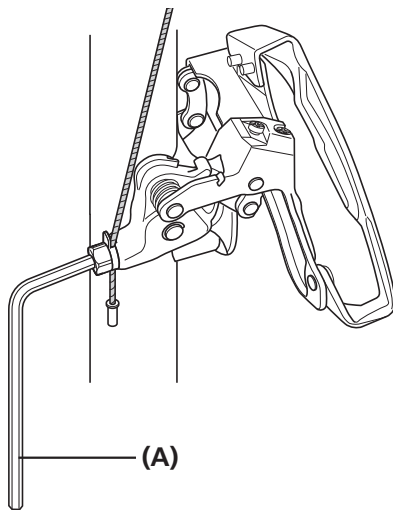

(A) Clé à six pans de 5 mm

Couple de serrage



5-7 Nm

REMARQUE

Acheminez le câble comme indiqué sur le schéma.

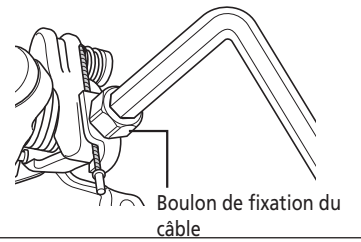

Dérailleur Down Swing

Tirage vers le bas

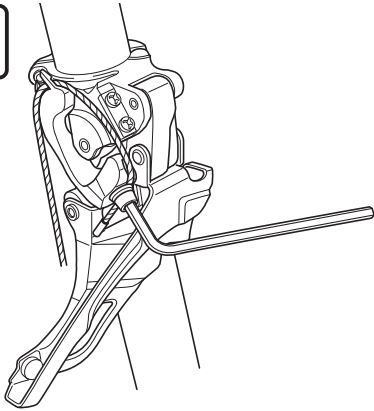

Utilisez une clé à six pans pour serrer le boulon de fixation du câble.

Tirage par le haut

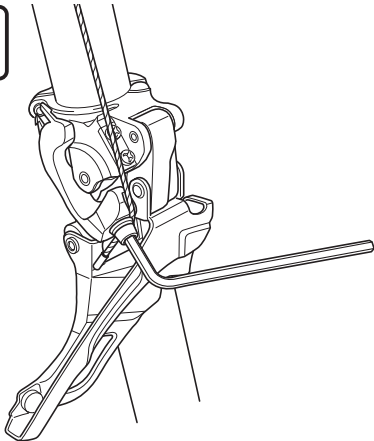

Utilisez une clé à six pans pour serrer le boulon de fixation du câble.

Couple de serrage



5-7 Nm

REMARQUE

Acheminez le câble comme indiqué sur le schéma.

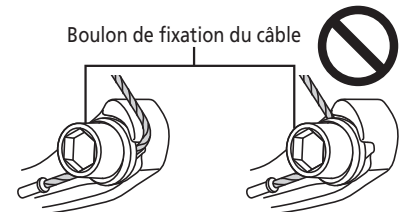

Couple de serrage



5-7 Nm

Réglage de la tension du câble

1

Régalez la position de la chaîne sur le plateau intermédiaire et le pignon le plus grand, comme indiqué sur l'illustration.

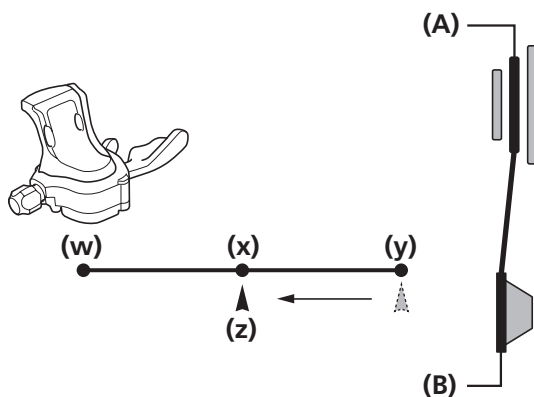

- (w) Basse
- (x) Intermédiaire
- (y) Haute
- (z) Point d'indice de câble

- (A) Plateau intermédiaire
- (B) Pignon le plus grand

REMARQUE

Régalez la manette après l'avoir actionnée de la position haute à la position intermédiaire, et non de la position basse à la position intermédiaire.

2

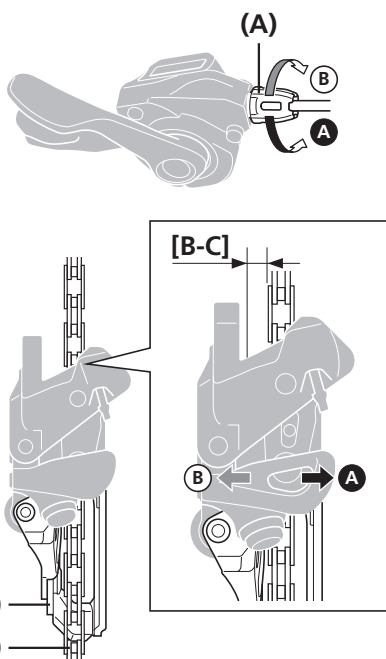

Régalez la position à l'aide du régleur de câble.
Régalez le jeu [B-C] entre la plaque intérieure de guide-chaîne et la chaîne sur une valeur comprise entre 0 et 0,5 mm.

[B-C] 0 - 0,5 mm

- (A) Régleur de câble
- (B) Plaque intérieure de guide-chaîne
- (C) Chaîne



INFOS TECHNIQUES

Après avoir réglé la position à l'aide du régleur de câble, actionnez une fois la manette et vérifiez à nouveau le jeu.

Réglage supérieur

1

Régalez la chaîne sur le plateau le plus grand et le pignon le plus petit, comme indiqué sur l'illustration.

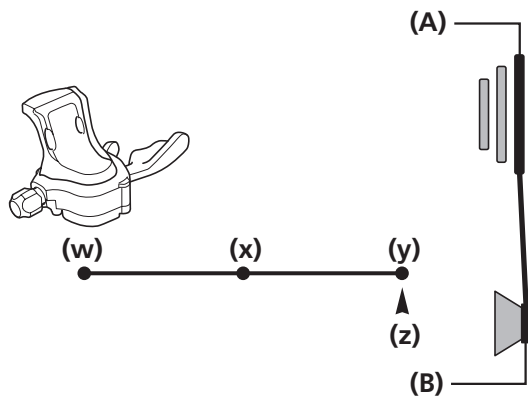

- (w) Basse
- (x) Intermédiaire
- (y) Haute
- (z) Point d'indice de câble

- (A) Plateau le plus grand
- (B) Pignon le plus petit

2

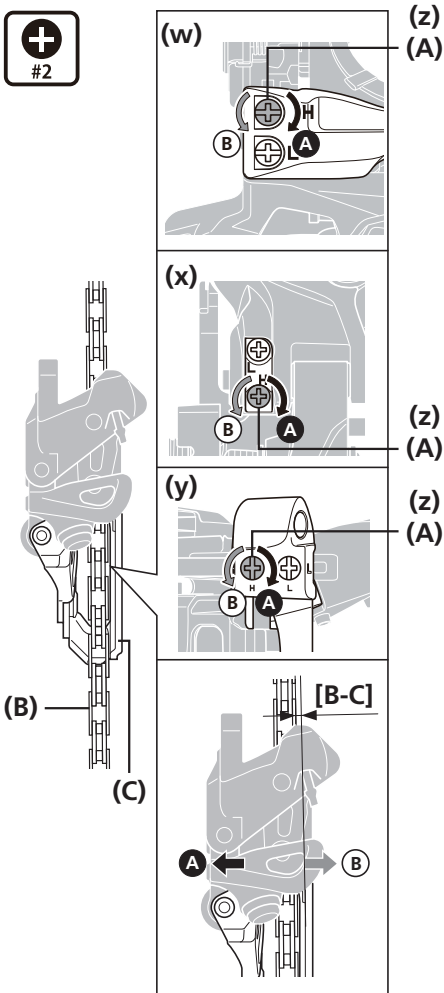

Régalez la position du guide-chaîne à l'aide du boulon de réglage supérieur. Régalez le jeu [B-C] entre la plaque extérieure de guide-chaîne et la chaîne sur une valeur comprise entre 0 et 0,5 mm.

[B-C] 0 - 0,5 mm

- (w) Top Swing
- (x) Down Swing
- (y) Side Swing
- (z) Tournevis [n° 2]

- (A) Boulon de réglage supérieur
- (B) Chaîne
- (C) Plaque extérieure de guide-chaîne

Vérification du changement de vitesse et réglages mineurs

Une fois le câble installé et réglé, vérifiez le changement de vitesse en actionnant la commande de dérailleur.
 (Cela s'applique également si le changement de vitesse devient difficile lorsque vous roulez.)
 Utilisez le tableau en guise de référence pour régler les boulons. Tournez le boulon de 1/8e de tour pour chaque réglage.

Si la chaîne tombe sur la manivelle.	Tournez le boulon de réglage supérieur dans le sens des aiguilles d'une montre.
Si le passage du plateau intermédiaire au plateau le plus grand est difficile.	Resserrez le câble. S'il n'y a aucune amélioration, tournez le boulon de réglage supérieur dans le sens inverse des aiguilles d'une montre.
Si le passage du plateau le plus grand au plateau intermédiaire est difficile.	Détendez le câble.
Si la chaîne tombe sur le boîtier de pédalier.	Tournez le boulon de réglage inférieur dans le sens des aiguilles d'une montre.
Si le plateau intermédiaire est sauté lors d'un passage depuis le plateau le plus grand.	Resserrez le câble.
Si le passage du plateau intermédiaire au plus petit plateau est difficile.	Tournez le boulon de réglage inférieur dans le sens inverse des aiguilles d'une montre.

■ Installation du câble et réglage des changements de vitesse (2 plateaux)

Remarque : nombre de positions de plateau avant et position de la commande

Pour les dérailleurs avant compatibles triples plateaux, la procédure d'actionnement est la suivante.

Utilisez les positions basse et intermédiaire de la commande.
La position haute n'est pas utilisée.

- (v)** Position du plateau avant
- (w)** Position de la commande de dérailleur
- (x)** Bas
- (y)** Intermédiaire
- (z)** Supérieur

(A) Plus petit plateau
(B) Plateau le plus grand

Réglage de position de la partie inférieure

Réglez la chaîne sur le plus petit plateau et le pignon le plus grand comme indiqué sur le schéma.

1

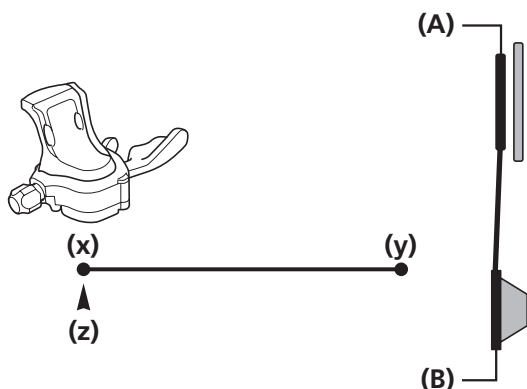

- (x) Bas
- (y) Supérieur
- (z) Point d'indice de câble

- (A) Plus petit plateau
- (B) Pignon le plus grand

2

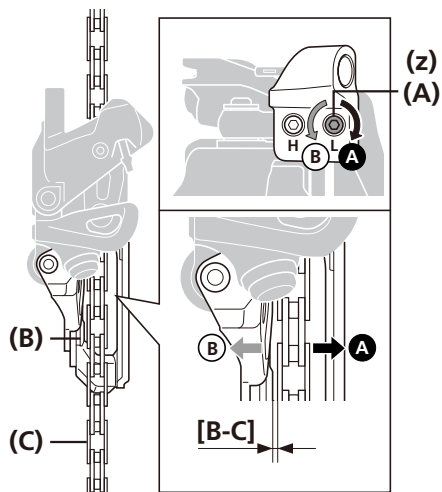

Réglez la position du guide-chaîne avec le boulon de réglage inférieur. Réglez le jeu [B-C] entre la plaque intérieure du guide-chaîne et la chaîne sur une valeur entre 0 et 0,5 mm.

[B-C] 0-0,5 mm

(z) Clé à six pans de 2 mm/
Tournevis [n° 2]

- (A) Boulon de réglage inférieur
- (B) Plaque intérieure de guide-chaîne
- (C) Chaîne

Fixation du câble

1

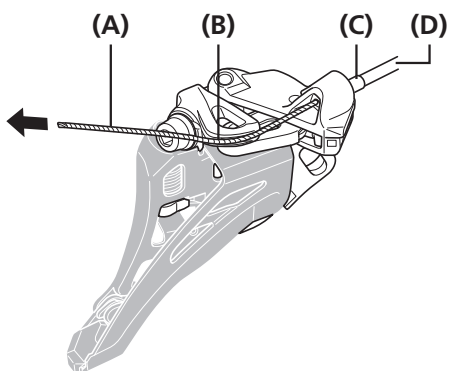

Réglez la commande de dérailleur en position basse.
Passez le câble dans le dérailleur avant.
Acheminez le câble le long du guide-câble.

- (A) Câble
- (B) Guide-câble
- (C) Embout de gaine étanche
- (D) Gaine

REMARQUE

- Des plis peuvent être créés lorsque le câble est installé ou lorsque le revêtement est endommagé lors de l'utilisation, mais cela n'affectera pas ses fonctions.
- Si la gaine de câble se déplace fortement, comme sur les vélos équipés d'une suspension, nous vous recommandons d'utiliser un embout extérieur étanche en aluminium.

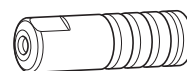

Embout de gaine étanche

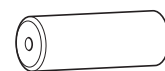

Embout de gaine étanche (type aluminium)

2

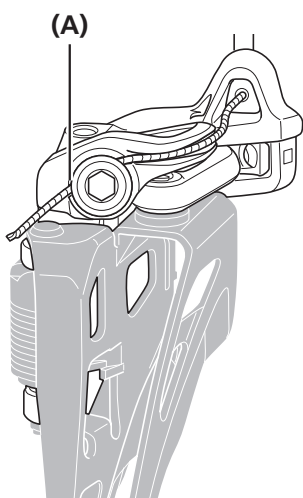

Acheminez le câble le long du guide-câble sur la partie supérieure du boulon de fixation.

- (A) Guide-câble

REMARQUE

Veillez à acheminer le câble le long du guide-câble comme indiqué sur le schéma.

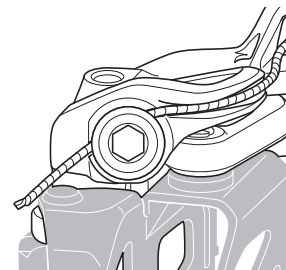

▶▶ Installation du câble et réglage des changements de vitesse (2 plateaux)

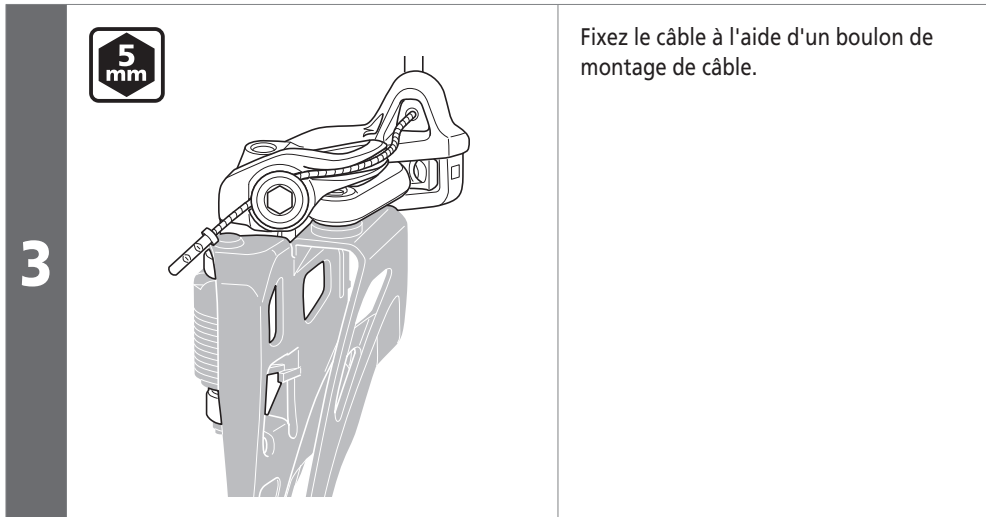

Couple de serrage	
5 mm	6-7 Nm

Réglage de la tension du câble

1

Réglez la chaîne sur le plus grand plateau et le pignon le plus grand comme indiqué sur le schéma.

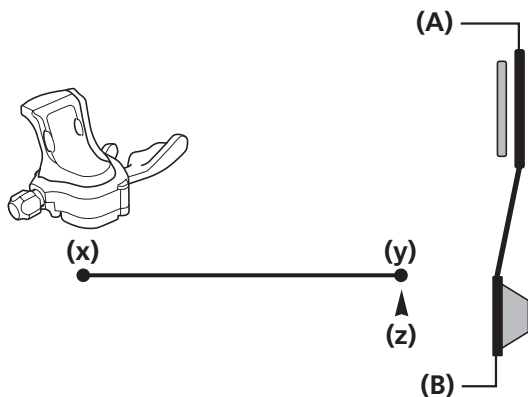

- (x) Bas
- (y) Supérieur
- (z) Point d'indice de câble

- (A) Plateau le plus grand
- (B) Pignon le plus grand

2

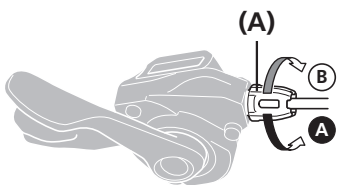

Réglez la position avec le régleur de câble.
Réglez le jeu [B-C] entre la plaque intérieure du guide-chaîne et la chaîne sur une valeur entre 0 et 0,5 mm.

[B-C] 0-0,5 mm

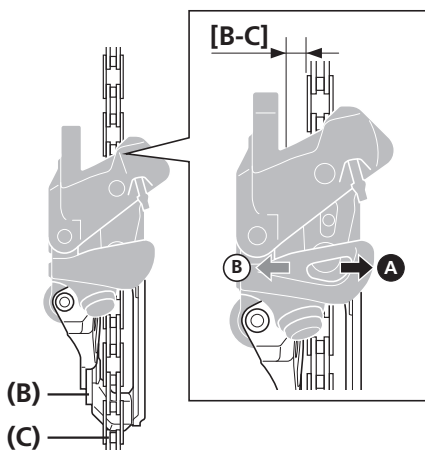

- (A) Régleur de câble
- (B) Plaque intérieure de guide-chaîne
- (C) Chaîne



INFOS TECHNIQUES

Après avoir réglé la position à l'aide du régleur de câble, actionnez une fois la commande et vérifiez à nouveau le jeu.

Réglage supérieur

1

Réglez la chaîne sur le plateau le plus grand et le pignon le plus petit comme indiqué sur le schéma.

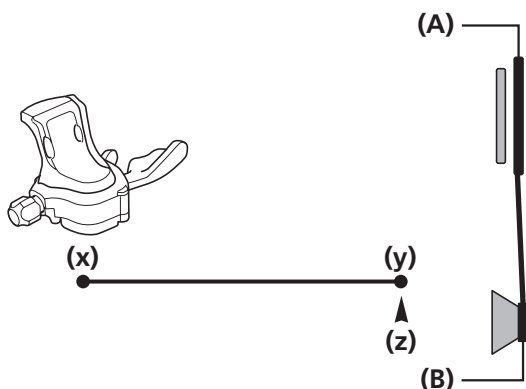

- (x) Bas
- (y) Supérieur
- (z) Point d'indice de câble

- (A) Plateau le plus grand
- (B) Pignon le plus petit

2

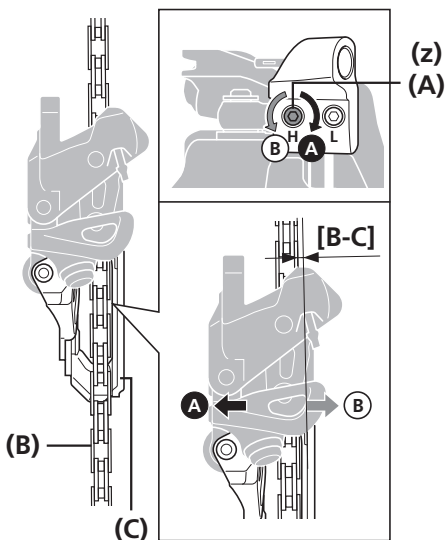

Réglez la position du guide-chaîne avec le boulon de réglage supérieur. Réglez le jeu [B-C] entre la plaque extérieure du guide-chaîne et la chaîne sur une valeur entre 0 et 0,5 mm.

[B-C] 0-0,5 mm

(z) Clé à six pans de 2 mm/
Tournevis [n° 2]

- (A) Boulon de réglage supérieur
- (B) Chaîne
- (C) Plaque extérieure de guide-chaîne

Vérification du changement de vitesse et réglages mineurs

Une fois le câble installé et réglé, vérifiez le changement de vitesse en actionnant la commande de dérailleur. (Cela s'applique également si le changement de vitesse devient difficile lorsque vous roulez). Utilisez le tableau en guise de référence pour régler les boulons. Tournez le boulon d'1/8ème de tour pour chaque réglage.

Si la chaîne tombe sur la manivelle.	Tournez le boulon de réglage supérieur dans le sens des aiguilles d'une montre.
Si le passage du plus petit plateau au plateau le plus grand est difficile.	Retendez le câble. S'il n'y a aucune amélioration, tournez le boulon de réglage supérieur dans le sens inverse des aiguilles d'une montre.
Si le passage du plateau le plus grand au plus petit plateau est difficile.	Détendez le câble.
Si la chaîne tombe sur le boîtier de pédalier.	Retendez le câble. S'il n'y a aucune amélioration, tournez le boulon de réglage inférieur dans le sens des aiguilles d'une montre.

Réglage précis du contact entre la chaîne et la plaque intérieure de guide-chaîne

1

Après installation et réglage du câble, réglez la chaîne sur le plus petit plateau et sur le pignon le plus grand comme indiqué sur le schéma et vérifiez ensuite l'établissement du contact.

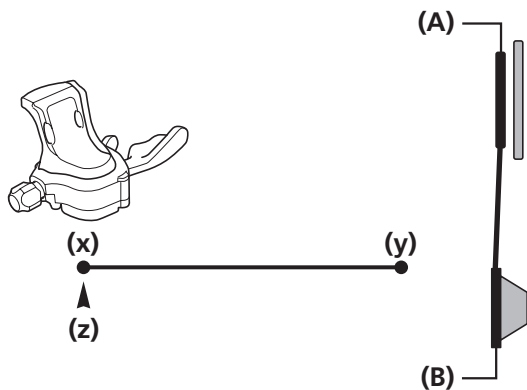

- (x) Bas
- (y) Supérieur
- (z) Point d'indice de câble

- (A) Plus petit plateau
- (B) Pignon le plus grand

2

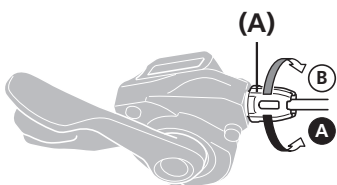

Si le contact est établi, réglez la position à l'aide du régleur de câble afin d'obtenir un écartement [B-C] de 0 mm.

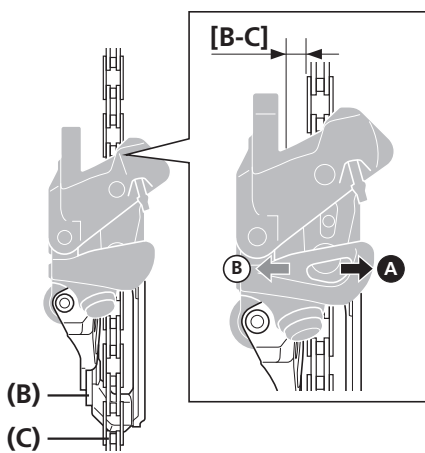

- (A) Régleur de câble
- (B) Plaque intérieure de guide-chaîne
- (C) Chaîne



INFOS TECHNIQUES

Après avoir réglé la position à l'aide du régleur de câble, actionnez une fois la commande et vérifiez à nouveau le jeu.

ENTRETIEN

ENTRETIEN

■ Remplacement de l'attrape-chaîne

Selon les spécifications, il existe également des modèles sur lesquels l'attrape-chaîne ne peut pas être remplacé.

Démontage

Enlevez le boulon de montage.

- (A)** Hexalobulaire[n° 10]
- (B)** Boulon de fixation

Installation

1

Fixez provisoirement l'attrape-chaîne sur le guide-chaîne.

- (A)** Guide-chaîne
- (B)** Attrape-chaîne
- (C)** Bras de l'attrape-chaîne

2

Fixez solidement le bras de l'attrape-chaîne comme indiqué sur le schéma.

- (A)** Bras de l'attrape-chaîne

3

Fixez l'attrape-chaîne sur la plaque intérieure du guide-chaîne.

- (A)** Hexalobulaire[n° 10]
- (B)** Boulon de fixation
- (C)** Plaque intérieure de guide-chaîne

Couple de serrage	
	<p>1-2 Nm</p>

■ Remplacement de la plaquette en caoutchouc B

Démontage

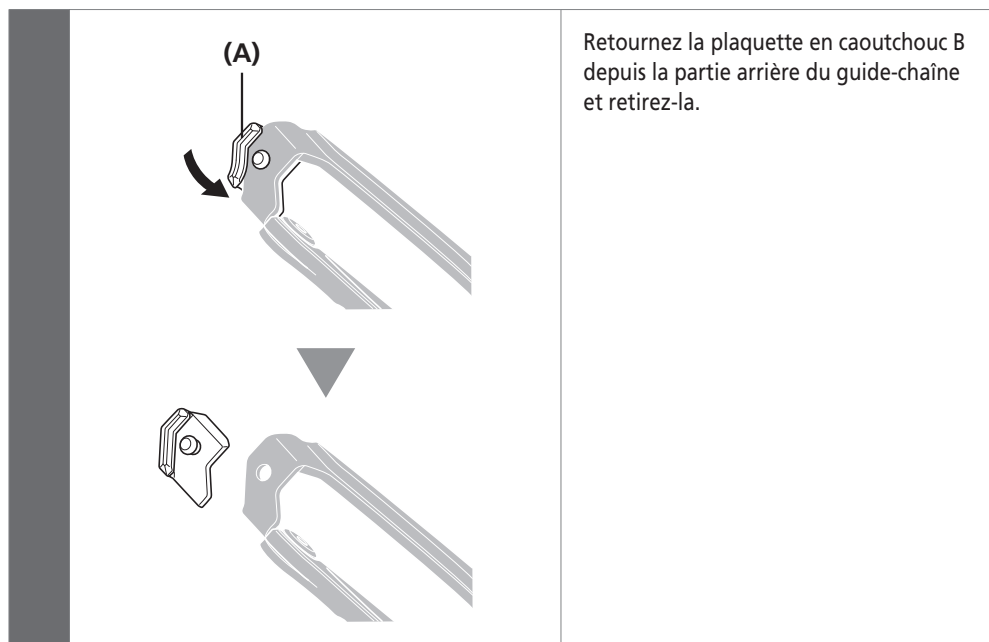

Retournez la plaquette en caoutchouc B depuis la partie arrière du guide-chaîne et retirez-la.

(A) Plaquette en caoutchouc B

Installation

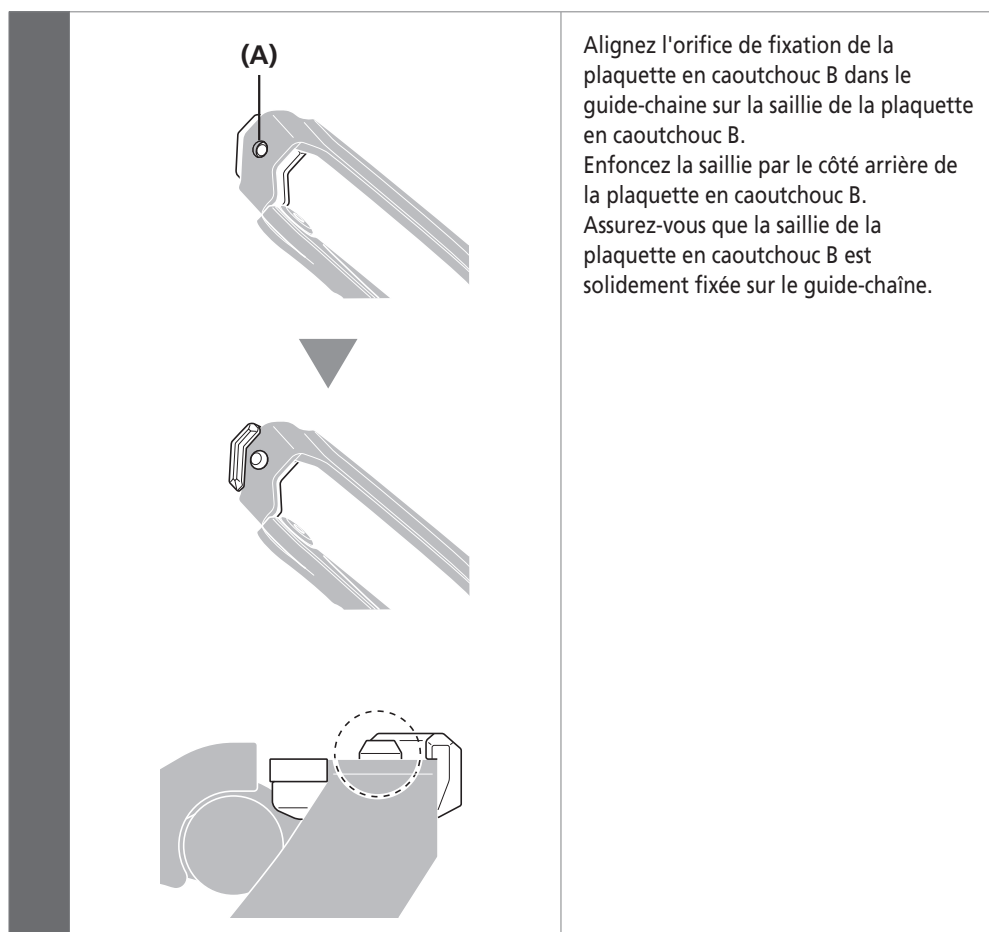

Alignez l'orifice de fixation de la plaquette en caoutchouc B dans le guide-chaîne sur la saillie de la plaquette en caoutchouc B.
Enfoncez la saillie par le côté arrière de la plaquette en caoutchouc B.
Assurez-vous que la saillie de la plaquette en caoutchouc B est solidement fixée sur le guide-chaîne.

(A) Orifice de fixation de plaquette en caoutchouc B

Trigger Type Shifters (W/ indicator)

INSTALLATION

1. Mounting the shifter onto handle bar as shown in **Figure 1**.
2. Tighten shifters with 5mm Allen key.
(clockwise to tight)

ADJUSTMENT

1. Adjust the brake lever in a suitable position where it will not obstruct the brake lever operation and shift lever's shifting.
2. Press the upper lever of left shifter until indicator shows "1".
Press the upper lever of right shifter until indicator shows max. digit.
3. Connect and secure the inner cable to front or rear derailleur and make sure the chain stay in the bottom chain ring (front) or sprocket (rear) , For more details please refer to derailleur instruction .
4. Adjusting barrel on shifters offers the micro-adjustment purpose if necessary .

INNER CABLE REPLACEMENT

1. Release inner cable from derailleur .
Press the upper lever of left shifter until indicator show on "1" .
2. Press the upper lever of right shifter until indicator show on "max". digit .
3. Push the inner cable out from cable hook and replace a new one. See **Figure 2**.

OPERATION

Push the lower lever of shifters to shift from a small chain ring to a larger chain ring (front) or from a small sprocket to a larger sprocket (rear).

Tap on the upper lever of shifters to shift from a larger chain ring to a smaller chain ring (front) or from a larger sprocket to a smaller sprocket (rear).
See **Figure 3**.

