

# VE 100

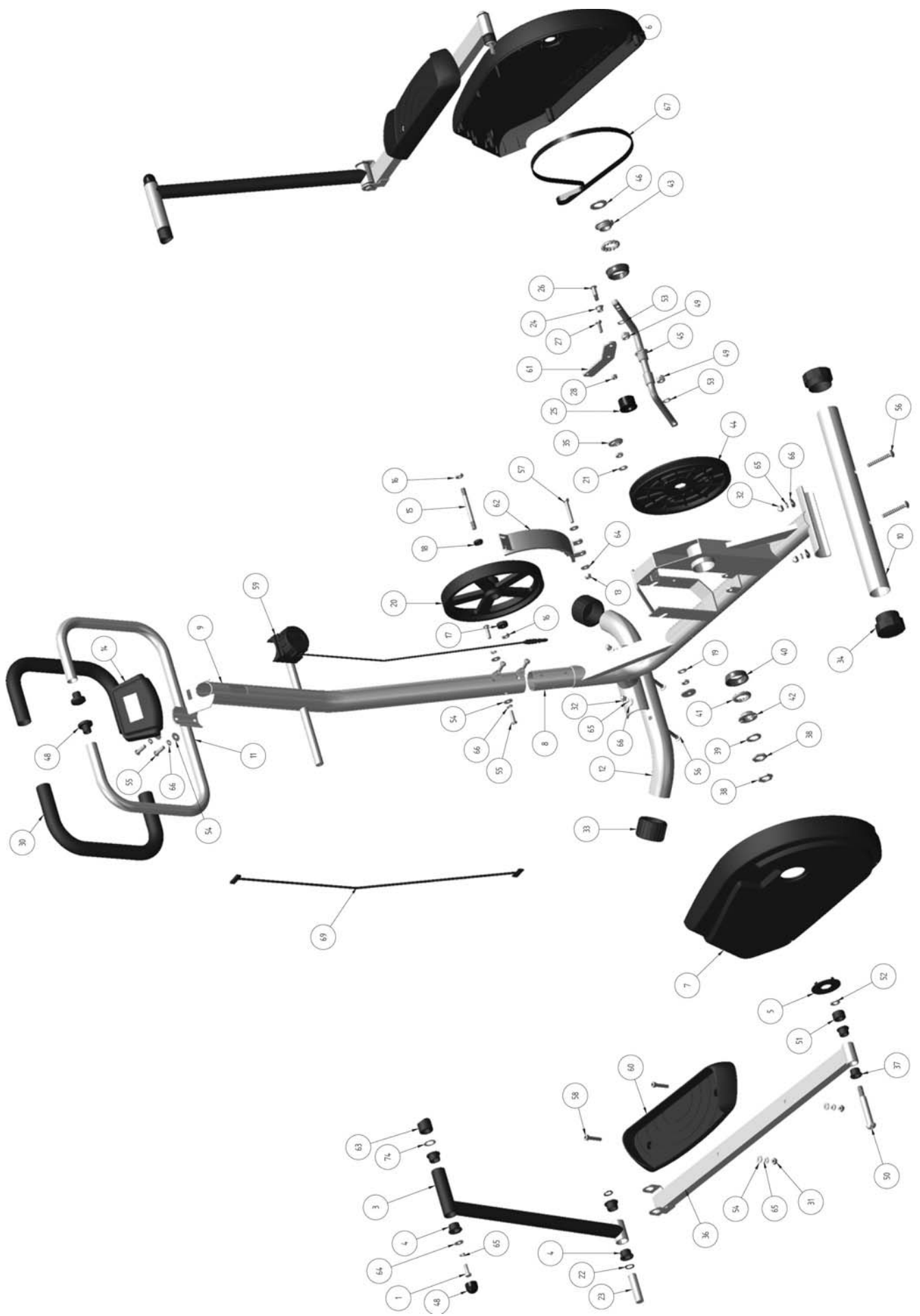

**DOMYOS**

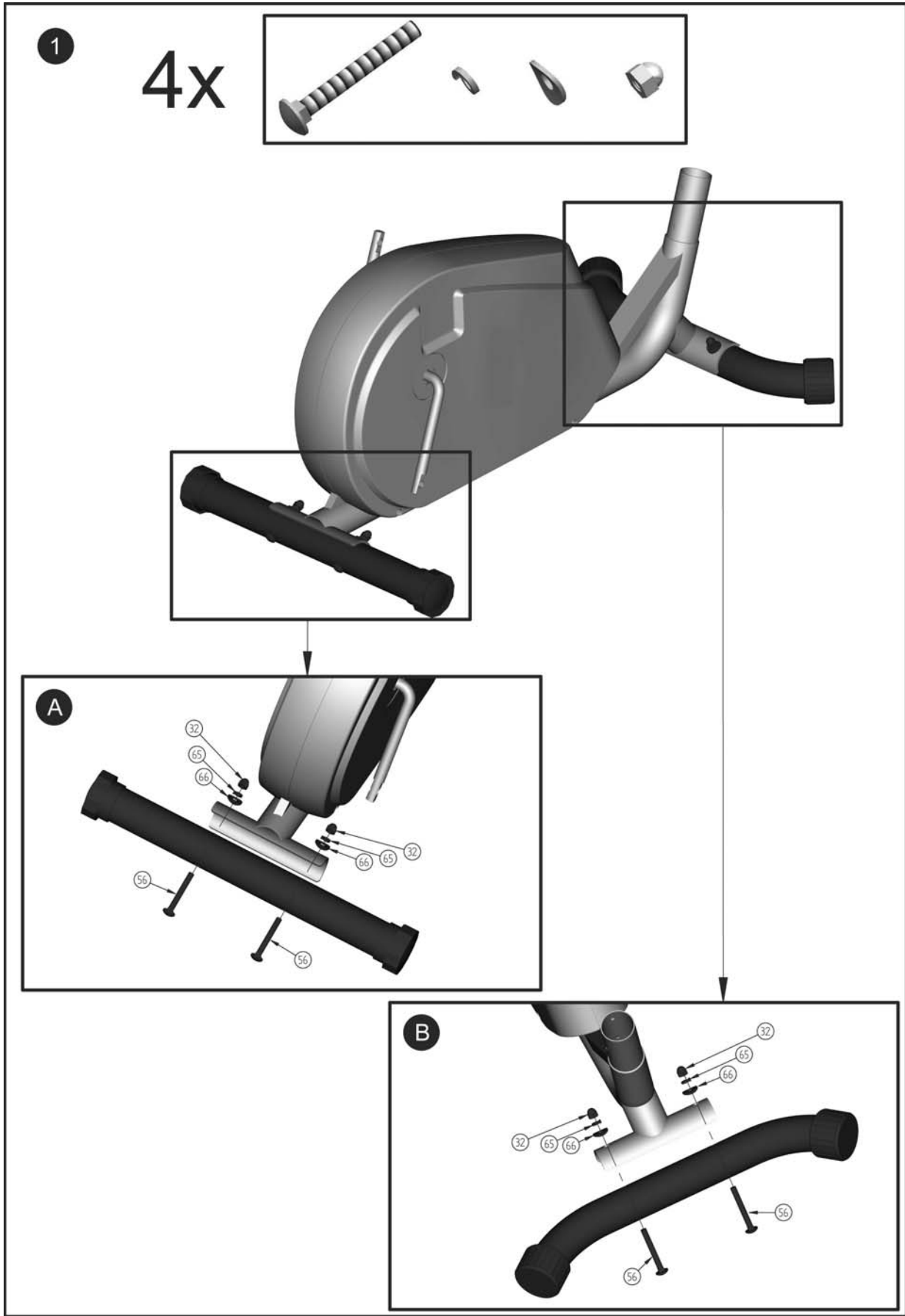



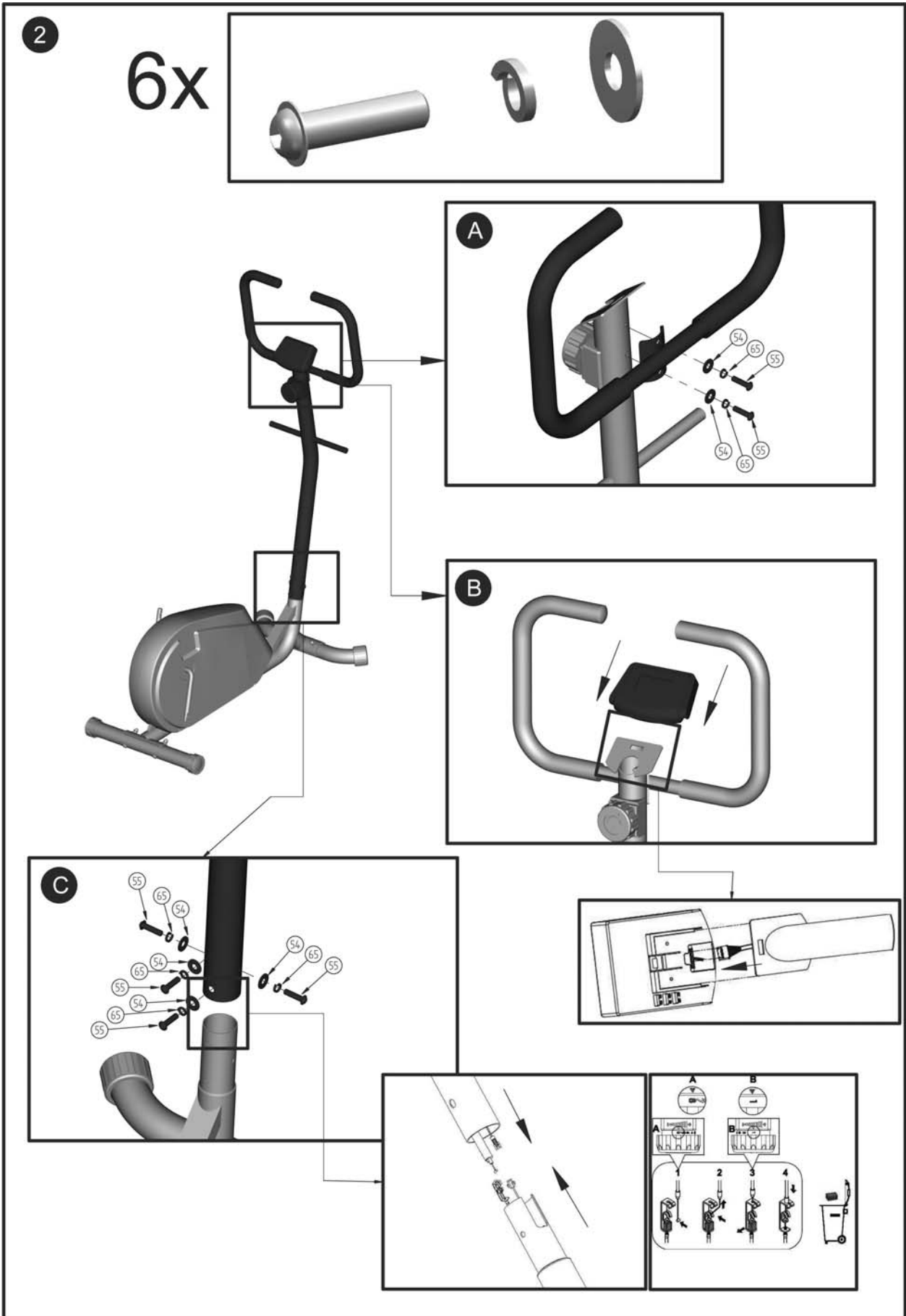

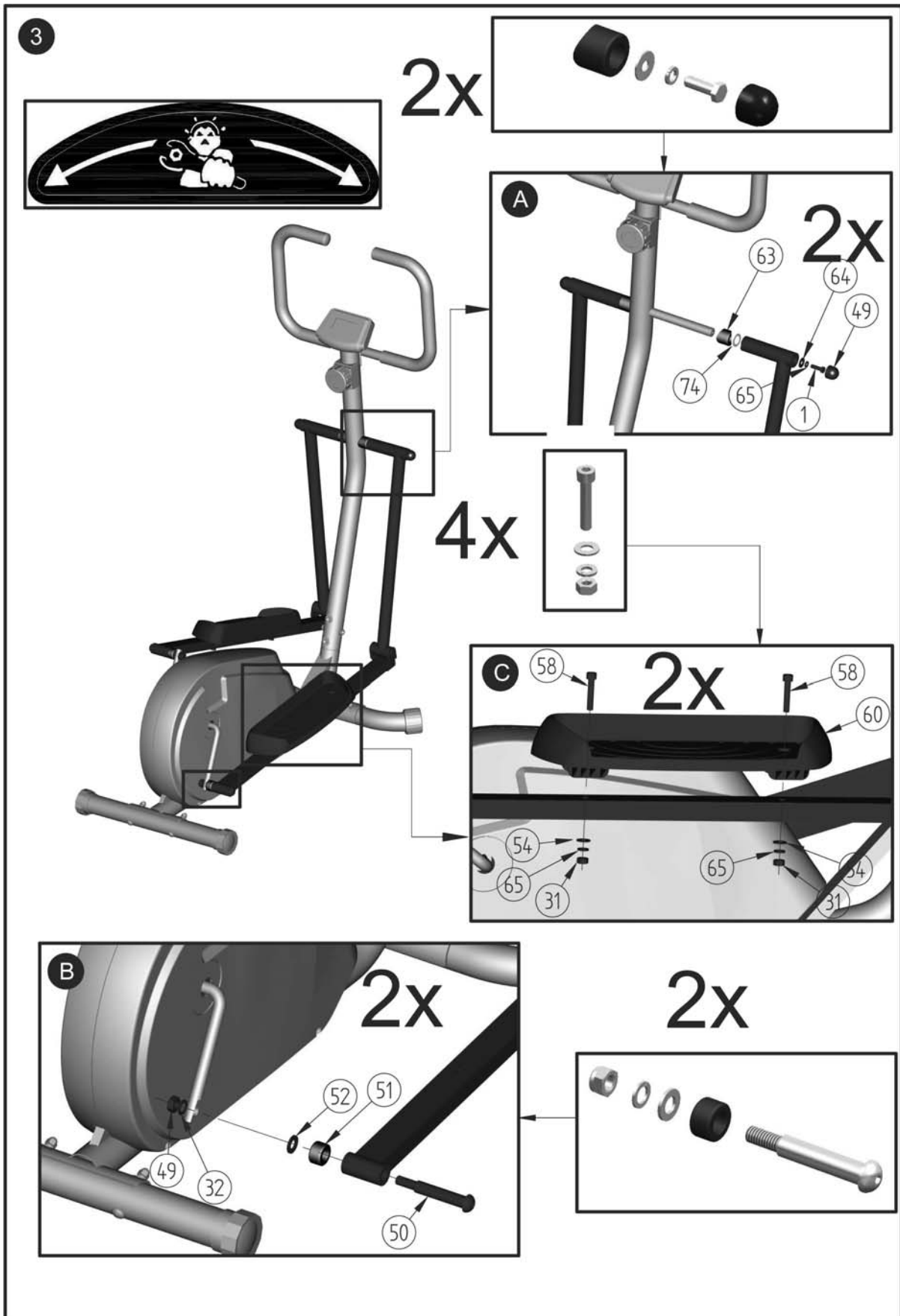

**1** Stationary handlebars - Guidon fixe - Manillar fijo - Fester Lenker - Manubrio fisso - Vaste stuurstang - Guiador fixo - Kierownica nieruchoma - Rögzített kormány - Нерегулируемый руль - Ghidon fix - Pevné riadidlá - Pevná řídítka - Fast styre - Фиксировано кормило - Sabit gidon - Нерухоме кермо - مقود ثابت - 固定把手

**2** Console - Console - Consola - Konsole Console - Console - Consola - Konsola Műszerfal - Дисплей - Consolă - Konzola Konzole - Konsol - Табло - Konsol Приставка - لوحة التحكم - 控制面板

**3** Resistance adjustment knob - Molette de réglage de la résistance Rueda de ajuste de la resistencia - Widerstands-Einstellrädchen Rotella di regolazione della resistenza - Knop instelling weerstand Botão rotativo de regulação da resistência - Rolka regulująca opór Ellenállás-szabályzó kerék - Переключатель уровня нагрузки Moletă pentru reglarea nivelului de dificultate - Nastavovací koliesko odporu - Kolečko pro nastavení odporu - Tumhjul för inställning av motståndet - Ролка за регулиране на съпротивлението Dayanıklılık ayarlama kolu - Рукоятка регулювання опору - مفتاح ضبط المقاومة - 松紧调节齿轮

**4** Pedal - Pédale - Pedal - Pedal - Pedale - Pedaal Pedal - Pedał - Pedál - Педаль - Pedală - Pedál Šlapky - Pedal - Педал - Pedal - Педаль - البدال - 踏板

**5** Level adjuster - Compensateur de niveau - Compensador de nivel Niveaueausgleicher - Compensatore di livello - Stelschroef niveau - Compensador de nível - Regulacja poziomu - Szintbe állítás Компенсатор неровности пола - Compensator de nivel - Уровнóvací kompenzátor - Kompenzátor úrovně - Nivåkompensator Компенсатор на нивото - Seviye denkleştirici - Зрівнювач рівню - معدل المستوى - 水平补偿器



	<b>VE 100</b>	20 kg 44,1 lbs
	100 x 53 x 132 cm 39,4 x 21 x 52 inch	

Product in accordance with EN 957 class HC, GB17498, not suitable for therapeutic purposes



**⚠ WARNING**

- Misuse of this product may result in serious injury.
- Read user's manual and follow all warnings and operating instructions prior to use.
- Do not allow children on or around machine.
- Replace label if damaged, illegible, or removed.
- Keep hands, feet and hairs away from moving parts.



<b>VE 100 - 1284416</b>	Made in China
SN: 12345 6789	Fabricado na China
TN: XXXXXXXXXX	Произведено в Китае
DATE: WW.YYYY	İmal edildiği yer Çin
EN 957 (-1.8 -99HC GB 17498-1998)	中国制造 合格品
OXYLANE, 4 bd de Mons BP 299, 59665 Villeneuve d'Ascq Cedex, France	
Importado para Brasil por IGUASPORT Ltda	
CNPJ : 02.314.041/0001-88	
Импортер: ООО "Оксплайн", 141031, Россия, Московская область, Мухоморский район, МКАД 84-й км., ТПЗ "Атлантика", владение 3, строение 3	
TURKSPORT Spor Ürünleri Sanayi ve Ticaret Ltd Şti, Mega Center C 36 Blok D: 374	
Büyükdere, 34235 İstanbul, Turkey	

**⚠ AVERTISSEMENT**

- Tout usage impropre de ce produit risque de provoquer des blessures graves.
- Avant toute utilisation, veuillez lire attentivement le mode d'emploi et respecter l'ensemble des avertissements et instructions qu'il contient.
- Ne pas permettre aux enfants d'utiliser cette machine et les tenir éloignés de cette dernière.
- Si l'autocollant est endommagé, illisible ou manquant, il convient de le remplacer.
- Ne pas approcher vos mains, pieds et cheveux de toutes les pièces en mouvement.

**⚠ ADVERTENCIA**

- Cualquier uso impropio de este producto puede provocar heridas graves.
- Antes de cualquier utilización, lea atentamente el modo de empleo y respetar todas las advertencias e instrucciones que contiene.
- No permitir a los niños utilizar esta máquina y mantenerlos alejados de la misma.
- Si faltase la pegatina, o si la misma estuviera dañada o ilegible, conviene sustituirla.
- No acercarse sus manos, pies y cabello de todas las piezas en movimiento.

**⚠ WARNHINWEIS**

- Jede unsachgemäße Benutzung dieses Produktes kann schwere Verletzungen zur Folge haben.
- Vor jedem Gebrauch bitte diese Gebrauchsanweisung aufmerksam lesen und alle darin enthaltenen Warnhinweise und Anweisungen befolgen.
- Kindern ist die Benutzung dieser Maschine zu untersagen und sie sind davon fernzuhalten.
- Ist der Aufkleber beschädigt, unleserlich oder nicht mehr vorhanden, muss er ersetzt werden.
- Ihre Hände, Füße und Haare von allen drehenden Teilen fernhalten.

**⚠ AVVERTENZA**

- Ogni uso improprio del presente articolo rischia di provocare gravi incidenti
- Prima di qualsiasi utilizzo, vi preghiamo di leggere attentamente le istruzioni per l'uso e di rispettare le avvertenze e le modalità d'impiego.
- Tenere i bambini lontani dalla macchina e non permettere loro di utilizzarla.
- Se l'etichetta è danneggiata, illeggibile o assente, occorre sostituirla.
- Non avvicinare mani, piedi e capelli ai pezzi in movimento.

**⚠ WAARSCHUWING**

- Onjuist gebruik van dit product kan ernstige verwondingen veroorzaken.
- Voordat u het product gaat gebruiken, moet u de gebruiksaanwijzing lezen en alle waarschuwingen en instructies die hij bevat teopassen.
- Deze machine niet door kinderen laten gebruiken en niet in de buurt ervan laten komen.
- Als de sticker beschadigd, onleesbaar of afwezig is, moet hij vervangen worden.
- U handen, voeten of haar niet in de buurt van de bewegende delen brengen.

**⚠ ADVERTÊNCIA**

- Qualquer utilização imprópria deste produto comportará o risco de causar danos graves.
- Antes de cada utilização, leia atentamente as instruções de utilização e respeite o conjunto dos avisos e instruções incluídas.
- Mantenha este aparelho afastado das crianças e não permita a sua utilização por estas.
- Se o autocollante estiver danificado, ilegível ou ausente, é conveniente substituí-lo.
- Não aproxime as suas mãos, pés e cabelos das peças em movimento.

**⚠ UWAGA**

- Nieprawidłowe użytkowanie produktu może być przyczyną wypadków.
- Przeczytaj instrukcję obsługi i przestrzegaj wszystkich zaleceń i instrukcji.
- Nie zezwalaj dzieciom na zabawę na i w pobliżu urządzenia.
- Wymień etykiety w przypadku uszkodzenia, nieczytelności lub ich braku.
- Nie zbliżać rąk, nóg i włosów do elementów w ruchu.

**⚠ FIGYELMEZTÉTES**

- A szerkezet helytelen használatá súlyos sérülésekhöz vezethet
- Használat előtt olvassa el a felhasználói kézikönyvet és tartson be minden figyelmeztetést, illeveg használati útmutatót
- Ne hagyja, hogy a gyerekek a gépre vagy közelébe kerüljenek
- Cserélje ki a címkét, ha sérült, olvashatatlan vagy hiányzik
- Tartsa távol a kezeket, lábakat, a haját a mozgó alka wtrészekétől

**⚠ Предупреждение**

- Некорректная эксплуатация данного изделия может вызвать тяжелые поражения
- Перед использованием внимательно прочитайте инструкцию по эксплуатации
- Соблюдайте все предосторожности и рекомендации, которые содержит этот документ
- Не позволяйте детям использовать эту машину. Не допускайте детей близко к аппарату.
- Если клейкая этикетка повреждена, стерта или отсутствует, ее необходимо заменить

**⚠ ATENȚIE**

- Utilizarea necorespunzătoare a acestui produs riscă să provoace răniiri grave.
- Înainte de utilizare, vă rugăm să citiți cu atenție modul de folosire și să respectați toate
- Atenționările și instrucțiunile pe care acesta le conține.
- Nu permiteți copiilor să utilizeze această mașină și țineți-i departe de aceasta.
- Dacă autocollantul este deteriorat, ilizibil sau lipsese, este indicat să-l înlocuiți sau să-l înlocuiți.
- Nu vă apropiați mâinile, picioarele și părul de piesele în mișcare.

**⚠ UPOZORNENIE**

- Akékoľvek nevhodné použitie tohoto výrobku môže vyvolať vážne poranenia.
- Pred akýmkoľvek použitím výrobku si starostlivo prečítajte návod na použitie a rešpektujte všetky upozornenia a pokyny, ktoré sú tu uvedené.
- Nedovoľte deťom, aby tento prístroj používali a približovali sa k nemu.
- V prípade, že je samolepiaci štítek poškodený, nečitateľný alebo štítok chýba na výrobku, je potrebné ho vymeniť.
- Nepribližujte ruky, nohy a vlasy k súčiastkam, ktoré sa pohybujú.

**⚠ UPOZORNĚNÍ**

- Jakékoliiv nevhodné použití tohoto výrobku může způsobit vážná poranění.
- Před jakýmkoliv použitím výrobku si pečlivě přečtete návod k použití a respektujte všechna upozornění a pokyny, která jsou zde uvedena.
- Zabraňte dětem, aby tento přístroj používaly a přibližovaly se k němu.
- Jestliže je samolepicí štítek poškozen, je nečitelný nebo na výrobku chybí, je nutné jej vyměnit.
- Nepřibližujte ruce, nohy a vlasy k pohyblivým součástkám.

**⚠ WARNING**

- Felaktig användning av denna produkt riskerar att förorsaka allvariga personskador.
- Läs noga bruksanvisningen innan du använder produkten och ta hänsyn till alla varningar och instruktioner som den innehåller.
- Låt inte barn använda denna maskin och håll dem på avstånd från den.
- Om deklaren är skadad, oläslig eller saknas, måste den ersättas med en ny.
- Låt inte händerna, fötterna eller håret komma i närheten av rörliga delar.

**⚠ ПРЕДУПРЕЖДЕНИЕ:**

- Всяко неправилно използване на този продукт може да доведе до сериозни наранявания.
- Преди да използвате продукта, моля прочетете внимателно начина на употреба и спазвайте всички предупреждения и инструкции, които той съдържа.
- Не позволявайте тази машина да бъде използвана от деца и ги дръжте на разстояние от нея.
- Ако самозалепващата лента е повредена, нечетлива или липсва, тя трябва да бъде сменена.
- Не доближавайте ръцете, краката и косите си до движещите се части.

**⚠ UYARI**

- Bu ürünün herhangi bir yanlış kullanımı ağır yaralara yol açabilir.
- Her kullanımdan önce, kullanım yöntemini dikkatle okumanız ve içindeki tüm uyarı ve talimatlara uymanız gerekir.
- Çocukların bu makineyi kullanmalarına izin vermemeyi ve onları bu makineden uzak tutun.
- Yapışkan etiket zarar görmüş, okunaksız veya mevcut değilse, yenisi ile değiştirilmesi uygundur olacaktır.
- Ellerinizi, ayaklarınızı ve saçlarınızı hareket halinde parçalara yaklaştırmayın.

**⚠ ЗАСТЕРЕЖЕННЯ**

- Всяке не відповідне застосування виробу утворює ризик тяжких поранень.
- Перед застосуванням прочитайте інструкцію використання та дотримуйтеся усіх попереджень та порад, які вона містить.
- Не дозволяйте дітям користатися цим апаратом та не підпускайте їх близько до нього.
- Якщо наклейка пошкоджена, нерозбірлива або відсутня, треба її замінити.
- Не наближайте руки, ноги та волосся до деталей, що рухаються.

**⚠ تحذير**

- عدم استخدام هذا المنتج بشكل سليم قد يسبب في إصابة خطيرة.
- قبل الاستخدام احرص على قراءة دليل الاستخدام بعناية مع الاهتمام الخاص بجميع التحذيرات والتعليمات التي يتضمنها.
- يمنع استخدام من قبل الأطفال ويحفظ بعيداً عنهم.
- يجب استبدال اللاصقة إذا تلفت أو تشوهت أو فقدت.
- يمنع تقريب اليدين والقدمين والشعر من جميع الأجزاء المتحركة.

**⚠ 注意**

- 滥用本产品有造成严重伤害的可能。
- 使用前请阅读使用说明，遵守其中的有关注意事项和操作规程。
- 不要让儿童使用本产品或在产品周围玩耍。
- 若标签受损、印刷模糊或无标签，则应更换标签。
- 使手、脚和头发远离运动的部位。

SAFETY • SÉCURITÉ • SEGURIDAD • SICHERHEIT  
 • SICUREZZA • VEILIGHEID • SEGURANÇA  
 • BEZPIECZEŃSTWO • BIZTONSÁG • МЕРЫ  
 БЕЗОПАСНОСТИ • SIGURANȚĂ • BEZPEČNOST  
 • BEZPEČNOST • SÄKERHETSANVISNINGAR •  
 БЕЗОПАСНОСТ • GÜVENLİK • БЕЗПЕКА •  
 احتياطات أمنية • 安全



Warning: to reduce the risk of serious injury, please read the important precautions below before using the product.

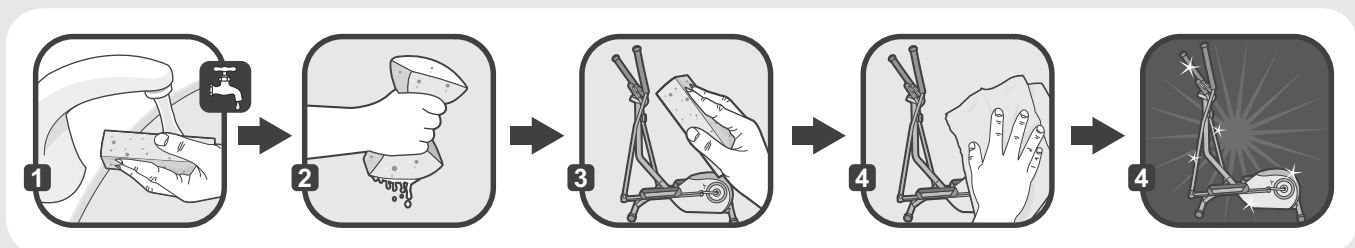
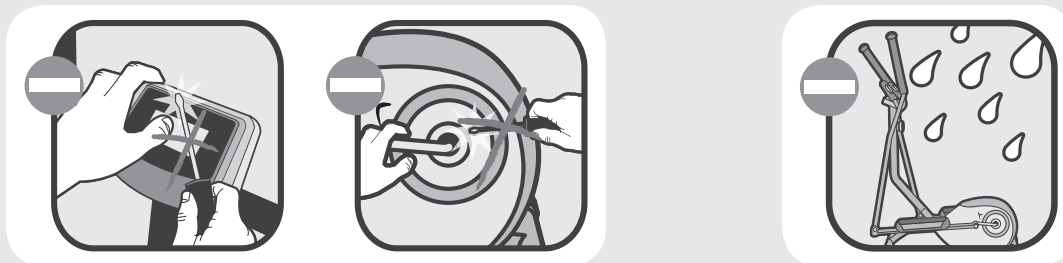
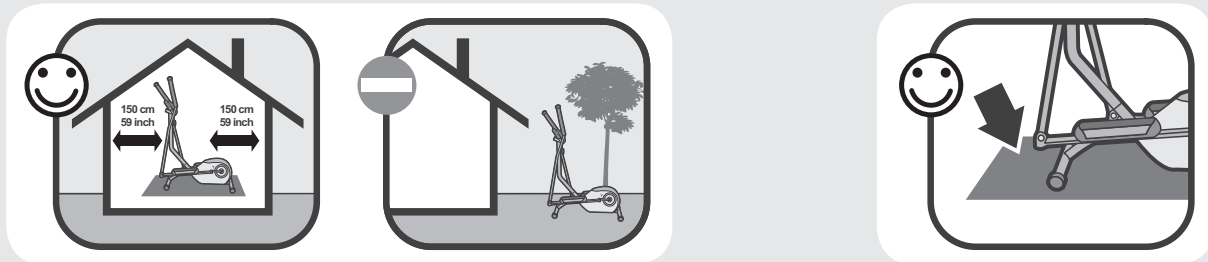
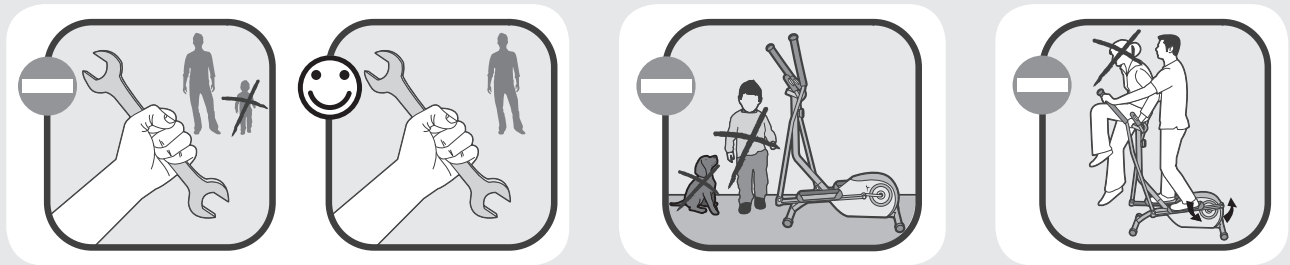



Escolheu um aparelho de Fitness da marca DOMYOS. Agradecemos-lhe a sua confiança. Criámos a marca DOMYOS para permitir que todos os desportistas mantenham a forma. Este aparelho é criado por desportistas para desportistas. Teremos todo o prazer em receber todas as suas observações e sugestões relacionadas com os produtos DOMYOS. Para tal, a equipa da sua loja está à sua disposição, bem como o serviço de concepção dos produtos DOMYOS. Pode também encontrar-nos em [www.DOMYOS.com](http://www.DOMYOS.com). Desejamos-lhe um bom treino e esperamos que este produto DOMYOS seja para si sinónimo de prazer.

### APRESENTAÇÃO

Este produto é um produto de nova geração destinado a repor a boa forma. Está equipado com uma resistência magnética para um grande conforto de pedalagem, um funcionamento silencioso e sem solavancos. Este produto associa os movimentos circulares da bicicleta, os movimentos horizontais da caminhada a pé e os movimentos verticais do step. O movimento elíptico das pernas, associado ao movimento dos braços, permite desenvolver os nadegueiros, os quadríceps, a barriga das pernas, os dorsais e os bíceps. A bicicleta elíptica constitui uma excelente forma de actividade cardio-training. O aparelho elíptico permite tonificar as pernas e os nadegueiros bem como a parte de cima do corpo (busto, costas e braços). Os músculos da barriga das pernas e a parte baixa dos abdominais participam também no exercício. Pode reforçar o trabalho dos nadegueiros pedalando de acordo com um movimento traseiro. O treino neste aparelho destina-se a aumentar a sua capacidade cardiovascular. Com base neste princípio, você melhora a sua condição física, a sua resistência e queima calorias (actividade indispensável para perder peso em associação com um regime).

### ADVERTÊNCIA

A busca da forma física deve ser feita de modo CONTROLADO. Antes de iniciar qualquer programa de exercício, consulte o seu médico. Tal é particularmente importante para as pessoas com mais de 35 anos, com problemas de saúde prévios ou que não pratiquem desporto há vários anos. Leia todas as instruções antes da utilização do aparelho.

### PARTES DO CORPO TRABALHADAS

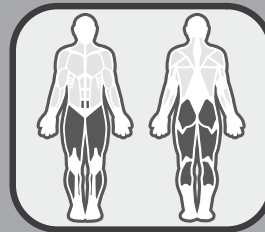

### SEGURANÇA

Para reduzir o risco de ferimentos graves, leia as precauções de emprego importantes abaixo antes de utilizar o produto.

1. Cabe ao proprietário assegurar-se de que todos os utilizadores do aparelho estão devidamente informados sobre todas as precauções de emprego.
2. A DOMYOS descarta-se de qualquer responsabilidade decorrente de queixas devido a ferimentos ou danos infligidos a qualquer pessoa ou bem, causados pela utilização incorrecta deste aparelho pelo comprador ou por qualquer outra pessoa.
3. Não utilize o aparelho em qualquer contexto comercial, de aluguer ou institucional.
4. É da responsabilidade do utilizador inspeccionar e aparafusar, se necessário, todas as peças antes de qualquer utilização do aparelho.
5. Qualquer operação de montagem/desmontagem no aparelho tem de ser efectuada com cuidado.
6. Para a protecção dos seus pés durante o exercício, use sapatos de desporto. NÃO use peças de roupa amplas ou pendentes, que podem ficar presas na máquina. Retire todas as suas jóias. Prenda os seus cabelos para que estes não o incomodem durante o exercício.

### REGULAÇÕES

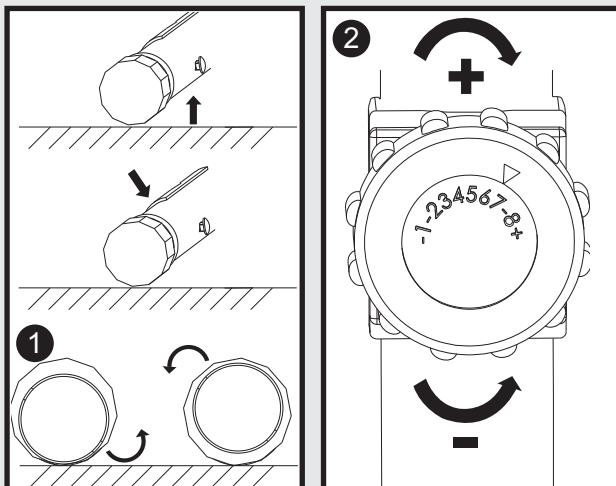

#### 1. NIVELAMENTO DA BICICLETA

Aviso: É necessário descer da bicicleta elíptica para proceder ao nivelamento do produto.

No caso de instabilidade da bicicleta durante a utilização, rode um dos compensadores de níveis, os dois até à eliminação da instabilidade.

#### 2. REGULAÇÃO DA RESISTÊNCIA

Este produto é um "produto de velocidade independente". Pode regular o binário de travagem não apenas através da frequência de pedalagem mas também através da escolha do nível de resistência de forma manual (rodando o botão de controlo de binário nos produtos não motorizados, premindo os botões +/- nos produtos motorizados). Contudo, se mantiver o mesmo nível de resistência, o binário de travagem acaba por aumentar/decrescer à medida que a frequência de pedalagem for aumentando/diminuindo.

**PARAMETRIZAÇÃO**

Abaixo estão as parametrizações dos botões para a sua bicicleta VE 100.

Escolha VE no primeiro cursor para a sua bicicleta VE100:

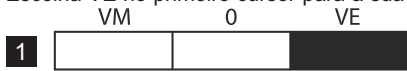

Escolha "0" no segundo cursor.



Escolha km/h ou Mi/h em função do seu pai:

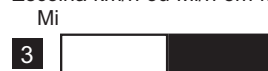

4 Prima o botão RESET.

! No caso de uma parametrização incorrecta, aparece uma mensagem de erro na consola [Err]. Verifique a posição dos cursores.

! O "clíc" do cursor confirma a sua posição correcta.

**INSTALAÇÃO DAS PILHAS**

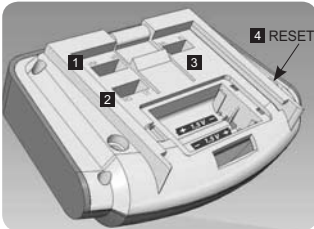

1. Retire a consola do respectivo suporte, retire a tampa do compartimento que se situa na parte de trás do produto e insira duas pilhas de AA ou UM-3 no compartimento previsto para este efeito na parte de trás do ecrã.
2. Certifique-se de que insere correctamente as pilhas e do contacto perfeito com as molas.
3. Volte a colocar a tampa do compartimento para pilhas do produto e certifique-se da sua segurança.
4. Se a leitura for ilegível ou parcial, por favor retire as pilhas, espere 15 segundos e volte a colocá-las no lugar.



**RECICLAGEM:** O símbolo "caixote do lixo com traço oblíquo por cima" significa que este produto e as pilhas que contém não podem ser deitados fora com o lixo doméstico. Estão sujeitos a uma triagem selectiva específica. Deposite as pilhas, bem como o seu produto electrónico em fim de vida útil, num local de recolha autorizado para os reciclar. Esta reciclagem do seu lixo electrónico permitirá a protecção do ambiente e da sua saúde.

**DIAGNÓSTICO DAS ANOMALIAS**

- Se constatar que o contador não indica as unidades de medidas correctas para a distância, verifique se o interruptor na parte de trás da consola está na posição Mi para uma leitura em milhas, Km para uma leitura em quilómetros. Retire e volte a colocar as pilhas para que a alteração se dê ou prima o botão RESET.
  - Se constatar distâncias ou velocidades anómalas ou uma mensagem "ERR", verifique se o interruptor na parte de trás da consola está na posição VM para a bicicleta magnética, VE para a bicicleta elíptica e, de seguida, prima o botão RESET.
- Nas bicicletas, cada rotação do pedal corresponde a uma distância de 4 metros, nas bicicletas elípticas, 2 movimentos correspondem a uma distância de 1,6 metros (estes valores correspondem a valores médios na bicicleta ou a andar.). Esta consola é totalmente automática e liga-se ao iniciar a pedalagem.

**FUNÇÕES**

- AUTOSCAN:** Apresentação alternada das funções todos os 5 segundos.
- Reposição para zero do produto:** O produto fica em espera após 5 minutos de inactividade. Os indicadores são repostos para 0 aquando do modo em espera (sem memorização dos dados).
- 1 - Velocidade: Esta função permite indicar uma velocidade calculada. Esta pode ser em km/h ou em Mi/h em função da posição do interruptor na parte de trás do produto.
  - 2 - Distância: Esta função permite indicar uma distância calculada desde o início do exercício. Esta pode ser em km ou em Mi em função da posição do interruptor na parte de trás do produto.
  - 3 - Calorias: Esta função apresenta uma estimativa das calorias gastas desde o início do exercício.
  - 4 - Tempo: Esta função indica a duração decorrida desde o início do exercício. Esta indicação faz-se em "Minutos : Segundos" durante a primeira hora e depois passa para "Horas : Minutos". Depois das 10H, o contador é reposto automaticamente para 0.

**ZONA DE EXERCÍCIO**

- Treino de 80 a 90% e para lá da frequência cardíaca máxima: Zona anaeróbia e zona vermelha reservadas aos atletas performantes e especializados.
- Treino de 70 a 80% da frequência cardíaca máxima: Treino endurance.
- Treino de 60 a 70% da frequência cardíaca máxima: Boa forma / Consumo privilegiado das gorduras.
- Treino de 50 a 60% da frequência cardíaca máxima: Manutenção / Aquecimento.

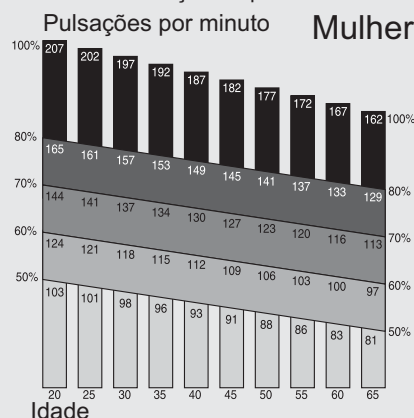
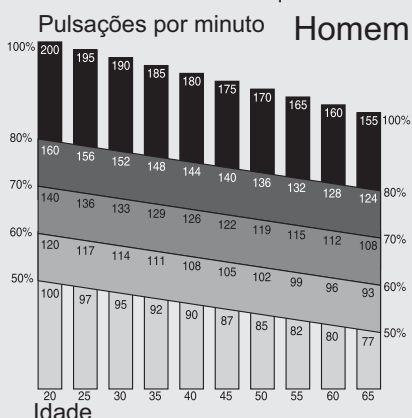

Se a sua idade for diferente nas propostas na tabela, pode utilizar as fórmulas seguintes para calcular a sua frequência cardíaca máxima correspondente a 100%.  
 Para os homens: 220 - idade  
 Para as mulheres: 227 - idade

## UTILIZAÇÃO

Inicialmente, comece por se exercitar durante vários dias com uma resistência e uma velocidade de pedalagem fraca, sem forçar, e fazendo, se necessário, um intervalo para repouso. Aumente progressivamente a frequência ou a duração das sessões. Durante os seus exercícios, não arqueie as suas costas. Mantenha-as direitas.



**Manutenção/Aquecimento:** Esforço progressivo a partir de 10 minutos.

Para um trabalho de manutenção destinado a manter a forma ou a fazer uma reeducação, pode exercitar-se todos os dias durante dez minutos. Este tipo de exercício visa preparar os músculos e as articulações ou poderá ser utilizado como aquecimento para uma actividade física. Para aumentar a tonicidade das pernas, escolha uma resistência maior e aumente o tempo do exercício. Como é óbvio, pode fazer variar a resistência de pedalagem ao longo da sua sessão de exercícios.

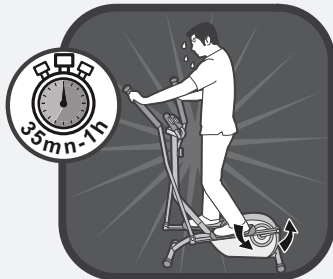

**Trabalho aeróbico para ficar em forma:** Esforço moderado durante um período bastante longo (35min a 1 hora).

Se deseja perder peso, este tipo de exercício, associado a uma dieta, é a única forma segura de aumentar a quantidade de energia consumida pelo organismo. Para tal, é inútil forçar para além destes limites. É a regularidade do exercício que permitirá obter os melhores resultados. Escolha uma resistência de pedalagem fraca e efectue o exercício ao seu ritmo, mas no mínimo durante 30 minutos. Este exercício deve fazer transpirar um pouco, mas não deve, em caso algum, fazê-lo(a) ofegar. É a duração do exercício, a um ritmo lento, que vai fazer com que o seu organismo vá buscar energia às suas gorduras, se pedalar mais de trinta minutos, pelo menos três vezes por semana.



**Exercício aeróbico para a resistência:** Esforço mantido durante 20 a 40 minutos.

Este tipo de exercício visa um fortalecimento significativo do músculo cardíaco e melhora o trabalho respiratório. A resistência e/ou velocidade de pedalagem é aumentada de forma a aumentar a respiração durante o exercício. O esforço é maior do que para o trabalho para manter a forma. Ao longo dos seus exercícios, pode manter este esforço durante mais tempo, com um maior ritmo ou com uma resistência superior. Pode exercitar-se, no mínimo, três vezes por semana para este tipo de exercício. O exercício a um ritmo mais forte (trabalho anaeróbico e trabalho em zona vermelha) reserva-se aos atletas e necessita de uma preparação adaptada. Após cada sessão de exercício, reserve alguns minutos para pedalar, diminuindo a velocidade e a resistência para parar calmamente e restituir progressivamente o organismo ao estado de repouso.

### Regresso à calma

Corresponde à continuidade de uma actividade de fraca intensidade, é a fase progressiva de "repouso". O REGRESSO À CALMA assegura o retorno do sistema cardiovascular e respiratório, do fluxo sanguíneo e dos músculos ao estado "normal" (o que permite eliminar os efeitos secundários, tal como os ácidos lácticos, cuja acumulação é uma das causas principais das dores musculares, ou seja, das câibras e das dores).

### Alongamento

O alongamento deve seguir a fase de regresso à calma. Alongar-se após o esforço: minimiza a RIGIDEZ MUSCULAR devido à acumulação dos ÁCIDOS LÁCTICOS, "estimula" a CIRCULAÇÃO SANGUÍNEA.

## GARANTIA COMERCIAL

A DOMYOS garante este aparelho, peças e mão-de-obra, em condições normais de utilização, durante 5 anos para a estrutura e 2 anos para as peças de desgaste e mão-de-obra, a contar da data de compra, sendo que a data no ticket da caixa é o comprovante da mesma.

A obrigação da DOMYOS em virtude desta garantia limita-se à substituição ou à reparação do aparelho, à discricção da DOMYOS.

Todos os produtos nos quais a garantia se aplica têm de ser recebidos pela DOMYOS num dos seus centros autorizados, com portes pagos, acompanhados pela prova de compra.

Esta garantia não se aplica no caso de:

- Danos causados no decorrer do transporte.
- Utilização incorrecta ou utilização anómala.
- Reparações efectuados por técnicos não-autorizados pela DOMYOS.
- Utilização para fins comerciais.
- Utilização fora do âmbito privado.

Esta garantia comercial não exclui a garantia legal aplicável segundo os países e/ou províncias.

OXYLANE - 4 BOULEVARD DE MONS – BP299 – 59665 VILLENEUVE D'ASCQ Cedex – France

# VE 100

**Keep these instructions  
Notice à conserver  
Conservar instrucciones  
Bitte bewahren Sie diese Hinweise auf  
Istruzioni da conservare  
Bewaar deze handleiding  
Instruções a conservar  
Zachowaj instrukcję  
Őrizze meg a használati útmutatót  
Сохранить инструкцию  
Păstrați instrucțiunile  
Návod je potrebné uchovat'  
Návod je třeba uchovat  
Spara bruksanvisningen  
Запазете упътването  
Bu kılavuzu saklayınız  
Збережіть цю інструкцію  
دليل يجب الاحتفاظ به  
请妥善保存说明书**

Импортер : ООО «Октобл», 141031, Россия, Московская область, Мытищинский район, МКАД 84-й км., ТПЗ «Алтуфьево», владение 3, строение 3

TURKSPORT Spor Urünleri Sanayi ve Ticaret Ltd.Şti - Mega Center C 36 Blok D: 374 Bayrampaşa 34235 Istanbul - Turkey

Importado para o Brasil por IGUASPORT Ltda

CNPJ : 02.314.041/0001-88 - 合格品 - Réf. Pack : 1280.668

Made in China - Fabricado na China – 中国 制造 - Произведено в Китае - İmal edildiği yer Çin

OXYLANE 4, bd de Mons - BP 299  
59665 - Villeneuve d'Ascq Cedex  
France

[www.domyos.com](http://www.domyos.com)

