

ELLIPTICAL ESSENTIAL

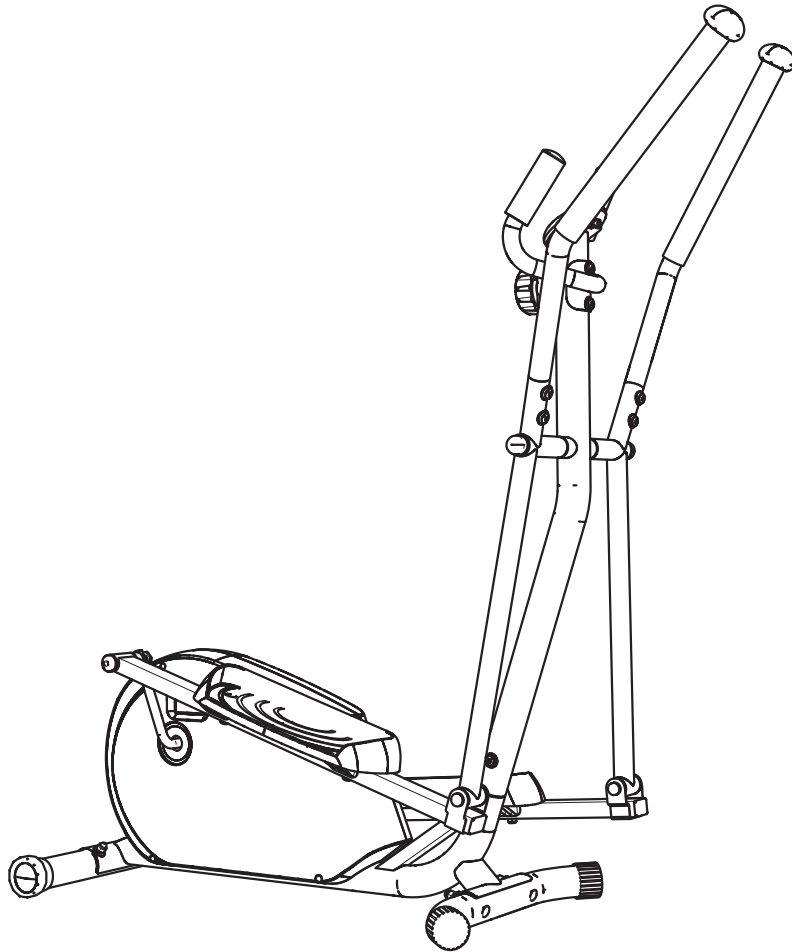

**ELLIPTICAL
ESSENTIAL**

28 kg / 62 lbs
117 x 60 x 154 cm
46 x 24 x 61 in

MAXI

110 kg
242 lbs

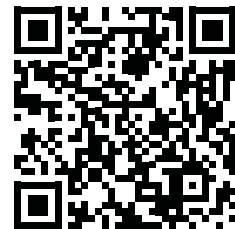

DOMYOS

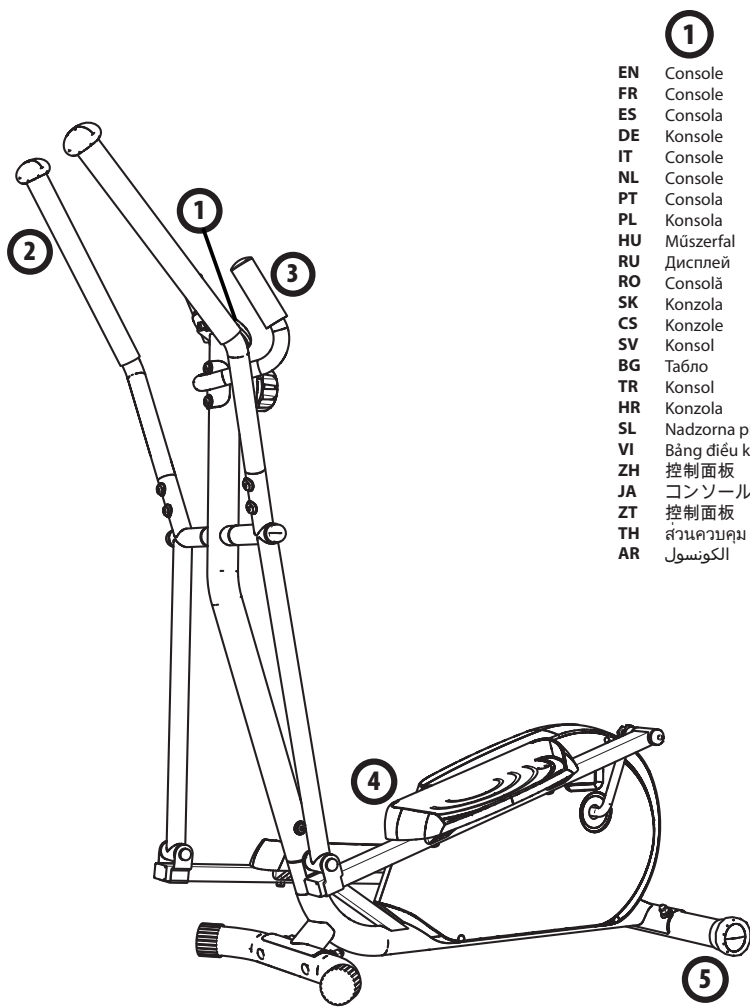

1
EN Console
FR Console
ES Consola
DE Konsole
IT Console
NL Console
PT Consola
PL Konsola
HU Műszerfal
RU Дисплей
RO Consolă
SK Konzola
CS Konzole
SV Konsol
BG Табло
TR Konsol
HR Konzola
SL Nadzorna plošča
VI Bảng điều khiển
ZH 控制面板
JA コンソール
ZT 控制面板
TH ส่วนควบคุม
AR الكونسول

2
EN Mobile handlebar
FR Guidon mobile
ES Manillar móvil
DE Mobiler Lenker
IT Manubrio mobile
NL Mobiele stuurstang
PT Guiador móvel
PL Kierownica ruchoma
HU Mozgatható kormány
RU Подвижный руль
RO Ghidon mobil
SK Pohyblivé riadidlá
CS Mobilní řídítka
SV Rörligt styre
BG Подвижно кормило
TR Hareketli gidon
HR Mobilni upravljač
SL Premični držali
VI Tay lái rời
ZH 移动车把
JA 可動式ハンドル
ZT 移動車把
TH มือจับเคลื่อนที่
AR مقود متحرك

3
EN Stationary handlebar
FR Guidon fixe
ES Manillar fijo
DE Fester Lenker
IT Manubrio fisso
NL Vaste stuurstang
PT Guiador fixo
PL Kierownica nieruchoma
HU Rögzített kormány
RU Неподвижный руль
RO Ghidon fix
SK Pevné riadidlá
CS Pevná řídítka
SV Fast styre
BG Фиксирано кормило
TR Sabit gidon
HR Fiksni upravljač
SL Fiksni držali
VI Tay lái cố định
ZH 固定车把
JA 固定ガイド
ZT 固定車把
TH มือจับคงที่
AR مقود ثابت

4
EN Pedal
FR Pédale
ES Pedal
DE Pedal
IT Pedale
NL Pedaal
PT Pedal
PL Pedał
HU Pedál
RU Педаль
RO Pedală
SK Pedál
CS Šlapky
SV Pedal
BG Педал
TR Pedal
HR Pedala
SL Pedali
VI Bàn đạp
ZH 脚踏板
JA ベダル
ZT 脚踏板
TH บันไดจักรยาน
AR بَدَال

5
EN Level adjuster
FR Compensateur de niveau
ES Compensador de nivel
DE Niveaueausgleicher
IT Compensatore di livello
NL Stelschroef niveau
PT Compensador de nível
PL Regulacja poziomu
HU Szintbe állítás
RU Компенсатор неровности пола
RO Compensator de nivel
SK Kompenzátor úrovně
CS Kompenzátor úrovně
SV Nivåkompensator
BG Компенсатор на нивото
TR Seviye denkleştirici
HR Kompenzator razine
SL Nastavek za vodoravno poravnavo
VI Bộ điều chỉnh cân bằng
ZH 平衡补偿器
JA 高さ調整
ZT 平衡補償器
TH ตัวปรับระดับ
AR معدل المستوي

**SECURITY • SÉCURITÉ • SEGURIDAD • SICHERHEIT • SICUREZZA • VEILIGHEID •
 SEGURANÇA • BEZPIECZEŃSTWO • BIZTONSÁG • БЕЗОПАСНОСТЬ • SIGURANȚĂ •
 BEZPEČNOSTĚ • BEZPEČNOST • SÄKERHET • БЕЛОПАСНОСТ • EMNİYET •
 SIGURNOST • VARNOST • AN TOÀN • 安全 • 安全 • 安全 • ความปลอดภัย • الأمان**

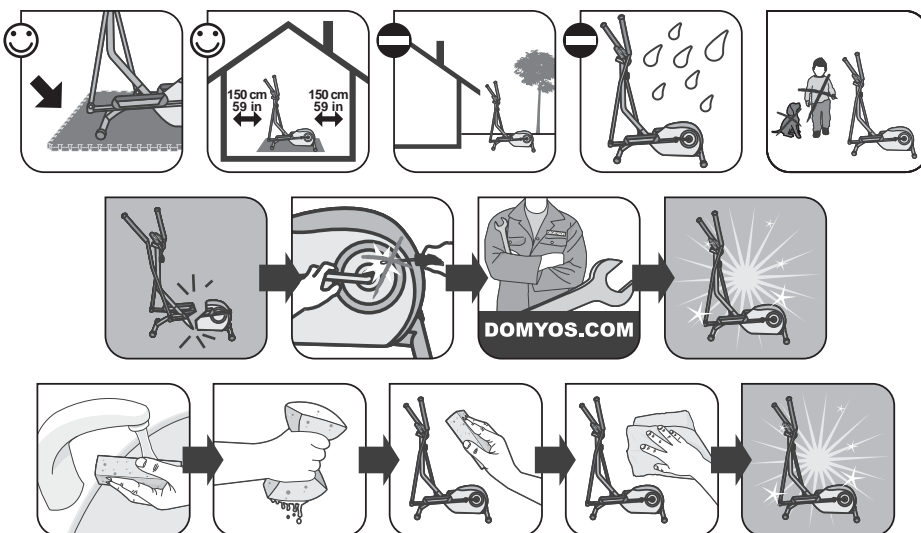

ASSEMBLY • MONTAGE • MONTAJE • MONTAGE • MONTAGGIO • MONTAGE •
 MONTAGEM • MONTAŽ • ÖSSZESZERELÉS • MOHTAЖ • MONTARE •
 MONTÁŽ • MONTÁŽ • MONTERING • MOHTAЖ • MONTAJ • MONTAŽA •
 MONTAŽA • LÁP RÁP • 安裝 • 組み立て • 安裝 • การประกอบ • التركيب

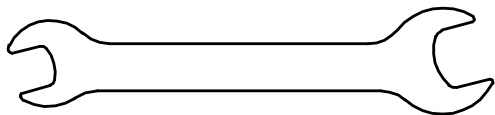
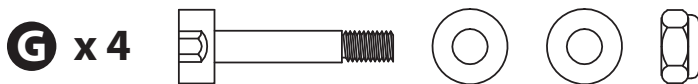
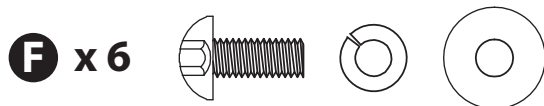
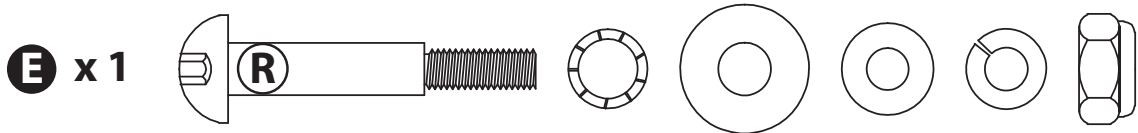
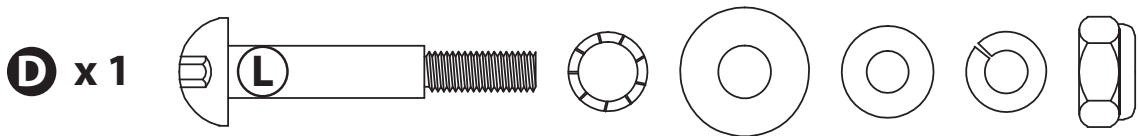
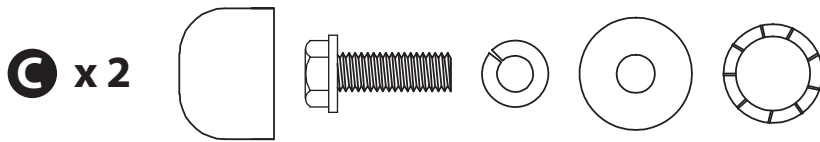
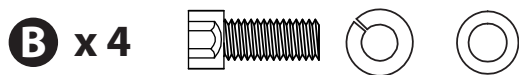
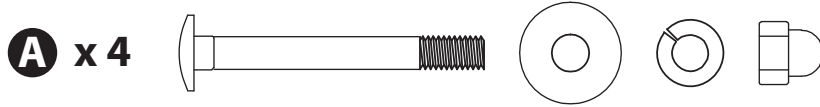

1

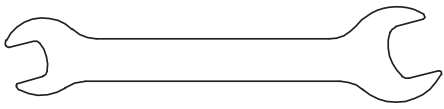

A x 2

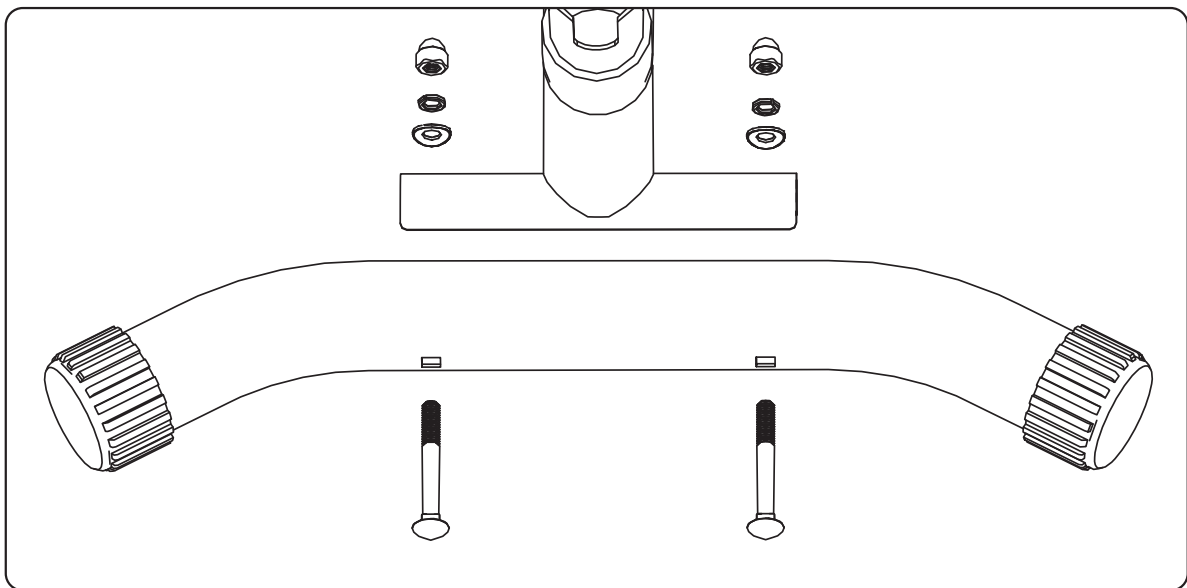
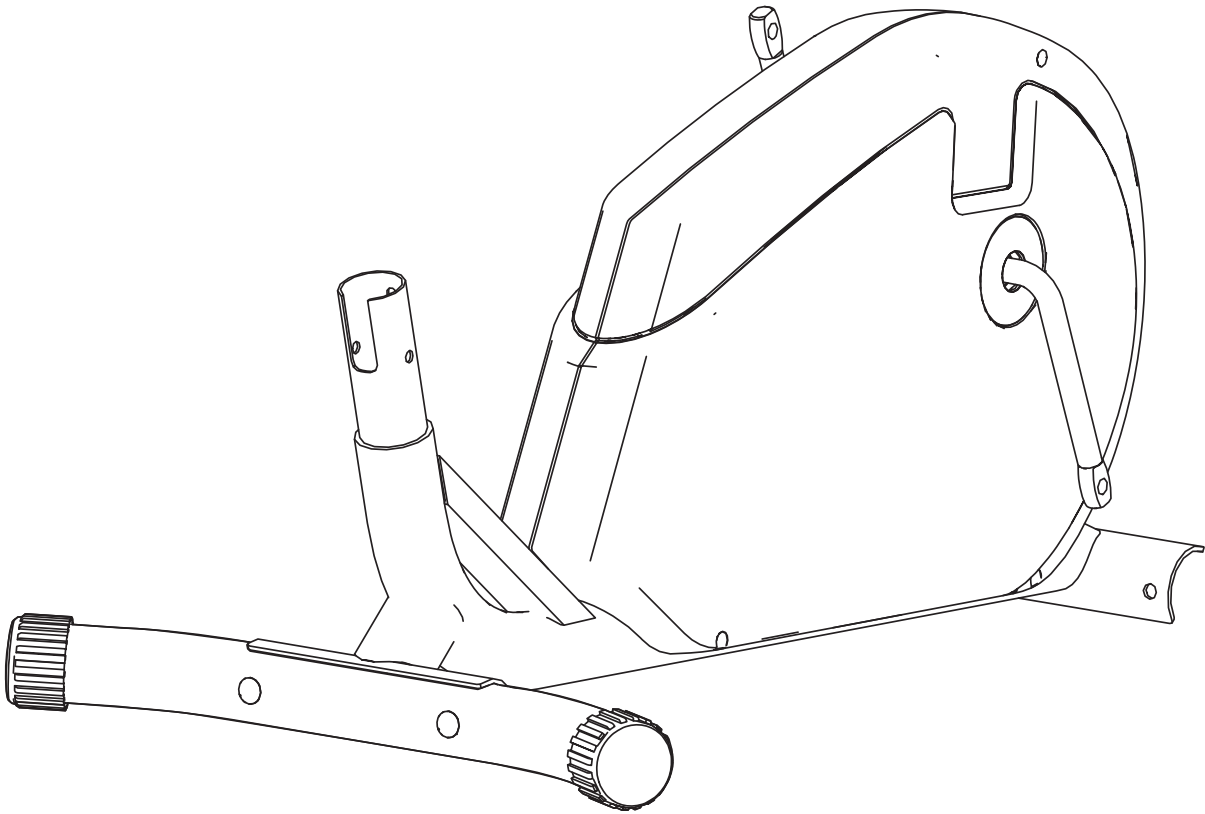
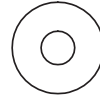
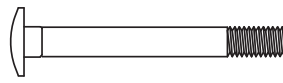

2

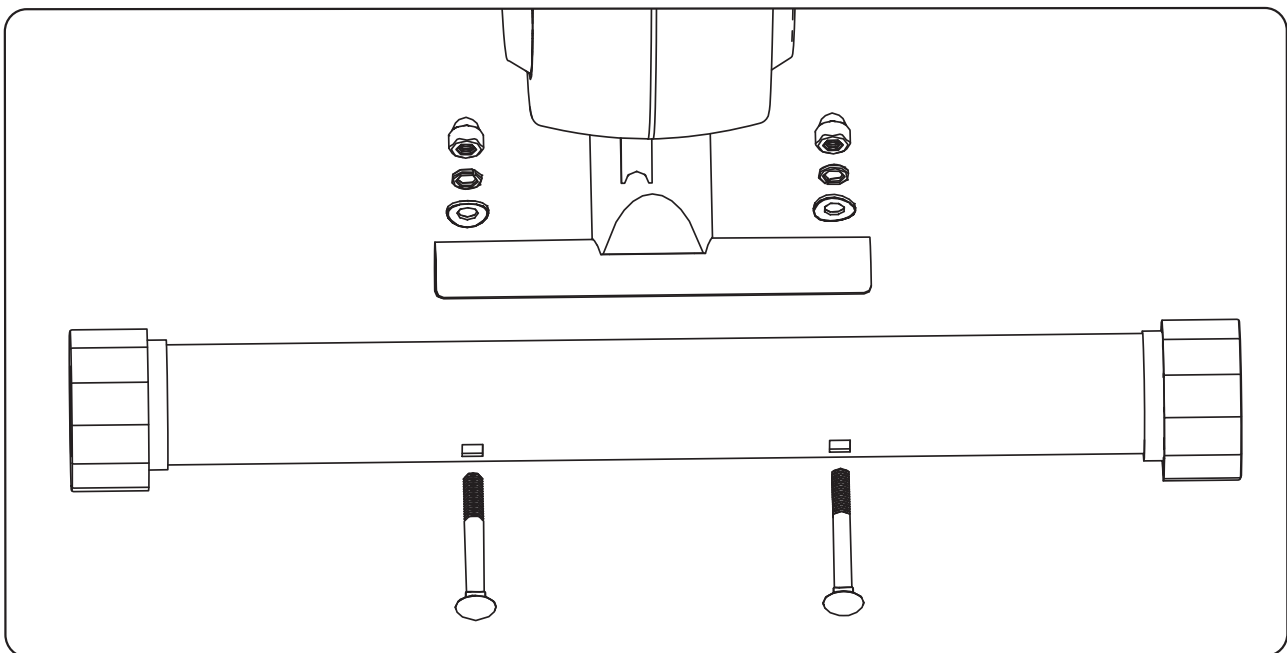
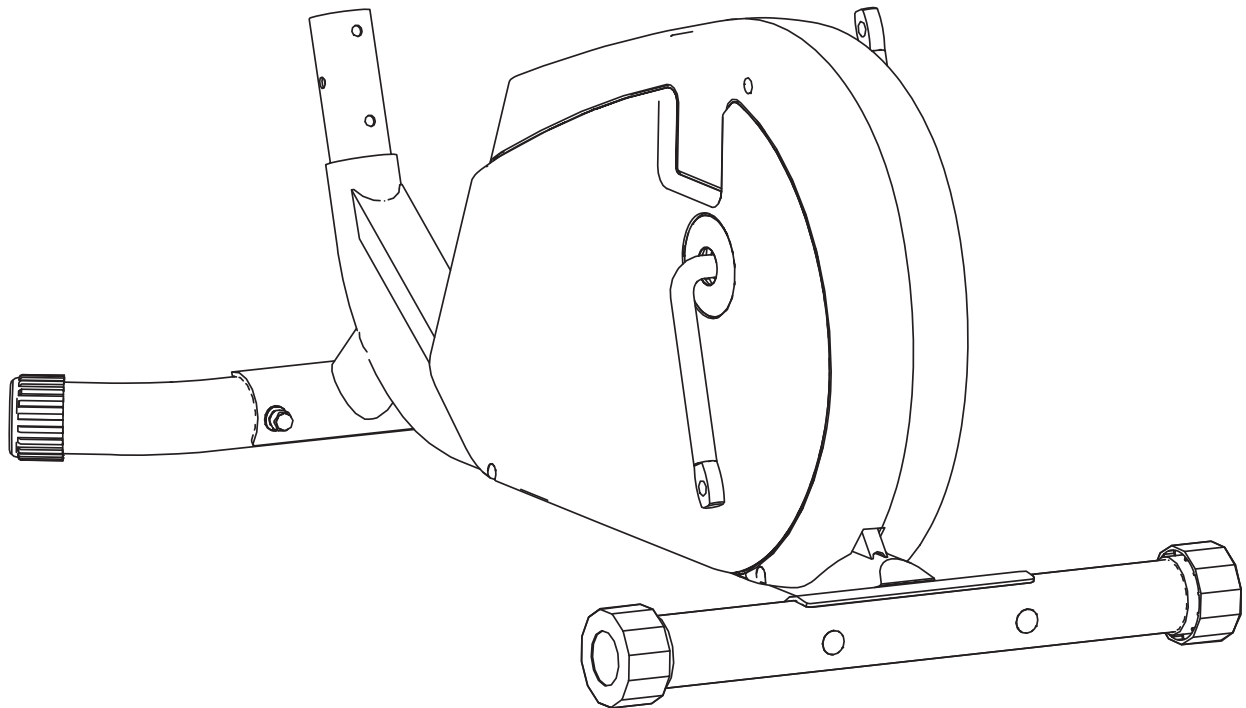
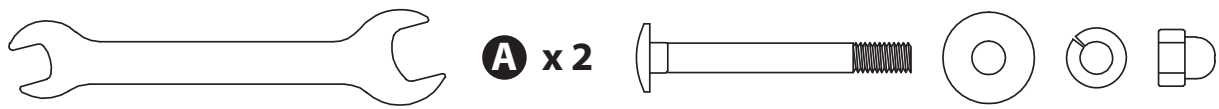

3

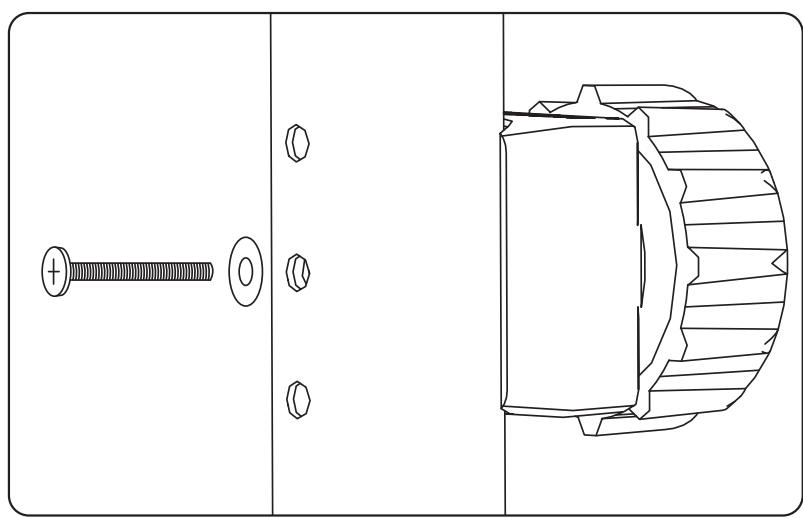
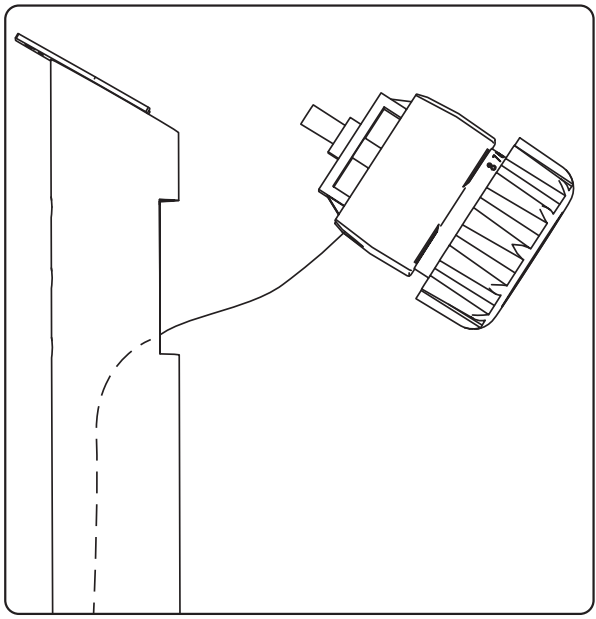
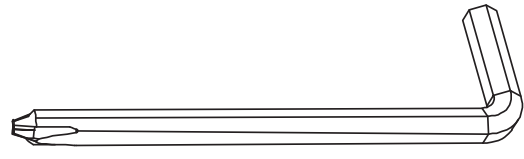
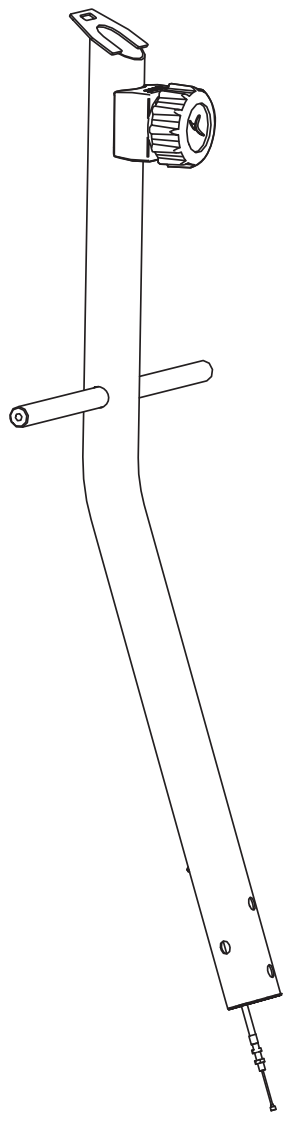

4

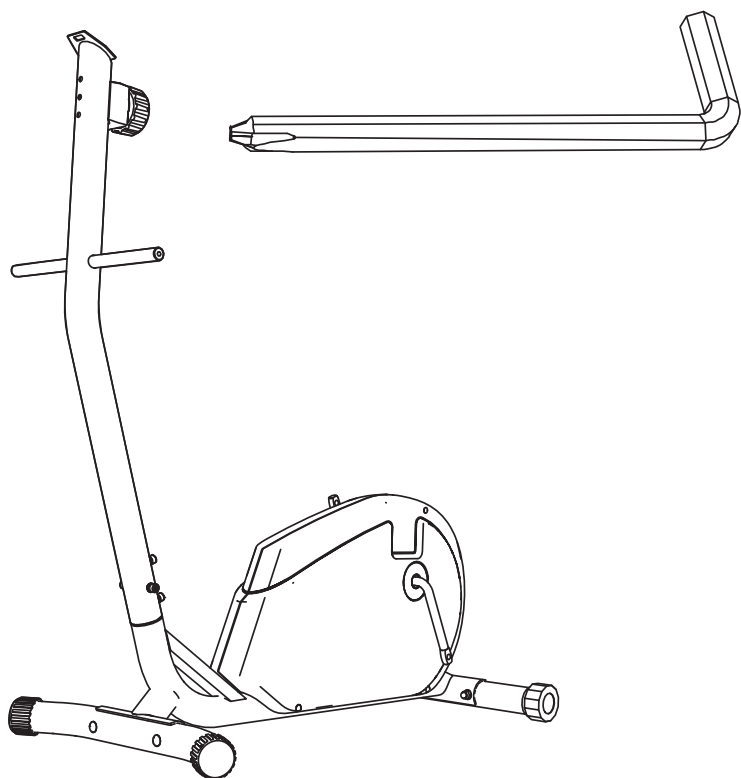

B x 4

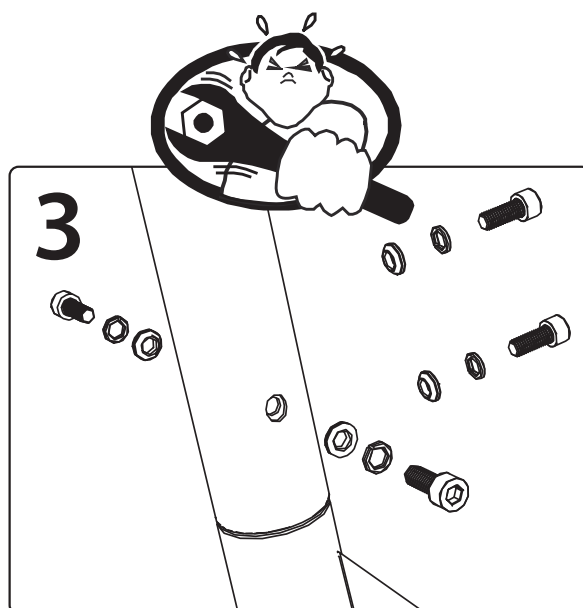
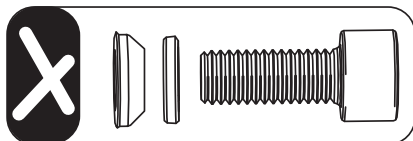
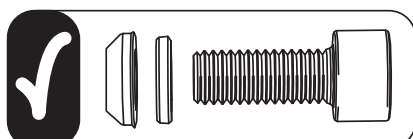
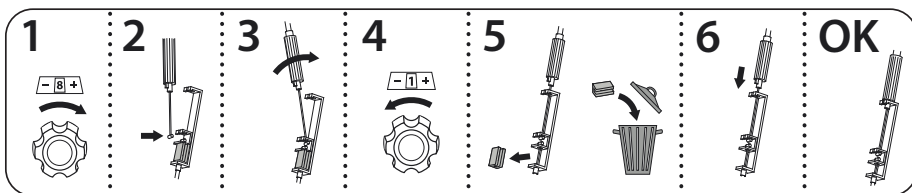
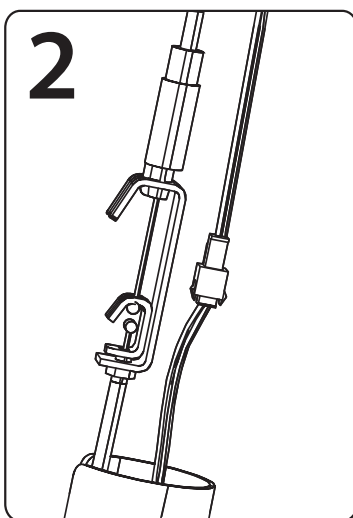
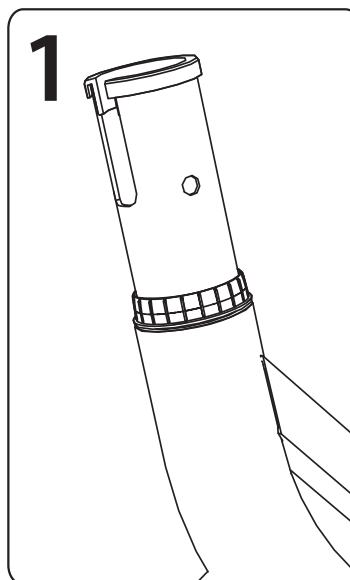

5

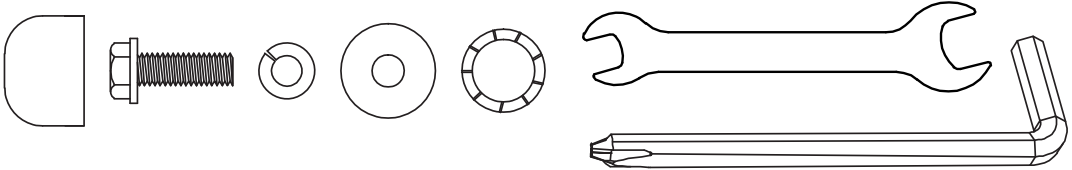
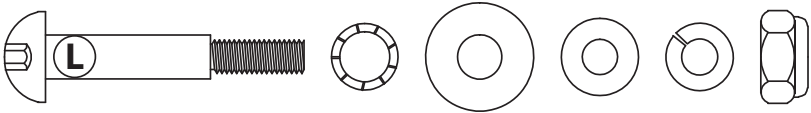
- C** x1 
- D** x1 

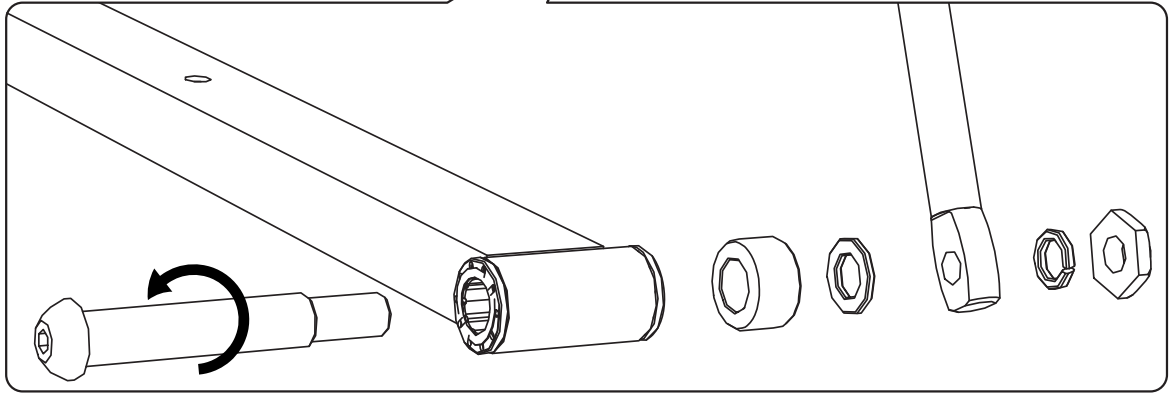
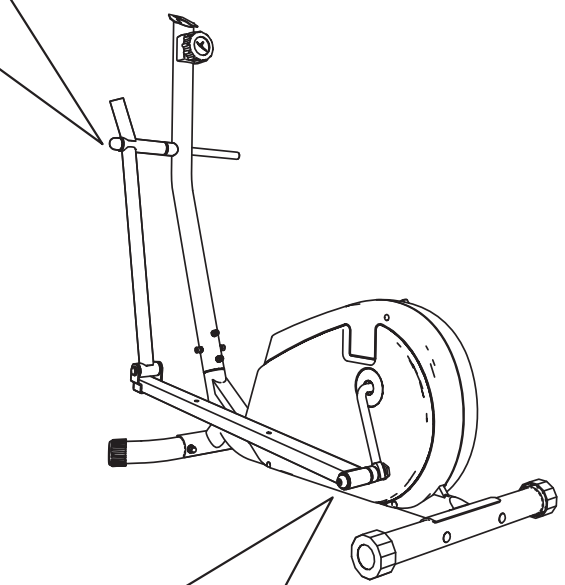
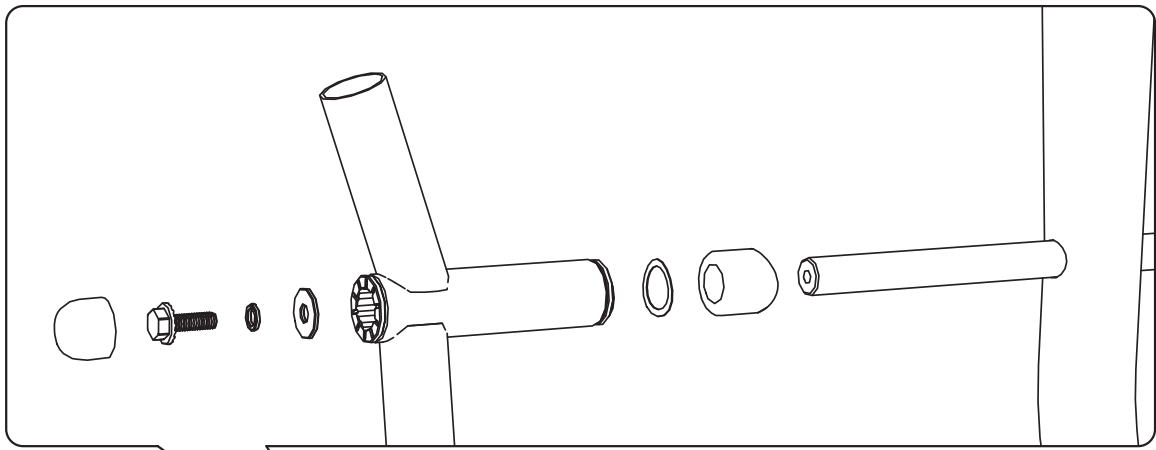

6

C x2

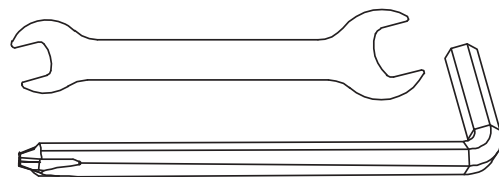
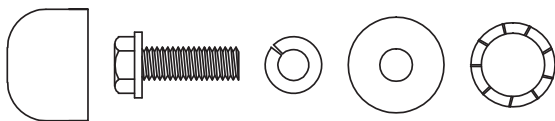

E x1

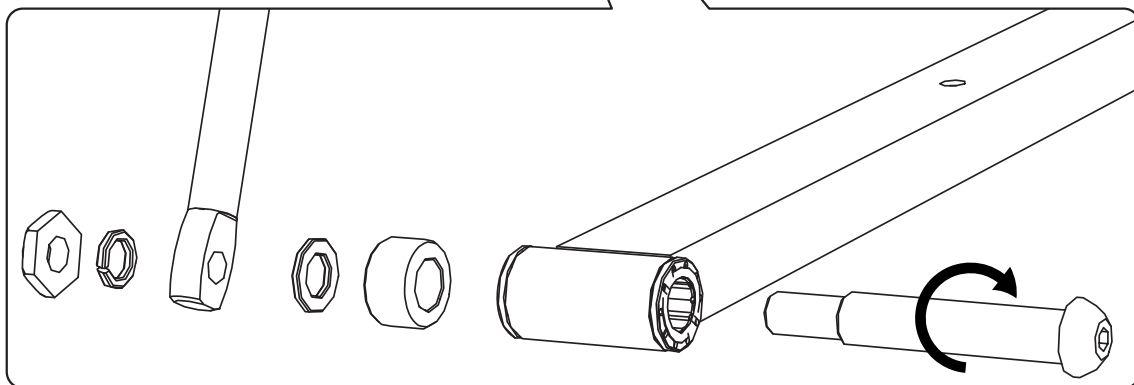
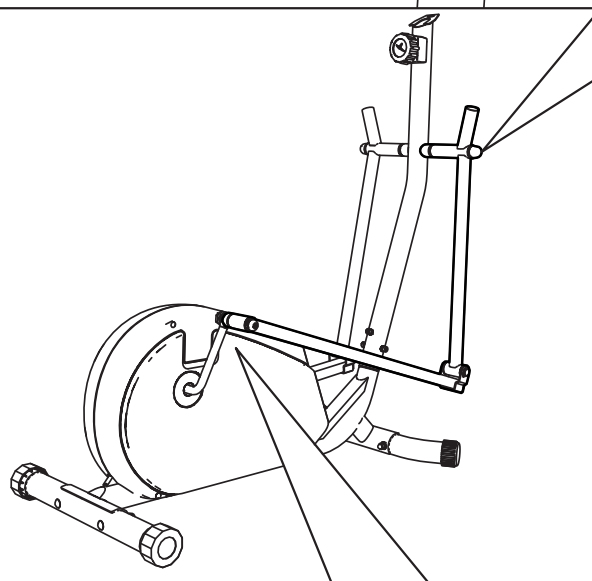
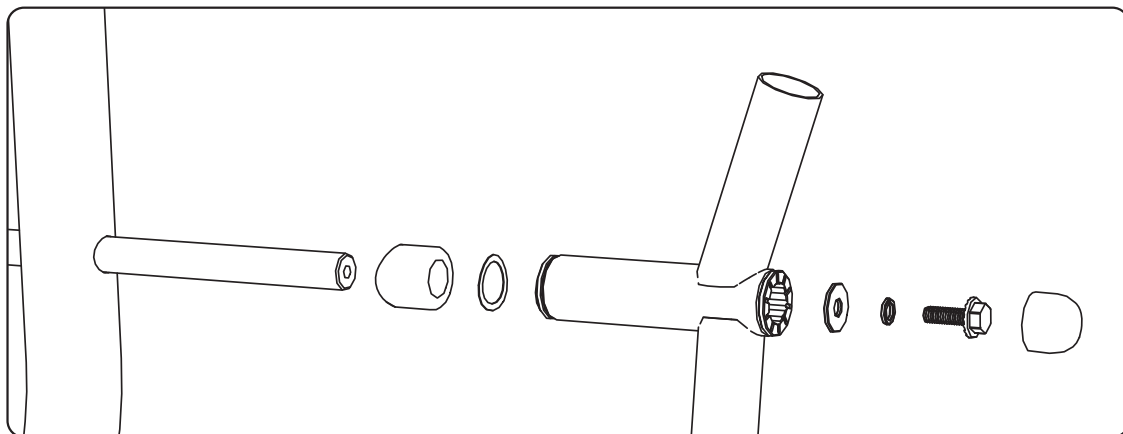
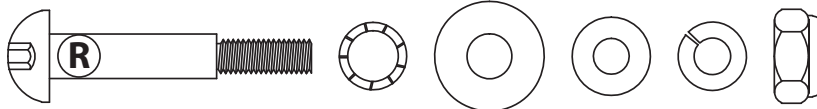

7

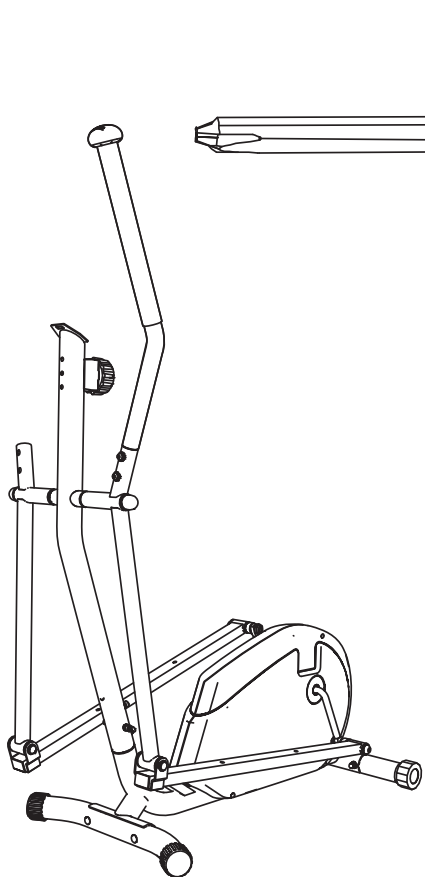

F x 4

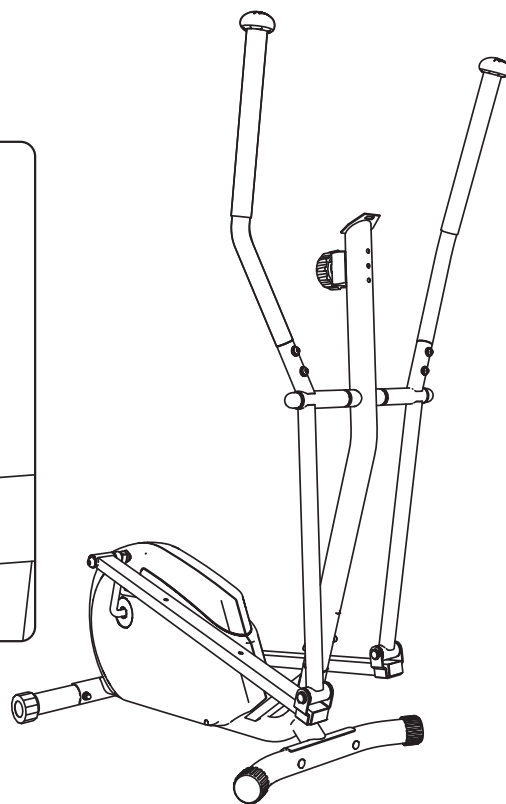
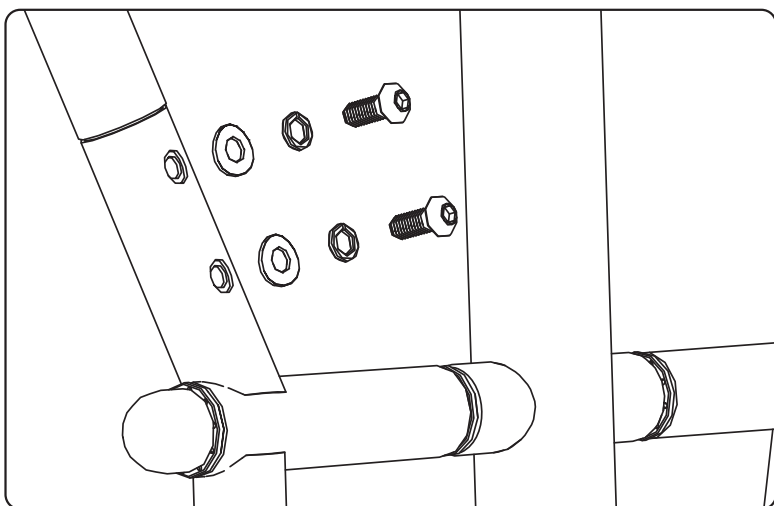
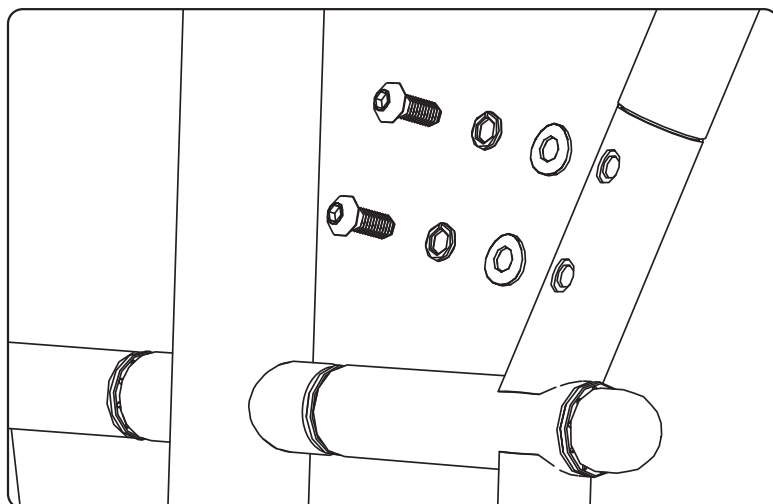
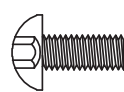

8

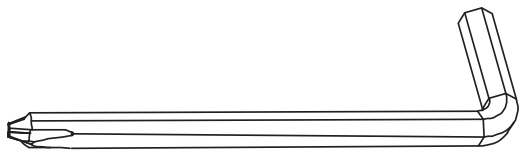

⊗ x4

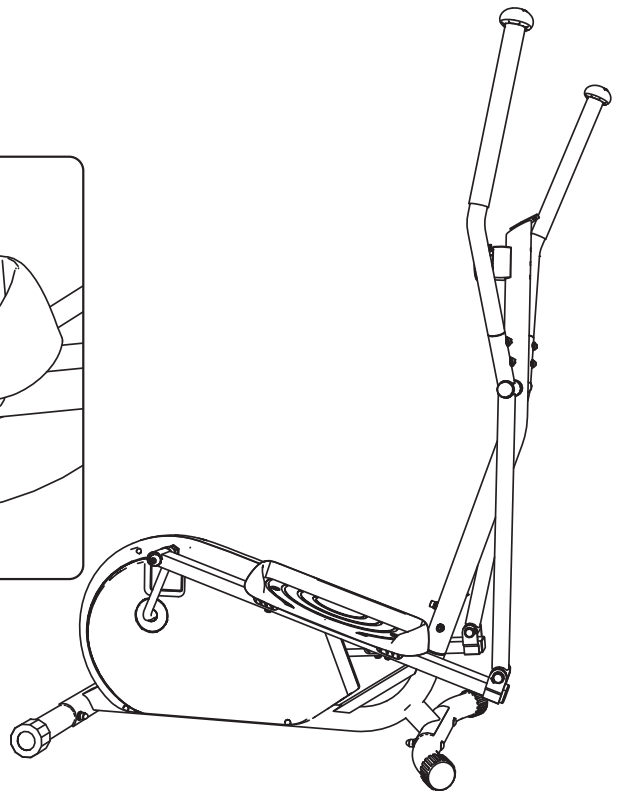
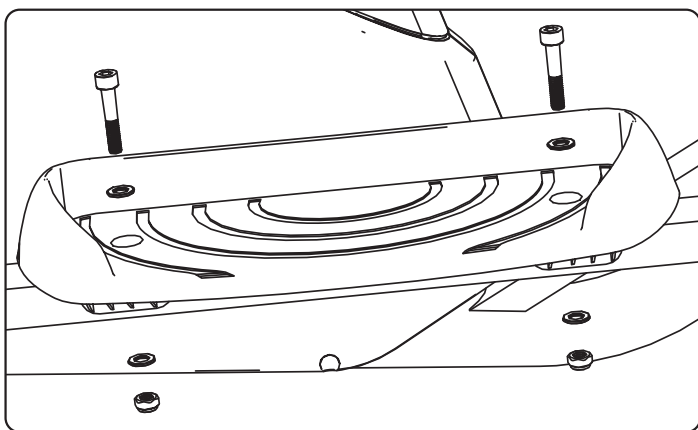
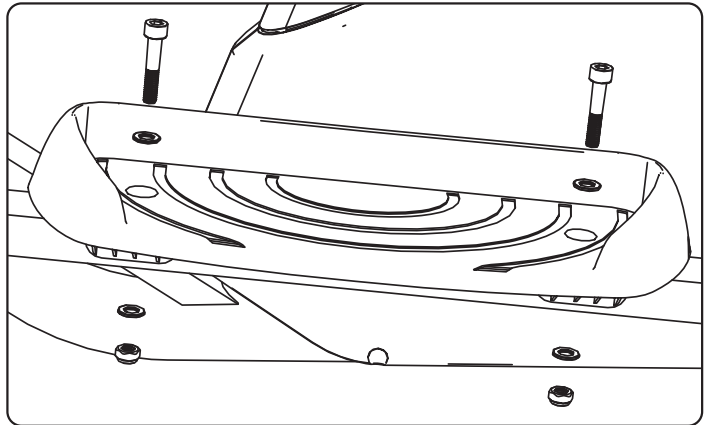
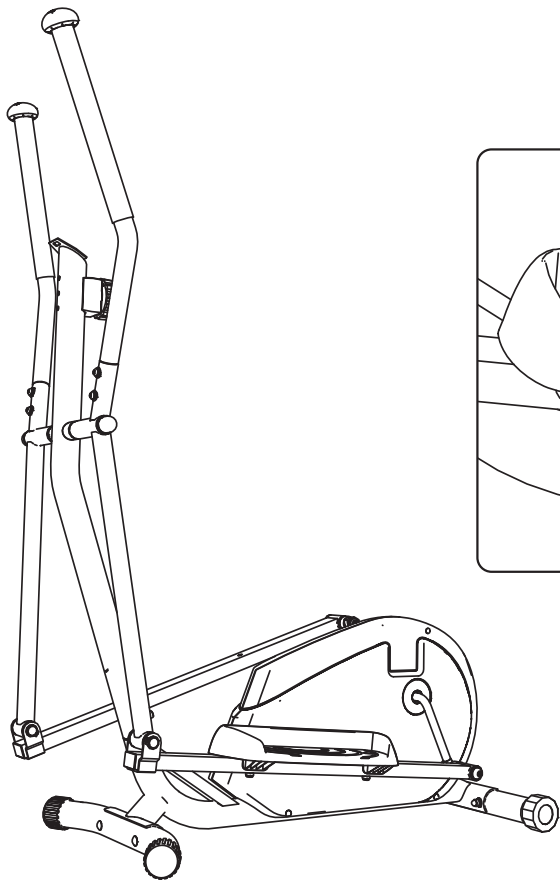

9



F x 2

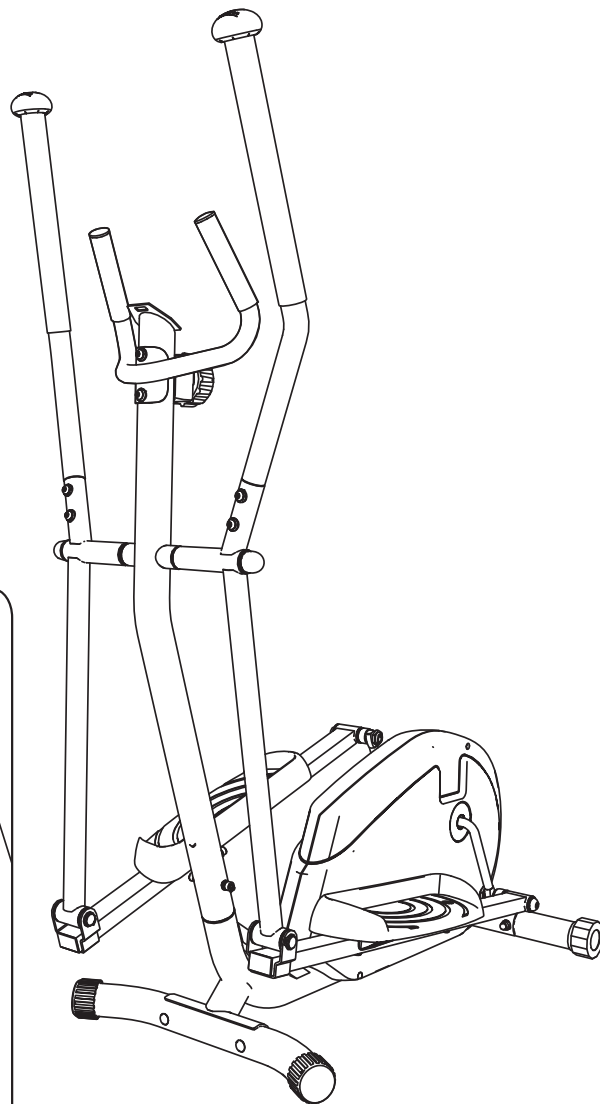
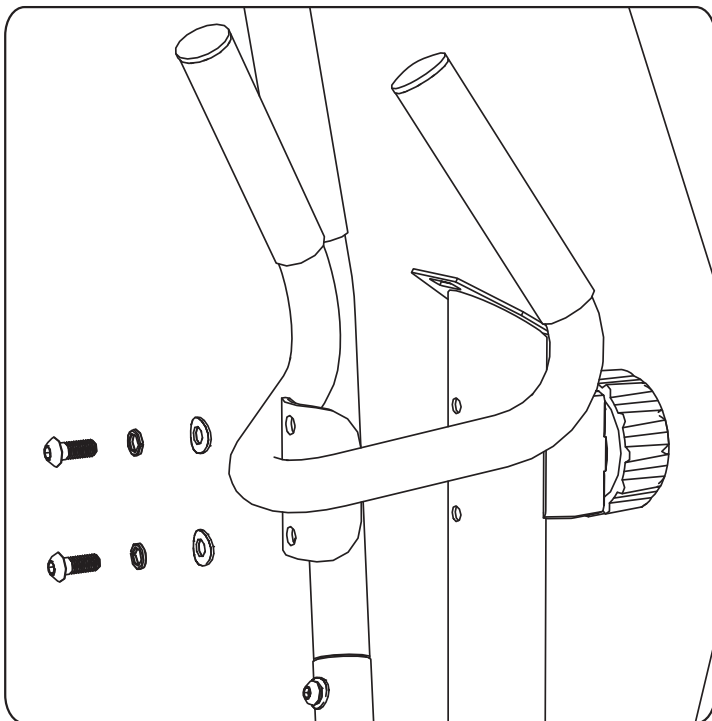
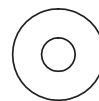
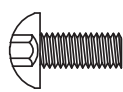

10

2x AAA 1.5V

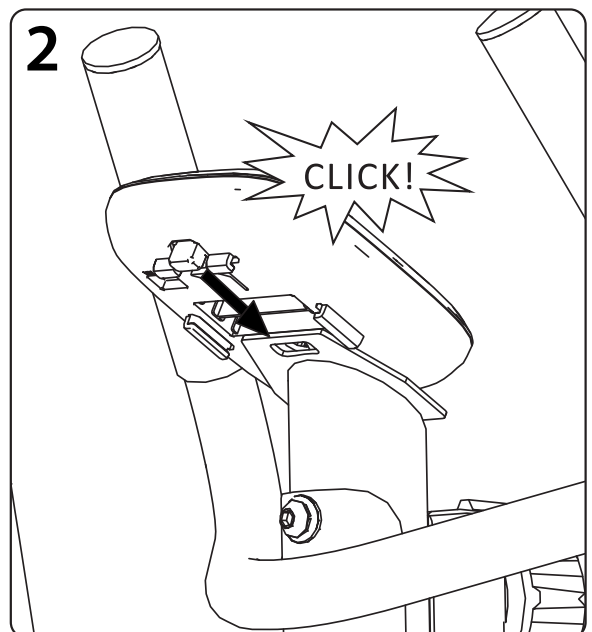
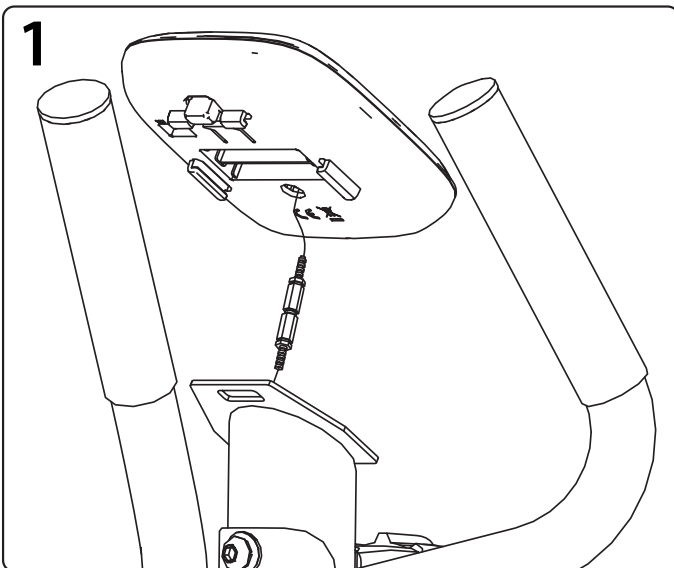
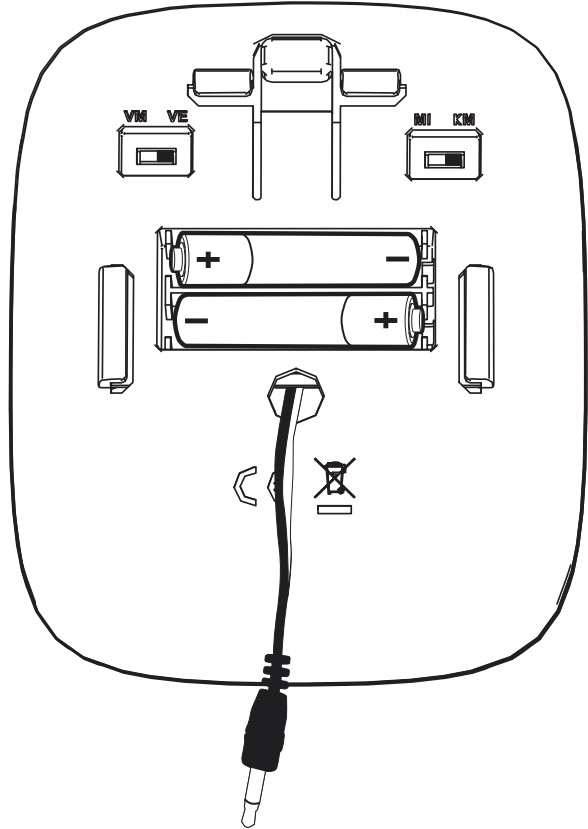
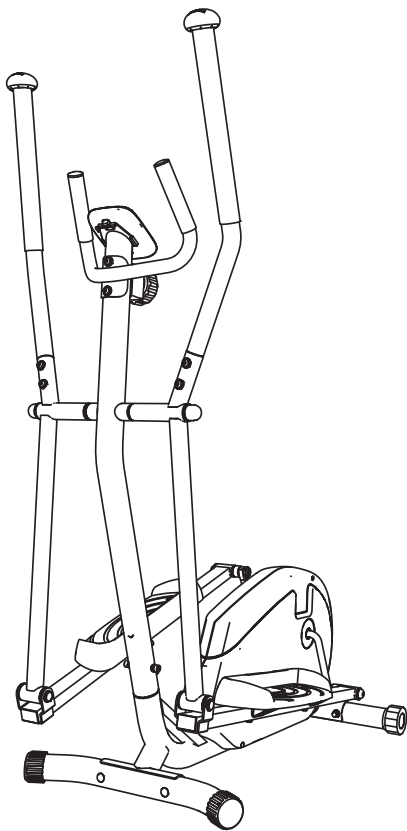

U heeft gekozen voor een product van het merk DOMYOS. Graag willen wij u voor dat vertrouwen danken.

Of u nu een beginner bent, of sport op een hoog niveau, DOMYOS helpt u om in vorm te blijven en uw lichamelijke conditie te verbeteren. Onze teams doen steeds hun uiterste best om voor u de beste producten te ontwikkelen. Mocht u desondanks toch opmerkingen, suggesties of vragen hebben, dan vernemen we dat graag van u via onze site DOMYOS.COM. U vindt hier ook adviezen voor het sporten, en indien nodig bieden we u ondersteuning.

Wij wensen u een goede training, en we hopen dat dit product van DOMYOS aan al uw verwachtingen voldoet.

PRESENTATIE

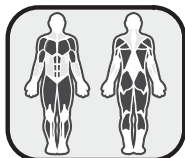

De crosstrainer is ideaal voor wie zijn hart en ademhaling wil versterken en tegelijkertijd een strakker lichaam wil: bilspiers, quadriceps, kuitspiers, rugspiers, borstspiers, biceps en buikspiers worden opgebouwd. Door achterwaarts te trappen worden de bilspiers en de achterste dijspiers extra getraind. De crosstrainer is ideaal om gewicht te verliezen en uw figuur te verfijnen in het kader van een evenwichtige voeding.

ALGEMENE AANBEVELINGEN

1. U dient op een gecontroleerde wijze aan uw conditie te werken. Raadpleeg uw arts voor u met een oefenprogramma begint. Dit is in het bijzonder van belang voor personen ouder dan 35 of personen die al gezondheidsproblemen hebben gehad, en wanneer u gedurende enkele jaren niet meer aan sport heeft gedaan. Lees alle instructies voor gebruik.
2. Het is de taak van de eigenaar zich ervan te overtuigen dat alle gebruikers van het product goed op de hoogte zijn van alle gebruiksaanwijzingen.
3. DOMYOS kan niet aansprakelijk worden gesteld voor klachten wegens verwondingen of schade toegebracht aan personen of voorwerpen en die het gevolg zijn van het gebruik of een verkeerd gebruik van het product, door de koper of een andere persoon.
4. Gebruik het product niet voor commerciële, verhuur- of institutionele doeleinden.
5. Het is de verantwoordelijkheid van de gebruiker om voor elk gebruik van het product de verschillende onderdelen te controleren en indien nodig aan te draaien.
6. Elke montage- of demontagehandeling van het product dient met zorg te worden uitgevoerd.
7. Draag sportschoenen om uw voeten te beschermen tijdens het oefenen. Draag geen loshangende en wijde kleding die tijdens het trainen in het apparaat verstrikt zou kunnen raken. Doe al uw sieraden af. Maak uw haar vast zodat het u niet hindert als u traint.
8. WAARSCHUWING! De systemen die de hartslag meten zijn niet op elk moment even nauwkeurig. Overbelasting kan leiden tot ernstige blessures, of zelfs de dood tot gevolg hebben. Bij pijn, of indien u zich onwel voelt dient de training onmiddellijk te worden gestopt.

INSTELLINGEN

1- DE CROSSTRAINER WATERPAS ZETTEN

Waarschuwing: om de hoogte van de crosstrainer in te stellen, dient u er eerst af te stappen. Indien het toestel instabiel is tijdens het gebruik, draai dan aan een of twee van de hoogteregelingen op de achterste voet tot het toestel weerstabiel is.

2 - INSTELLEN VAN DE WEERSTAND

U kunt de weerstand handmatig instellen door aan de grote draaiknop voor niveauregeling te draaien (van 1 met de minste weerstand tot 8 met de meeste weerstand)

WERKING VAN DE CONSOLE

WEERGAVE en KNOP :

- 1- Weergave van snelheid (Km/h of Mi/h)
- 2 - Weergave van de afgelegde afstand (Km of Mi)
- 3- Weergave van de verbruikte calorieën (Kcal)
- 4- Weergave van de trainingstijd (MM:ss)
- 5- Knop MODE



Funcities:

- Snelheid: Met deze functie wordt een geschatte snelheid aangegeven; dit kan in km/h (kilometer/u) of mi/h (mijlen per uur), afhankelijk van de positie van de schakelaar die zich achterop het console bevindt.
- Afstand: Deze functie zorgt voor de aanduiding van een geschatte afstand sinds het begin van de training. Dit is mogelijk in km/u (kilometers) of in Mi/u (mijlen), afhankelijk van de positie van de schakelaar die zich achterop het console bevindt.
- Tijd: Deze functie geeft de duur aan die verstreken is sinds het begin van de training. Die weergave is in Minuten: Seconden (MM :SS).
- Calorieën: Deze functie geeft een schatting van de hoeveelheid verbruikte calorieën weer sinds het begin van de training.

De console start automatisch op zodra u begint met trappen.

Bij het opstarten van de console zal deze standaard in de modus AUTOSCAN beginnen. Deze modus bladert elke 5 seconden automatisch door de 4 hierbovengenoemde gegevens. Druk op de knop MODE om de informatie te kiezen die u wilt vastzetten en de modus AUTOSCAN uit te schakelen.

Instellingen achterop de console:

- Schuifregelaar 1: selecteer het apparaattype waarop uw console is aangesloten: VM (Hometrainer) / VE (Crosstrainer)
- Schuifregelaar 2: selectie van de meeteenheid voor AFSTAND: MI (Miles)/ KM (Kilometers)

Het product resetten op nul:

- Als het product ongeveer vijf minuten niet gebruikt wordt, gaat het over in stand-by.
- De indicatoren worden in stand-by terug op nul gezet (de gegevens worden niet opgeslagen).
- Door een batterij uit het bedienelement te halen en er weer in te stoppen.

Gebruik van de batterijen

- 1- Haal de console uit de steun, plaats 2 AAA-batterijen (1,5V) in het daarvoor bestemde vakje achter het scherm. *
- 2- Overtuig u ervan dat de batterijen correct zijn geplaatst, en dat ze goed contact maken met de veren.
- 3- Indien de weergave volledig of gedeeltelijk onleesbaar is, dient u de batterijen te verwijderen, en 15 seconden te wachten voordat u ze terugplaatst.

* OPGELET: de console is ontworpen zonder afsluitklepje voor het batterijenvakje

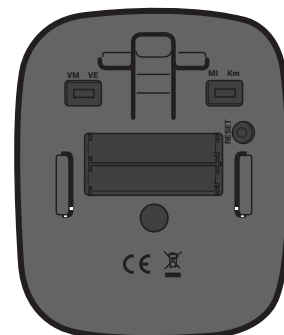

Recycling:



Het symbool 'doorkruiste vuilnisbak' betekent dat dit product en de batterijen erin niet weggegooid mogen worden met het huisafval. Ze maken deel uit van een specifiek sorteerproces. Werp de batterijen evenals uw elektronisch product aan het einde van de levensduur in een daarvoor bestemde container teneinde deze te recyclen. Deze recycling van uw elektronisch afval zal het milieu en uw gezondheid beschermen.

FOUTENDIAGNOSTIEK

Indien u abnormale waarden waarneemt bij afstand of snelheid:

- Controleer of de schakelaar op de achterkant van de console op VM staat voor de hometrainer, en op VE voor de crosstrainer.
- Om de console te resetten een batterij uitnemen en weer terugplaatsen.

Let op: Bij hometrainers komt elke rondgang van een pedaal overeen met een afstand van 4 meter; op een crosstrainer komt elke rondgang van een pedaal overeen met 1,6 m (deze waarden komen overeen met de gemiddelde waarden tijdens het fietsen of lopen).

Indien u constateert dat de teller niet de juiste eenheden aangeeft bij de meting van de afstand:

- Controleer op de achterkant van de console op de positie MI staat voor een weergave in mijlen, en KM voor een weergave in kilometers.
- Om de console te resetten een batterij uitnemen en weer terugplaatsen.

Indien de teller niet start:

- Controleer dan of de +/- positie van de batterijen correct is.
- Indien het probleem zich blijft voordoen, start dan opnieuw met nieuwe batterijen.
- Controleer de kabels achter de console en ter hoogte van de verbinding tussen de stuurstang en het hoofdframe van het apparaat.
- Indien het probleem zich blijft voordoen, raadpleeg dan de laatste pagina van de handleiding.

Als u een geluid hoort in het carter en het niet lukt uw intensiteitsniveau in te stellen, niet proberen dit te herstellen. Zie de laatste bladzijde van de handleiding.

GEBRUIK

Wanneer u een beginner bent, start de training dan door een aantal dagen bij een lage snelheid te trainen, zonder te forceren, en neem zo nodig rust. Bouw geleidelijk aan het aantal en de duur van de trainingen uit. Houd uw rug recht tijdens de training. Denk eraan om het vertrek waarin de crosstrainer zich bevindt goed te ventileren.



Vormbehoud / Warming-up: een zich geleidelijk opbouwende inspanning vanaf 10 minuten

Voor een training in het kader van vormbehoud of in het kader van een herstelprogramma kunt u elke dag ongeveer 10 minuten trainen. Dit trainingstype heeft tot doel uw spieren en gewrichten weer wakker te maken. Het kan ook als warming-up worden gedaan voorafgaand aan een fysieke inspanning. Om uw benen steviger te maken kiest u voor een hogere weerstand en een langere trainingstijd. Uiteraard kunt u de intensiteit van de training tijdens de training aanpassen.



In vorm blijven: gematigde inspanning gedurende een redelijk lange trainingstijd (35 minuten tot 1 uur)

Wanneer u gewicht wilt verliezen dan is deze training in combinatie met een dieet de enige manier waarop u de hoeveelheid energie die uw lichaam verbruikt kunt doen toenemen. U hoeft hiervoor uw grenzen niet verder te verleggen. U krijgt de beste trainingsresultaten door de regelmaat in de training. Kies een relatief lage snelheid en voer de training uit op uw eigen tempo. Houd echter een minimum van 30 minuten aan. Van deze training gaat u licht zweten, maar u raakt niet buiten adem. De duur van de training in combinatie met het relatief lage tempo zorgen ervoor dat het lichaam energie uit vetten haalt, mits u de training langer volhoudt dan dertig minuten, drie maal per week.



Uw conditie verbeteren: intensieve inspanning gedurende 20 tot 40 minuten

Dit trainingstype heeft tot doel de hartspier aanzienlijk sterker te maken bij een intensievere ademhaling. De weerstand/snelheid van het trappen wordt opgevoerd zodat u tijdens het trainen zwaarder zult gaan ademen. Deze inspanning vergt meer van u dan de conditietraining. Naarmate u langer traint, zult u deze inspanning langer vol kunnen houden bij een hoger tempo. Dit type training kunt u minimaal drie maal per week uitvoeren. Trainen op een zeer hoog tempo is alleen bedoeld voor atleten en vereist een aangepaste voorbereiding. Blijf na de training nog enkele minuten doorgaan en verlaag het traptempo om uw lichaam bij te laten komen en terug te keren tot de rusttoestand.

Terug naar de rusttoestand:

Deze fase komt overeen met het voortzetten van de activiteit bij lagere inspanning en een progressieve terugkeer naar de « rusttoestand ». De terugkeer naar de rusttoestand betekent het herstel van de "normale" toestand van het cardiovasculaire stelsel, de bloedstroom en de spieren (om nawerkingen te voorkomen zoals de opbouw van melkzuur, een van de belangrijkste oorzaken van spierpijn, krampen en stijfheid).

Rekken:

Het rekken moet volgen op de fase waarbij men terugkeert naar de rusttoestand. Rekken na het trainen beperkt spierstijfheid als gevolg van melkzuurophoping, en stimuleert de bloedsomloop.

GARANTIEBEWIJS

DOMYOS geeft bij normale gebruiksomstandigheden 5 jaar garantie op het frame en 2 jaar op de andere onderdelen en de onderdelen die onderhoud behoeven, geteld vanaf de datum van aankoop, waarbij de kassabon als aankoopbewijs dient.

De verplichting van DOMYOS uit hoofde van deze garantie beperkt zich tot de vervanging of de reparatie van het product, naar goeddunken van DOMYOS.

Deze garantie geldt niet in geval van:

- Schade die wordt veroorzaakt tijdens het vervoer
- Gebruik en/of opslag buiten, of in een vochtige omgeving (met uitzondering van trampolines)
- Slechte montage
- Onjuist gebruik of abnormaal gebruik
- Slecht onderhoud
- Reparaties die zijn uitgevoerd door technici die niet officieel erkend zijn door DOMYOS
- Gebruik anders dan privégebruik

Deze aankoopgarantie sluit de wettelijke geldende garantie die van toepassing is in het land van aankoop niet uit.

Om gebruik te maken van de garantie op dit product, raadpleegt u de tabel op de laatste pagina van de gebruiksaanwijzing.

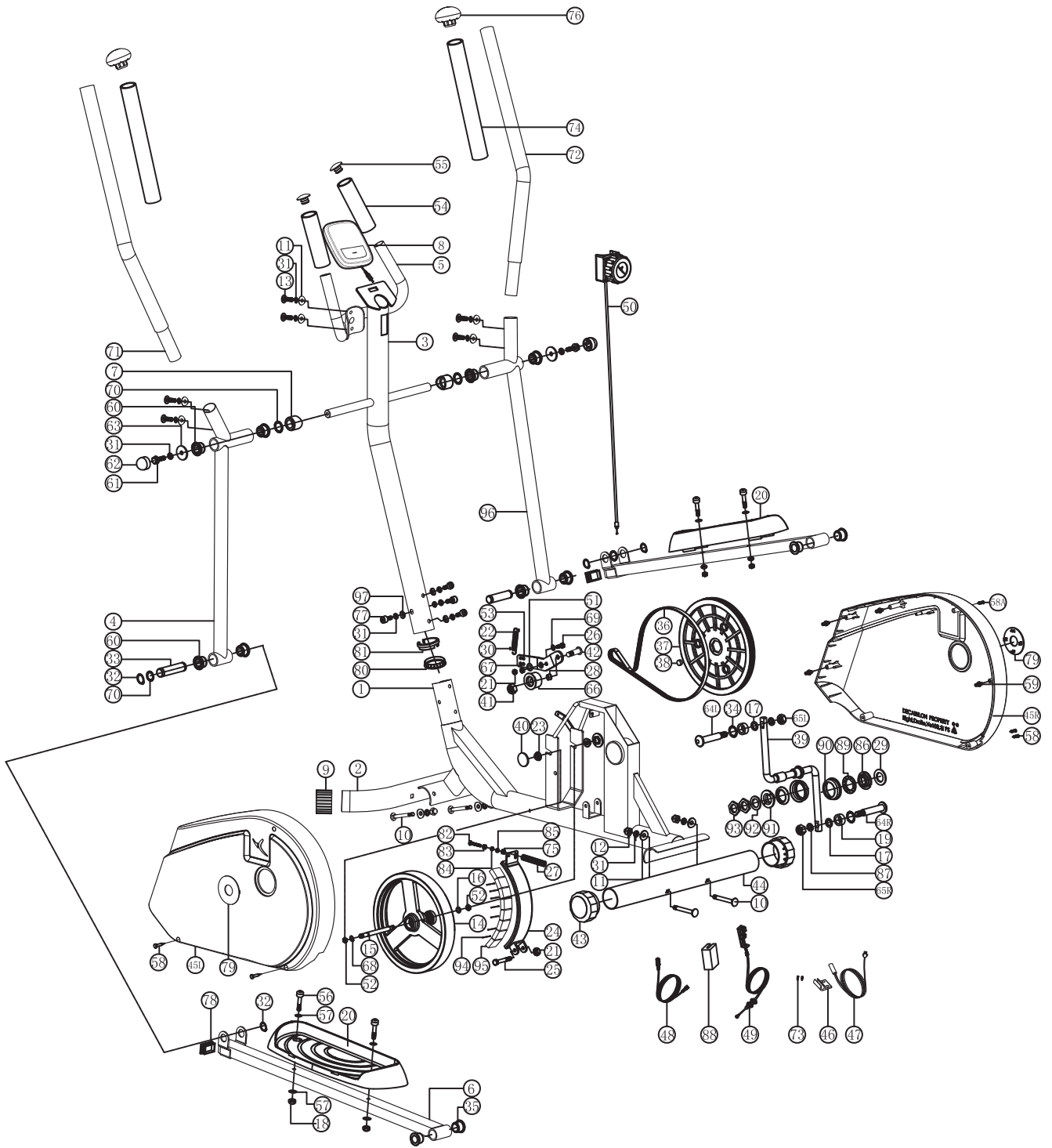

AFTER-SALES SERVICE • SERVICE APRÈS-VENTE • SERVICIO POSVENTA • KUNDENDIENST • SERVIZIO POST-VENDITA • AFTER SALES SERVICE • ASSISTÊNCIA PÓS-VENDA • SERWIS PO SPRZEDAŻY • VEVŐSZOLGÁLAT • ПОСЛЕПРОДАЖНОЕ ОБСЛУЖИВАНИЕ • SERVICIU POST-VÂNZARE • POPREDAJNÝ SERVIS • POPRODEJNÍ SERVIS • KUNDTJÄNST • СЛЕДПРОДАЖБЕН СЕРВИЗ • SATIŞ SONRASI SERVİS • SERVIS NAKONPRODAJE • POPRODAJNA SLUŽBA • DỊCH VỤ SAU BÁN HÀNG • 售后服务 • アフターサービス • 售後服務 • บริการหลังการขาย • بعد خدمة البيع

FRANCE

Besoin d'assistance ?
Retrouvez-nous sur le site internet <http://www.domyos.fr/sav> (coût d'une connexion internet) ou contactez le centre de relation clientèle, muni d'un justificatif d'achat, au 0800 71 00 71 (appel gratuit depuis un poste fixe en France métropolitaine).

ESPAÑA

¿Necesita asistencia?
Nos puede encontrar en el sitio web <http://www.domyos.es/sav> (coste de conexión de internet) o contacte con el centro de atención al cliente, con el ticket de compra, a 914843981 para ayudarle a abrir un dossier spv (servicio de post venta, llamada gratuita desde un teléfono fijo desde España).

ITALIA

Hai bisogno di assistenza?
Ci puoi contattare dal sito www.domyos.it/sav per aprire un dossier di assistenza post vendita. Se non hai una connessione ad internet, contatta il Servizio Clienti, munito dello scontrino al num 199 122 326 (1,88 cent/euro al min. + IVA) per farti aiutare ad aprire una segnalazione.

BELGIQUE

Besoin d'assistance ?
Retrouvez le service après vente sur le site internet <http://www.domyos.be/sav> (coût d'une connexion internet) qui vous permet d'effectuer une demande d'assistance si besoin.

BELGIË / NEDERLAND

Bijstand nodig?
U vindt de dienst na verkoop terug op de website <http://nl.domyos.be/> sav (kost van internetverbinding). Hier kan u een bijstandsaanvraag indienen indien nodig.

PORTUGAL

Necessita de assistência?
Encontre-nos no site [domyos.pt](http://www.domyos.pt) ou nos contacte através do nosso Centro de apoio técnico tendo em mãos uma prova de compra (cartão Decathlon ou factura de caixa) pelo número 800 919 970* Serviço pós venda gratuito para os produtos Domyos, ver condições de garantia. *Chamada gratuita.

DEUTSCHLAND

Brauchen Sie Hilfe?
Sie finden uns auf der Internetseite: www.Domyos.com oder Sie rufen unser Customer- Relationship -Center an unter: 0049-7153-5759900 Halten Sie bitte Ihre Rechnung bereit.

中国

你需要帮助吗?
请访问我们的网站 <http://www.domyos.cn/sav> 或拨打我们的全国免费客服电话 4009-109-109。温馨提示: 拨打电话前, 请找到您的购物凭证。

OTHER COUNTRIES

Need help?
Find us on our website www.domyos.com (cost of an internet connection) or go to the front desk of one of the stores where you bought the product, with proof of purchase.

AUTRES PAYS

Besoin d'assistance ?
Retrouvez-nous sur le site internet www.domyos.com (coût d'une connexion internet) ou présentez-vous à l'accueil d'un magasin de l'enseigne où vous avez acheté votre produit, muni d'un justificatif d'achat.

OTROS PAÍSES

¿Necesita asistencia?
Nos puede encontrar en el sitio web www.domyos.com (coste de conexión de internet) o preséntese con el justificante de compra en la recepción de la tienda de la marca donde haya comprado el producto.

ANDERE LÄNDER

Brauchen Sie Hilfe?
Besuchen Sie unsere Internet-Site www.domyos.com (Kosten des Internetanschlusses) oder wenden Sie sich an die Empfangsstelle des Geschäfts der Marke, in welchem Sie Ihr Produkt gekauft haben. Legen Sie bitte Ihren Kaufnachweis vor.

ALTRI PAESI

Bisogno di assistenza?
Ci potete trovare sul sito Internet www.domyos.com (costo di una connessione Internet) o potete recarvi all'accoglienza di un negozio del marchio in cui avete comprato il prodotto, muniti di un giustificativo di acquisto.

OVERIGE LANDE

Nog vragen?
Raadpleeg onze internetsite www.domyos.com (kosten internetverbinding) of ga naar de ontvangstbalie van de winkel waarin u het product heeft gekocht. Neem het aankoopbewijs mee.

OUTROS PAÍSES

Precisa de assistência?
Contacte-nos através do site da Internet www.domyos.com (custo de uma ligação à Internet) ou dirija-se à recepção da loja da marca onde adquiriu o seu produto, com o respectivo comprovativo de compra.

INNE KRAJE

Potrzebujesz pomocy?
Znajdź nas na stronie internetowej www.domyos.com (koszt jednego połączenia internetowego) lub wraz z dowodem zakupu zgłoś się do punktu obsługi sklepu firmowego lub tam, gdzie dokonałeś zakupu produktu.

MÁS ORSZÁGOK

Segítségre van szüksége?
Keressen meg minket internetes honlapunkon www.domyos.com (internetcsatlakozás ára), vagy forduljon személyesen egyik üzletünk vevőszolgálatához, amely üzletben vásárolta a terméket, a vásárlási bizonylattal.

ДРУГИЕ СТРАНЫ

Нужна поддержка?
Обратитесь к нам через наш интернет-сайт www.domyos.com (стоимость подключения к интернету) или подойдите в отдел обслуживания клиентов в магазине той сети, в которой вы купили ваш продукт, с товарным чеком.

ALTE ȚĂRI

Aveți nevoie de asistență?
Ne puteți găsi pe site-ul www.domyos.com (prețul unei conectări la internet) sau vă puteți prezenta la serviciul de relații cu clienții al magazinului firmei de la care ați achiziționat produsul, având asupra dumneavoastră dovada cumpărării.

OSTATNÉ KRAJINY

Potrebuje te asistenciu?
Nájdite si nás na internetových stránkach www.domyos.com (cena internetového pripojenia), alebo sa obráťte na oddelenie styku so zákazníkmi v obchode, kde ste svoj výrobok zakúpili a popritom nezabudnite predložiť doklad o kúpe.

OSTATNÍ ZEMĚ

Potřebujete pomoc?
Kontaktujte nás na našich internetových stránkách www.domyos.com (cena za internetové připojení) nebo přijďte na recepci jedné z prodejen značky, kde jste koupili váš výrobek, a předložte doklad o nákupu.

ANDRA LÄNDER

Behöver du hjälp?
Hitta oss på hemsidan www.domyos.com (kostnad för internet-anslutning tillkommer) eller gå till kundtjänsten i butiken där du köpte produkten, med ditt inköpsbevis.

ДРУГИ ДЪРЖАВИ

Имате нужда от помощ?
Моля, посетете нашия сайт: www.domyos.com (цената на интернет връзка) или отидете в отдел "Обслужване на клиенти" на магазина, където сте купили продукта, като носите със себе си документ, доказващ направената покупка.

DIĞER ÜLKELER

Yardıma mi ihtiyacınız var?
www.domyos.com internet sitesinden bize ulaşabilirsiniz (bir internet bağlantı ücreti karşılığında) veya bir satın alma kanıtı ile birlikte, ürünü satın aldığınız mağazanın danışma bölümüne başvurabilirsiniz.

OSTALE ZEMLJE

Potreba vam je pomoć?
Pronađite nas na internetskoj stranici www.domyos.com (po cijeni naknade za korištenje interneta) ili savjet potražite u trgovini u kojoj ste kupili proizvod, uz predočenje računa.

DRUGE DRŽAVE

Potrebuje te pomoć?
Obišćite našo spletno stran www.domyos.com ali trgovino, v kateri ste izdelek kupili, pri čemer je potrebno dokazilo o nakupu.

QUỐC GIA KHÁC

Cần hỗ trợ?
Hãy liên hệ với chúng tôi qua trang web www.domyos.com (cần có kết nối internet) hoặc đến đại lý chính hãng mà bạn đã mua sản phẩm, mang theo minh chứng mua hàng

其他國家

需要帮助?
请登录 www.domyos.com 与我们联系 (普通上网费用) 或携带购物发票至您购买产品的商店信息咨询处咨询。

その他の国

ヘルプが必要ですか?
サイト www.domyos.com をご覧ください (インターネット接続料)。もしくは製品購入を証明するものをご持参の上、お買い上げいただいた取扱店にお越しください。

其他國家

需要幫助?
請登陸 www.domyos.com 與我們聯繫 (普通上網費用) 或攜帶購物發票至您購買產品的商店的信息諮詢處諮詢。

ประเทศไทย

ต้องการรับความช่วยเหลือ?
พบกับเราได้ที่เว็บไซต์ www.domyos.com (อาจมีค่าใช้จ่ายในการเชื่อมต่ออินเทอร์เน็ต) หรือที่แผนกของห้างร้านที่คุณได้ซื้อผลิตภัณฑ์ฯ พร้อมกันหลักฐานการซื้อผลิตภัณฑ์ฯ

دول أخرى

هل تحتاج إلى مساعدة?
اتصل على عبر موقعنا الإلكتروني www.domyos.com (تكلفة اتصال بالإنترنت) أو توجه إلى المحل الذي اشتريت منه المنتج والذي يوجد به علامة الشركة، واحرص على تقديم إثبات الشراء.

ELLIPTICAL ESSENTIAL

Original instructions to be kept
Notice originale à conserver
Conserve estas instrucciones originales
Originalanleitung für Ihre Unterlagen
Istruzioni originali da conservare
De oorspronkelijke handleiding dient bewaard te worden
Manual original a guardar
Instrukcja obsługi do zachowania na przyszłość
Tegye el az eredeti használati utasítást.
Сохраните оригинальную инструкцию
Informații originale care trebuie păstrate
Originál návod uchovať
Originální návod uschovejte
Originalbipacksedel att spara
Запазете оригиналното упътване
Muhafaza edilecek orijinal kullanım kılavuzu
Izvorne upute, sačuvajte za kasniju upotrebu
Shranite originalna navodila
Hướng dẫn bảo quản
请保留说明书
大切に保管してください
請保留原始說明書
โปรดเก็บรักษาคู่มือการใช้งาน
انظر الإرشادات الموجودة بالداخل.

DECATHLON

Производитель и адрес, Франция:
DECATHLON - 4 Boulevard de Mons - BP 299
59650 Villeneuve d'Ascq cedex - France

IMPORTADO PARA O BRASIL POR IGUASPORT LTDA. CNPJ : 02.314.041/0001-88
Импортер: ООО «Октобл», 141031, Россия, Московская область, Мытищинский район, МКАД 84-й км., ТПЗ«Алтуфьево»,
владение 3, строение 3 - +7(495)6414446 - Эллиптический велотренажер - для занятий спортом
TURKSPORT Spor Ürünleri Sanayi ve Ticaret Ltd.Şti, Osmaniye Mahallesi Çobançeşme Koşuyolu, Bulvarı No: 3 Marmara
Forum Garden Office, 0B Blok 01 Bakırköy 34146 İstanbul, TURKEY
生产商: 上海莘威运动品有限公司, 上海市闵行区申北路2号 邮编: 201108 - 产品等级: 合格品 - 质检证明: 合格 - 中国制造 -
EN ISO 20957-1.2013 - EN 957-9.2003 HC - GB 17498-1.2008 - GB 17498-9.2008 - 品名: 椭圆机 - 主要成分: 铁 / 塑料 -
商标: DOMYOS
540-0011 - 大阪市中央区農人橋1-1-22 - 大江ビル10階 - ナチュラムイーコマース株式会社
会社台灣迪卡儂有限公司, 台灣台中市408南屯區大墩南路379號, 諮詢電話: (04) 2471-3612 - 品名: 橢圓機 - 主要部件: 鐵 / 塑料
Made in China - Fabricado na/em China - Произведено в Китае - İmal edildiği yer Çin - 中国 制造 - 中國 製造 - ผลิตในจีน



PACK REF: 1837339



DOMYOS.COM