

RACK 100

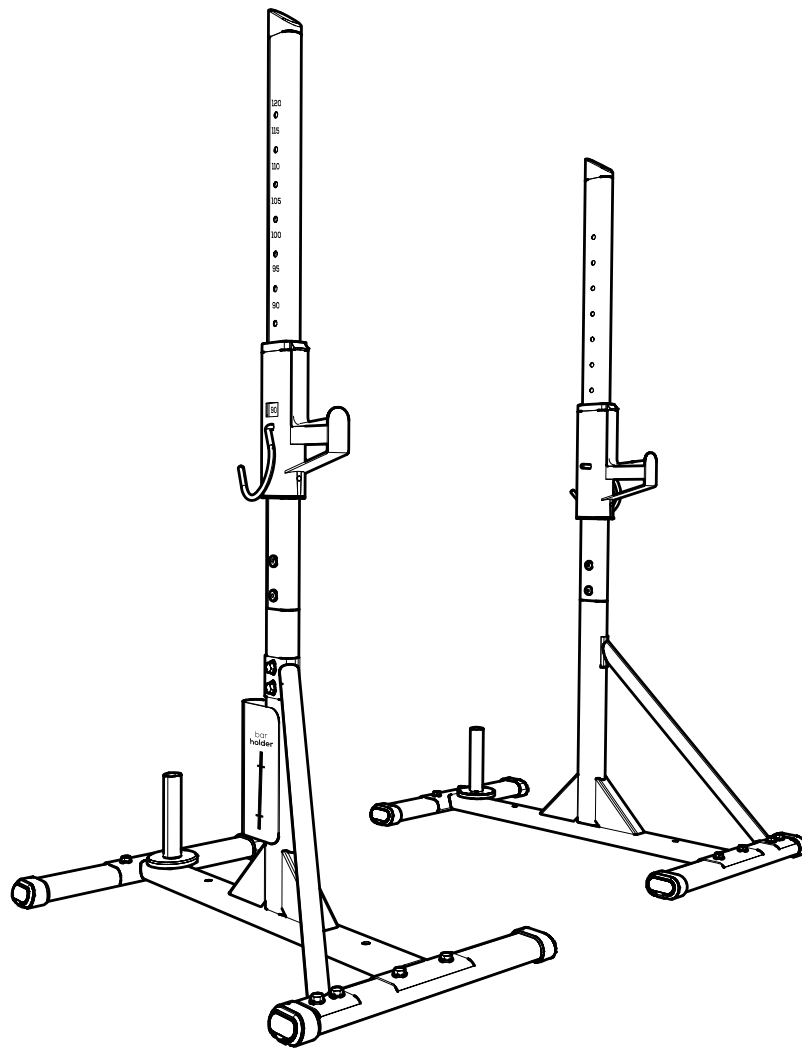

RACK 100
16 kg / 35.2 lbs
80 x 45 x 136 cm
31.5 x 17.7 x 53.5 in



MAXI
100 kg
220.4 lbs



20 min

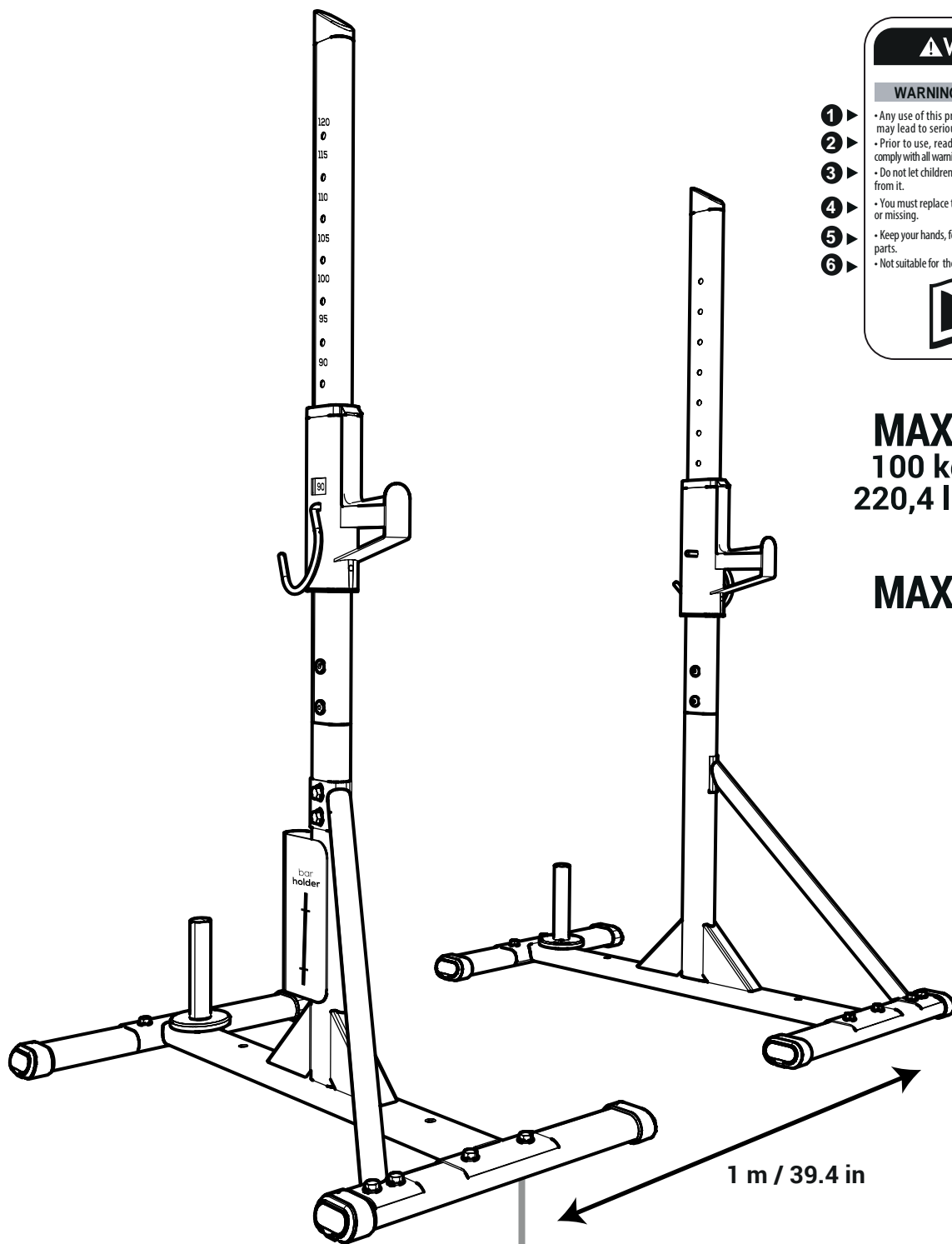

⚠ WARNING

WARNING

- 1 ▶ Any use of this product other than that intended may lead to serious injury.
- 2 ▶ Prior to use, read the instructions carefully and comply with all warnings and instructions.
- 3 ▶ Do not let children use this appliance, keep them away from it.
- 4 ▶ You must replace the sticker if it is damaged, illegible or missing.
- 5 ▶ Keep your hands, feet and hair away from all moving parts.
- 6 ▶ Not suitable for therapeutic purposes.



MAXI
100 kg
220,4 lbs

MAXI

2 m / 78.74 in

1 m / 39.4 in

<p>DOMYOS</p> <p>RACK 100</p> <p>2175.340</p> <p>61995</p> <p>DP SUZHOU</p> <p>TN: XXXXXXXXXX</p> <p>DATE: WW-YYYY</p>	<p>DECATHLON</p> <p>Производитель и адрес, Франция: DECATHLON - 4 Boulevard de Mons - BP 299 59650 Villeneuve d'Ascq cedex - France</p>
	<p>Made in China - Fabricado na/tem China - Произведено в Китае - Imal edildigi yer Çin - ผลิตในจีน 540-0011 大阪市中央区農人橋1-1-22, 大江ビル10階, ノヴァテックジャパン株式会社 Importado Para o Brasil por IGUASPORT Ltda CNPJ:02.314.041/0001-88</p>
	<p>以下标示仅在中国大陆地区适用 - 上海莘威运动品有限公司, 上海市闵行区申北路2号, 邮编:201108 - 执行标准: EN ISO 20957-1 2013- EN 957-4 2006 - GB17498-1 2008 GB17498-1 2008 - 多功能器械 - 主要材料: 金属 - 产品等级: 合格品 - 中国制造 - 质 量证明: 合格 - 商标: DOMYOS</p>
	<p>Импортер: ООО «Сплит», 141101, Россия, Московская область, Мытищинский район, МКД 84-й кв. ТПЗ «Алтуфьево», владение 3, строение 3, +7(495)6414446 - Многофункциональный аппарат - для занятий спортом - Не подлежит обязательному подтверждению соответствия 多功能器材 - 主要材料: 金属 - 中國製造 - 進口/製廠商台灣迪卡儂有限公司 台中市南屯區大墩南路379號 04-24713612</p>

AVERTISSEMENT FR

- Tout usage impropre de ce produit risque de provoquer des blessures graves.
- Avant toute utilisation, veuillez lire attentivement le mode d'emploi et respecter l'ensemble des avertissements et instructions qu'il contient.
- Ne pas permettre aux enfants d'utiliser cette machine et les tenir éloignés de cette dernière.
- Si l'autooculant est endommagé, illisible ou manquant, il convient de le remplacer.
- Ne pas approcher vos mains, pieds et cheveux de toutes les pièces en mouvement.
- Ne convient pas à des fins thérapeutiques.

WAARSCHUWING NL

- Elk onjuist gebruik van dit product kan ernstige verwondingen totgevoel hebben.
- Lees voor gebruik aandachtig de gebruiksaanwijzing en zorg ervoor dat u alle hierin genoemde waarschuwingen en instructies in acht neemt.
- Sta kinderen niet toe om gebruik te maken van dit product en zorg dat ze er niet in de buurt kunnen komen.
- Indien de sticker beschadigd, onleesbaar of verweerd is, dan is het raadzaam deze te vervangen.
- Houd handen, voeten en haren uit de buurt van bewegende onderdelen.
- Niet geschikt voor therapeutische doeleinden

AVERTISMENT RO

- Orice utilizare necorespunzatoare a acestui produs poate provoca leziuni grave.
- Înainte de orice utilizare, vă rugăm să citiți cu atenție modul de utilizare și să respectați toate avertismentele și instrucțiunile pe care acesta le conține.
- Nu le permiteți copiilor să utilizeze acest aparat și nici nu-i lăsați să se apropie de acesta.
- În cazul în care autocoolantul este deteriorat, ilizibil sau lipsește u desăvârșire, acesta trebuie înlocuit.
- Nu apropiați mâinile, picioarele sau părul de piesele componente aflate în mișcare
- A nu se utiliza în scopuri terapeutice

ПРЕДУПРЕЖДЕНИЕ BG

- В случае ненадлежащего использования данного изделия существует риск получения серьезных травм.
- Преди всяка употреба, моля прочетете внимателно ръководството за употреба; спазвайте всички съдържащи се в него предупреждения и инструкции.
- Не разрешавайте на деца да ползват уреда; дръжте децата далеч от уреда.
- Ако маркировката е повредена, нечетлива или липсва, сменете я.
- Не доближавайте ръцете, краката и косата си до движещите се елементи.
- Не е подходящо за терапевтични цели

UYARI TR

- Bu ürünün uygun bir şekilde kullanılmaması ciddi yaralanmalara yol açabilir.
- Kullanımdan önce, kullanım kılavuzunu dikkatlice okuyun ve içerdiği uyarıları ve talimatların tamamını dikkate alın.
- Çocukların bu makineyi kullanmasına izin vermemeye ve onları makineden uzak tutun.
- Kendinden uyarışkanlı etiket zarar görmüş, okunaksız veya yerinde değil ise, yerine yenisinin konulması gerekir.
- Ellerinizi, ayaklarınızı ve saçlarınızı hareket halindeki hiçbir parçaya yaklaştırmayın.
- Terapötik amaçla kullanılamaz

注意事项 ZH

- 本产品的不适当使用可能会造成严重受伤。
- 使用前请仔细阅读说明书，遵守说明书中的注意事项和使用说明。
- 请勿让儿童使用本产品，并将其放置于远离儿童的地方。
- 如果产品上粘贴的说明出现损坏、无法阅读或缺失的情况，请将其替换。
- 请勿将手脚或头发靠近正在转动的部件。
- 不适用于治疗目的

경고 KO

- 이 제품을 잘못 사용할 경우 심각한 부상을 입을 수 있습니다.
- 제품을 사용하기 전에 사용 설명서를 읽고 모든 경고 지침과 사용 지침을 준수하십시오.
- 어린이의 손이 닿지 않는 곳에 보관하십시오.라벨이 손상되거나 판독이 불가능하거나 제거되었을 경우 라벨을 교체하십시오.
- 손이나 발, 머리리카락이 움직이는 부품에 끼지 않도록 주의하십시오.
- 치료 목적에 적합하지 않습니다.

ADVERTENCIA ES

- El uso inapropiado de este producto puede provocar heridas graves.
- Antes de toda utilización, se ruega leer atentamente el manual de empleo y respetar todas las advertencias e instrucciones que contiene.
- No permita que los niños utilicen esta máquina y manténgalos alejados de esta última.
- Si el adhesivo aparece dañado, ilegible o ausente, conviene reemplazarlo.
- No acerque las manos, los pies ni el pelo a las piezas en movimiento.
- No adecuado para fines terapéuticos

AVISO PT

- Qualquer uso inadequado deste produto pode causar ferimentos graves.
- Antes de qualquer utilização, leia com atenção o manual de instruções e respeite a totalidade dos avisos e instruções incluídos.
- Não permita que as crianças utilizem esta máquina e mantenha-as afastadas da mesma.
- Se o autocoolante estiver danado, ilegível ou em falta, é aconselhável proceder à sua substituição.
- Não aproxime as mãos, pés e cabelos de todas as peças em movimento.
- Não adequado para ns terapêuticos

UPOZORNENIE SK

- Akékoľvek nevhodné použitie môže mať za následok vážne zranenia.
- Pred použitím si pozorne prečítajte návod na použitie a dodržiavajte všetky varovania a pokyny, ktoré obsahuje.
- Nedovoľte deťom, aby tento prístroj používali a mali k nemu prístup.
- Ak je samolepiaci štítok poškodený, nečitelný alebo chýba, odporúča sa ho vymeniť.
- Nedávajte ruky, nohy a vlasy do blízkosti pohyblivých dielov.
- Nevhodné na terapeutické účely

UPOZORENJE HR

- Svaka zlouporaba ovog proizvoda može uzrokovati ozbiljne ozljede.
- Prije uporabe pažljivo pročitaite upute za uporabu i slijedite sva upozorenja i instrukcije sadržane u njemu.
- Nemojte dopustiti djeci da koriste taj stroj i držite ih podalje od njega.
- Ako je naljepnica oštećena, nečitljiva ili nedostaje, trebalo bi je zamijeniti.
- Ne približavajte vaše ruke, noge i kosu pokretnim dijelovima.
- Nije prikladno za terapijske svrhe

ВНИМАНИЕ RU

- В случае ненадлежащего использования данного изделия существует риск получения серьезных травм.
- Перед каждым использованием внимательно прочитайте инструкцию по эксплуатации. Соблюдайте все содержащиеся в ней предупреждения и указания.
- Не разрешайте детям использовать этот тренажер и находиться вблизи него.
- Если наклейка повреждена или отсутствует, или же информацию на ней невозможно прочитать, следует заменить наклейку.
- Руки, ноги и волосы не должны находиться вблизи каких-либо движущихся деталей.
- Не подходит для терапевтических целей

警告 JA

- この商品の不適切なすべての使用法は、重傷を引き起こすおそれがあります。
- ご使用前に、使用マニュアルを注意深くお読みになり、警告と使用法を守ってください
- 子供にはこの機器を使用させないでください。またその手の届かない場所に保管してください。
- シールが破損、判読不可能、はがれている場合は交換してください。
- 作動中のパーツには手や足、髪を近づけないでください。
- 治療目的にはお使いいただけません

تنبیه AR

يمكن لسوء استخدام هذا المنتج أن يتسبب في إصابات خطيرة قبل أي استخدام، يرجى قراءة دليل الاستخدام بعناية واتباع جميع التحذيرات والإرشادات الواردة فيه لا تسمح للأطفال باستخدام هذا الجهاز، وتجنب اقترابهم من هذا الأخرى في حالة تلف الملصق، أو فقده أو أصبح من الصعب قراءته، فينبغي استبداله في هذه الحالة لا تقرب يدك وقدميك وشعرك من جميع الأجزاء المتحركة. غير مناسبة للأغراض العلاجية غير مناسبة للأغراض العلاجية

WARNUNG DE

- Jeglicher unsachgemäße Gebrauch dieses Produktes kann schwerwiegende Verletzungen nach sich ziehen.
- Lesen Sie vor jeder Verwendung stets die Gebrauchsanweisung aufmerksam durch und halten Sie sich an alle darin enthaltenen Warnungen und Anleitungen.
- Kinder dürfen das Trainingsgerät nicht verwenden und sind davon fernzuhalten.
- Beschädigte, unleserliche oder fehlende Aufkleber sind zu ersetzen.
- Halten Sie Ihre Hände, Füße und Haare von den beweglichen Teilen des Geräts fern.
- Nicht für therapeutische Zwecke geeignet

OSTRZEŻENIA PL

- Jakiegokolwiek nieprawidłowe użytkowanie tego produktu grozi odniesieniem poważnych obrażeń.
- Przed rozpoczęciem użytkowania należy dokładnie przeczytać instrukcję obsługi, a następnie ściśle przestrzegać wszystkich zamieszczonych w niej ostrzeżeń i zaleceń.
- Nie pozwalac dzieciom, aby bawily sie urzadzeniem. Dzieci powinny zawsze pozostawac w bezpiecznej odleglosci.
- Jeżeli naklejka jest uszkodzona, nieczytelna lub nieobecna, należy wymienic ja na nowa.
- Trzymac ręce, stopy i włosy w bezpiecznej odleglosci od ruchomych czesci urzadzenia
- Nieprzeznaczony do celów terapeutycznych

UPOZORNĚNÍ CS

- Nesprávné používání tohoto výrobku může vést k vážným zraněním.
- Před každým použitím si pečlivě přečtěte návod k použití a dodržujte veškerá upozornění a pokyny v něm obsažené.
- Nedovolte dětem používat tento stroj a uchovávejte jej mimo jejich dosah.
- Je-li samolepka poškozená, nečitelná nebo pokud chybí, doporučuje se ji vyměnit.
- Nezbližujte ruce, chodidla a vlasy k pohyblivým se částem.
- Nevhodné pro terapeutické účely

OPOZORILO SL

- Neustrezna raba tega izdelka lahko povzroči resne poškodbe.
- Pred uporabo natančno preberite navodila in upoštevajte vsa opozorila, ki jih navodila vsebujejo.
- Otroci ne smejo uporabljati te naprave. Otrok ne pusite v bližino naprave.
- Če je nalepka poškodovana, neberljiva ali manjka, namestite novo nalepko.
- Rok, nog in las ne približujte premičnim delom naprave.
-

CHÚ Ý VI

- Lam dùng máy tập này có thể gây ra chấn thương nghiêm trọng.
- Đọc kỹ hướng dẫn trước khi sử dụng, phải tuân thủ đúng theo các hướng dẫn và các cảnh báo khi sử dụng máy tập.
- Không cho trẻ em sử dụng máy tập này và không cho chúng lại gần máy tập.
- Nếu các nhãn dán bị hỏng, không đọc được hoặc bị mất, nên thay thế nhãn mác khác.
- Không để tay, chân hay tóc gần các bộ phận của máy khi đang hoạt động.
- Không dùng cho các mục đích điều trị bệnh

注意事項 ZT

- 本產品的不適當使用可能會造成嚴重受傷。
- 每次使用前，請仔細閱讀使用說明並遵循注意事項進行使用。
- 不可讓兒童接觸或使用該器材。
- 如器材上的貼標破損、模糊或缺失，須進行更換。
- 請勿將手脚或頭髮靠近正在轉動的部件。
- 不適用於治療之目的

هشدار AR

سوءاستفاده از این محصول ممکن است آسیب جدی به همرا داشته باشد. قبل از استفاده حتماً راهنمای کاربر را مطالعه کنید و تمام هشدارها و دستورالعمل های عملیاتی را رعایت کنید. دور از دسترس کودکان نگهداری کنید. در صورت خرابی، ناخوانایی یا افتادن برجستگی، آن را تعویض کنید. دستان، پاها و موهای خود را دور از قطعات متحرک نگه دارید. مناسب برای اهداف درمانی است.

AVVERTENZA IT

- Qualsiasi uso improprio di questo prodotto rischia di provocare gravi lesioni.
- Prima di qualsiasi utilizzo, leggere attentamente le istruzioni per l'uso e rispettare la totalità delle avvertenze e istruzioni che contengono.
- Non permettere ai bambini di usare questa macchina e tenerli lontani da essa.
- Se l'adesivo è danneggiato, illeggibile o manca del tutto è necessario sostituirlo.
- Non avvicinare mani, piedi e capelli a nessuna delle parti in movimento.
- Non idoneo a ni terapeutici

FIGYELMEZTETÉS HU

- A termék bármilyen helytelen használatra súlyos sérüléseket okozhat.
- Használat előtt olvassa el figyelmesen a használati útmutatót és tartsa be a benne lévő figyelmeztetéseket és előírásokat.
- Ne engedje a gyermekeknek, hogy ezt a készüléket használják, és tartsa őket távol tőle.
- Ha a matrica megsérült, olvashatatlan vagy hiányzik, ki kell cserélni.
- Ne közelítse a kezeit, lábait és a haját a mozgásban lévő alkatrészekhez.
- Terápiás célokra nem alkalmas

VARNING SV

- Felaktig användning av produkten kan orsaka allvariga skador.
- Innan produkten tas i bruk bör du läsa bruksanvisningen noga och följa alla varningar och instruktioner som nns däri.
- Låt inte barn använda denna maskin, utan se till att hålla dem borta från den.
- Om dekalen är skadad, oläslig eller saknas, bör den bytas ut.
- Håll händer, fötter och hår på avstånd från maskinens rörliga delar.
- Inte lämplig för behandlingssystem

ΠΡΟΕΙΔΟΠΟΙΗΣΗ EL

- Η κακή χρήση αυτού του προϊόντος μπορεί να προκαλέσει σοβαρό τραυματισμό.
- Διαβάστε το εγχειρίδιο χρήσης και ακολουθήστε όλες τις προειδοποιήσεις και οδηγίες λειτουργίας πριν από τη χρήση.
- Μακριά από παιδιά.
- Αντικαταστήστε την ετικέτα αν είναι φθαρμένη, δυσανάγνωστη ή έχει αφαιρεθεί.
- Κρατήστε τα χέρια, τα πόδια και τα μαλλιά σας μακριά από τα κινητά μέρη.
- Δεν είναι κατάλληλο για θεραπευτικούς σκοπούς.

PERHATIAN ID

- Penggunaan produk ini secara tidak sesuai dapat mengakibatkan cedera parah.
- Sebelum penggunaan, bacalah petunjuk dan ikutilah semua peringatan serta instruksi pengoperasian yang tercantum.
- Jauhkan dari jangkauan anak-anak.
- Gantilah label apabila rusak, tidak dapat dibaca ataupun lepas/liang.
- Jangan dekatkan tangan, kaki, dan rambut dari bagian-bagian peralatan yang bergerak.
- Tidak cocok untuk tujuan terapeutik.

คำเตือน TH

- การใช้งานผลิตภัณฑ์นี้ด้วยวิธีที่ไม่เหมาะสมอาจก่อให้เกิดการบาดเจ็บรุนแรงได้
- ก่อนการใช้งาน โปรดอ่านคู่มือวิธีใช้งานอย่างละเอียดและปฏิบัติตามคำแนะนำรวมถึงคำแนะนำด้านทั้งหมดของคู่มือดังกล่าว
- โปรดระวังอย่าให้เด็กใช้งานอุปกรณ์นี้รวมถึงอย่าปล่อยให้เด็กเข้าใกล้อุปกรณ์ด้วย
- หากสติ๊กเกอร์ฉลาก อ่านไม่ออก หรือหายไป โปรดหาสติ๊กเกอร์ใหม่มาทดแทน
- โปรดอย่านำมือ เท้า หรือเส้นผม เข้าใกล้ชิ้นส่วนที่กำลังเคลื่อนไหวอยู่
- ไม่เหมาะสำหรับใช้เพื่อวัตถุประสงค์ทางการแพทย์ใดๆ

ASSEMBLY • MONTAGE • MONTAJE • MONTAGE • MONTAGGIO •
AFWERKING • MONTAGEM • MONTAŽ • SZERELÉS • СБОРКА • MONTARE •
MONTÁŽ • MONTÁŽ • MONTERING • ΜΟΝΤΙΡΑΗ • MONTAJ • MONTAŽA •
Montaža • ΣΥΝΑΡΜΟΛΟΓΗΣΗ • Láp ráp • PERAKITAN • 安裝 • 組み立て • 安裝
• การประกอบ • 펼치기 • مونتاز • الفرد

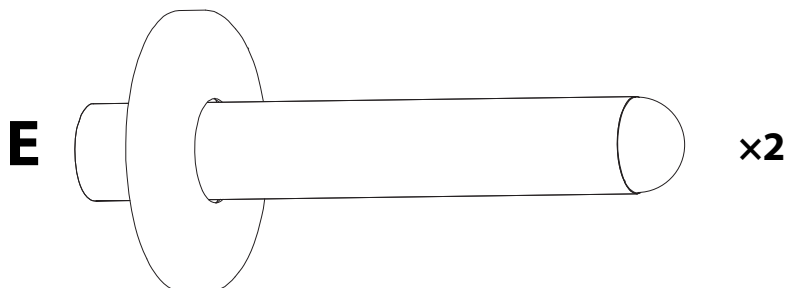
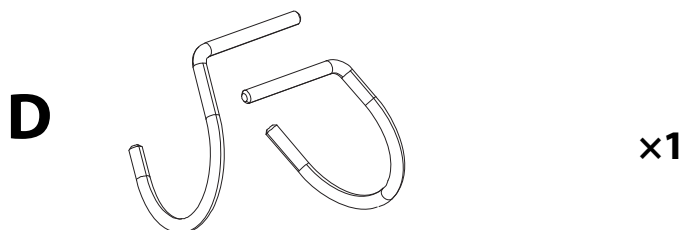
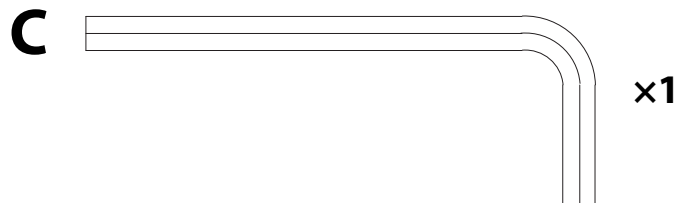
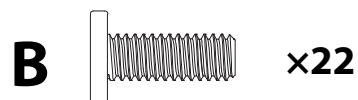
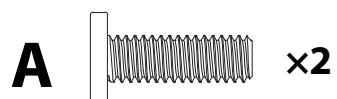

1

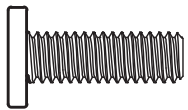
A  X1

C 

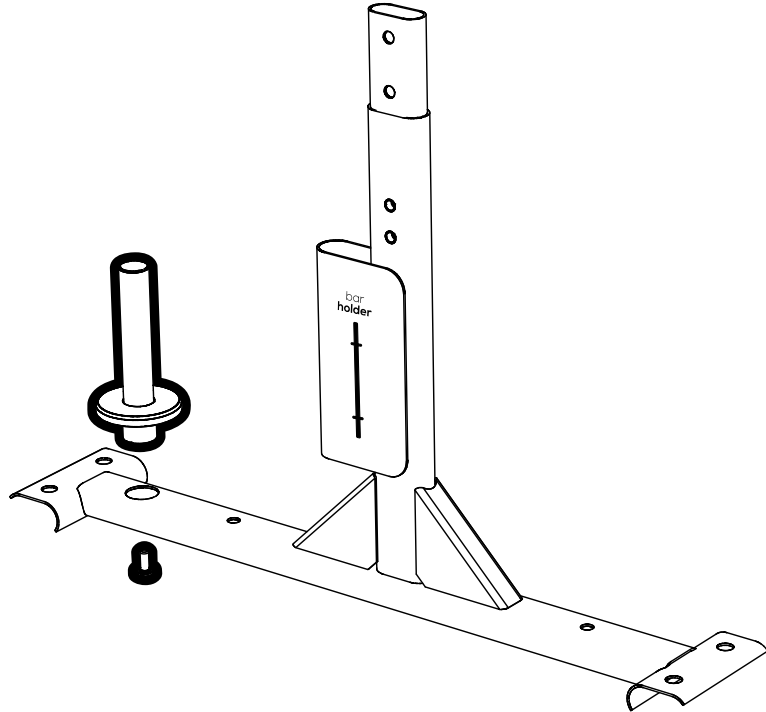

2

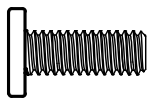
B  X2

C 

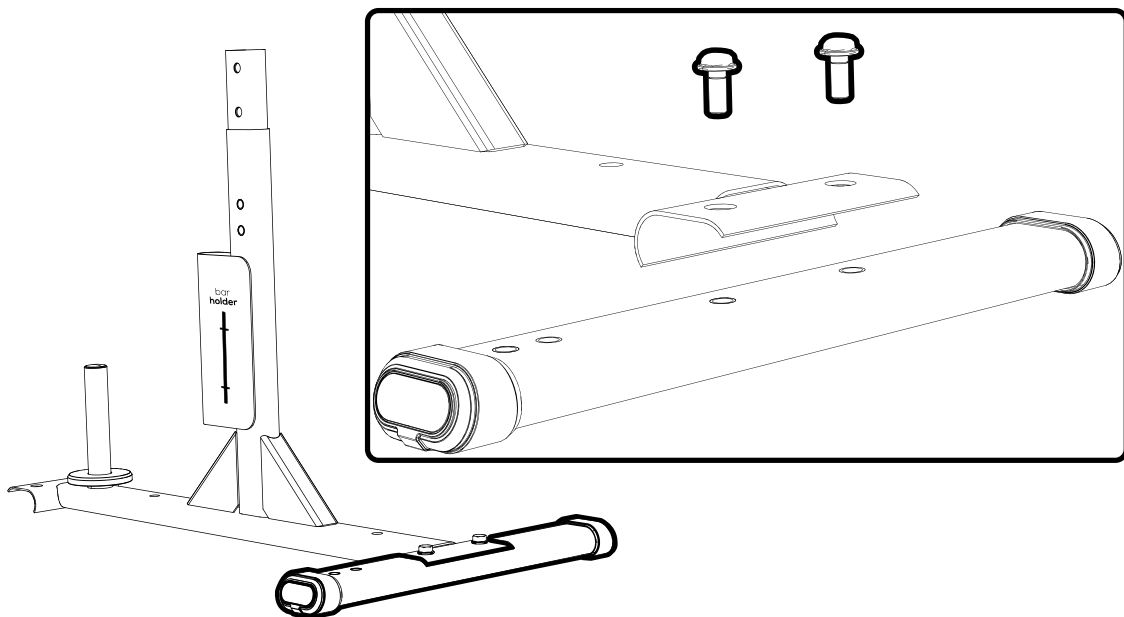

3

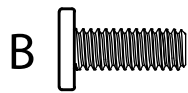

X2

C

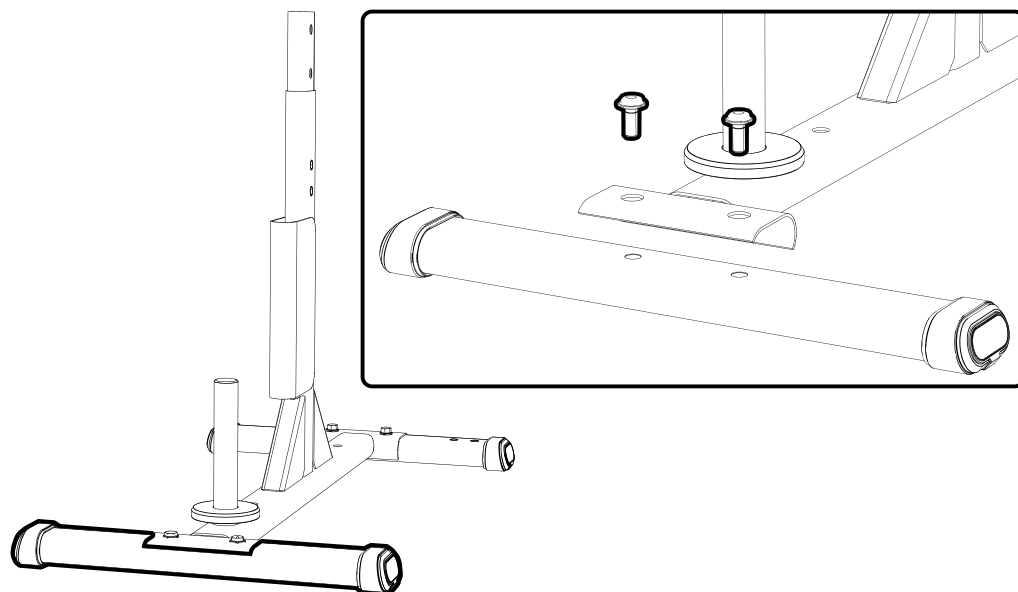

4

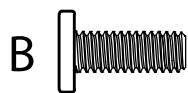

X4

C

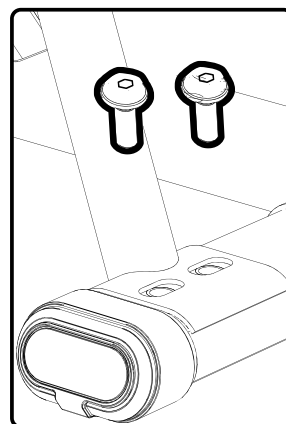
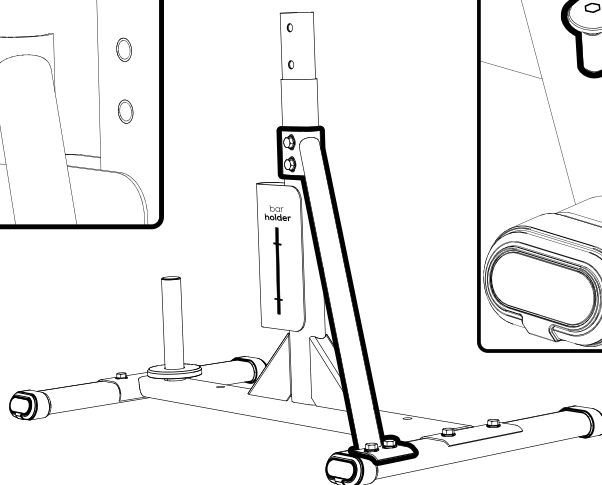
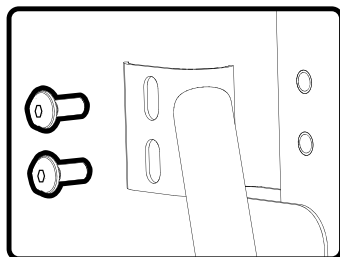

5

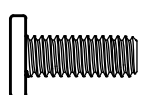
B  **X3**

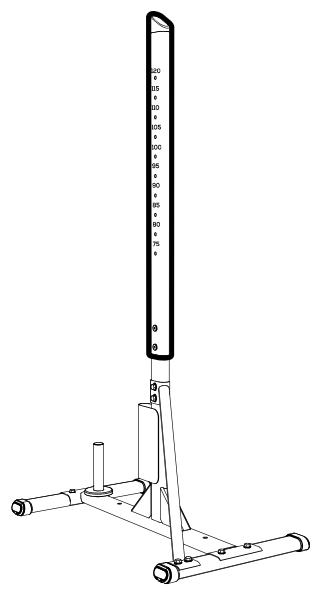

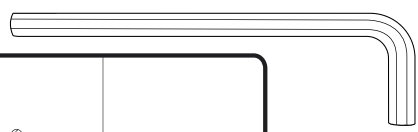
C 

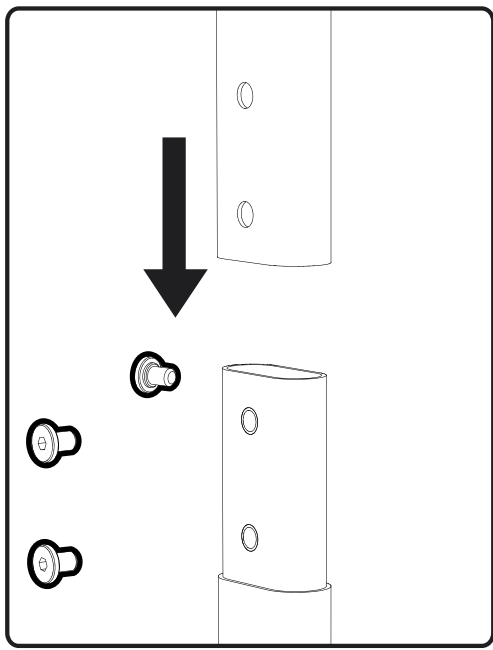

6

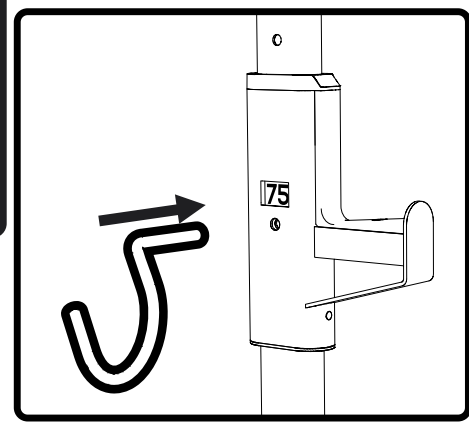
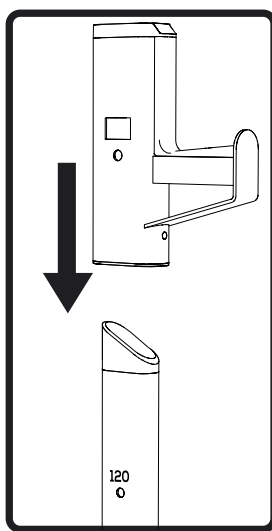
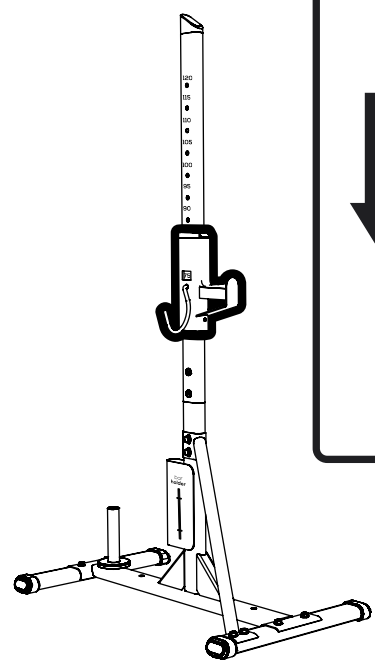

**SECURITY • SÉCURITÉ SEGURIDAD • SICHERHEIT • SICUREZZA • VEILIGHEID
 SEGURANÇA • BEZPIECZEŃSTWO • BIZTONSÁG • SIGURANȚĂ • BEZPEČNOST
 BEZPEČNOST • SÄKERHET • БЕЛОПАСНОСТ • SIGURNOST • VARNOST • ΑΣΦΑΛΕΙΑ
 EMNİYET • БЕЗОПАСНОСТЬ • AN TOÀN • KESELAMATAN • 安全 • 安全 • 安全 • ความ
 ปลอดภัย • 안전 • ایمنی • لآمان**

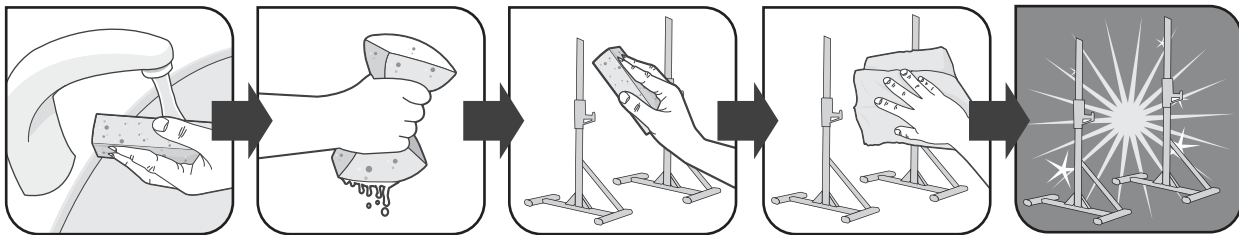
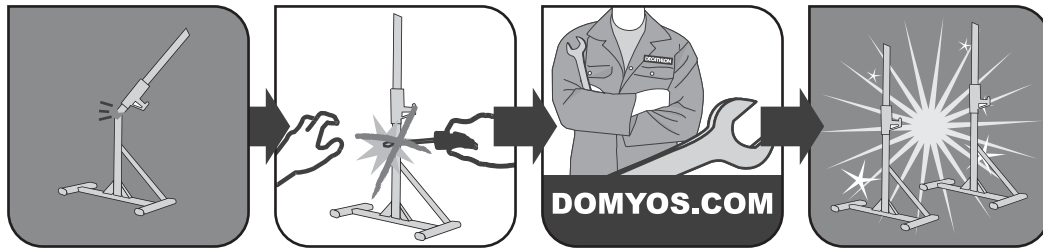
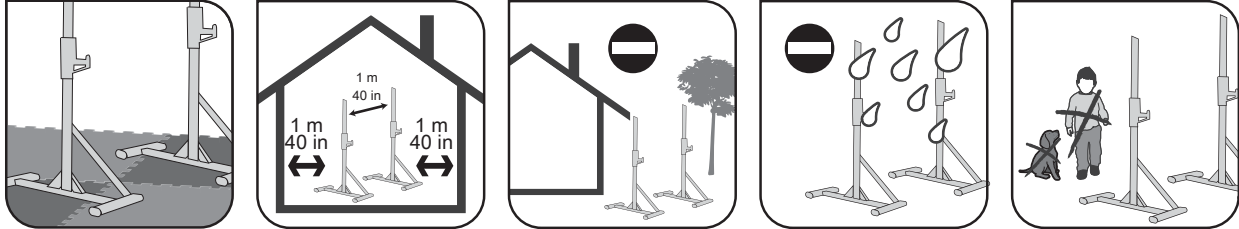

EN We recommend that you secure your rack to the floor. **FR** Nous vous conseillons d'ancrer votre rack au sol. **ES** Te recomendamos que fijes el bastidor al suelo. **DE** Die Hantelstangenablage auf dem Boden zu befestigen. **IT** Vi consigliamo di fissare il rack al suolo. **NL** Raden wij u aan het rek vast te zetten in de grond. **PT** Recomendamos que fixe o suporte ao chão. **PL** Zalecamy zamocować stojak do podłogi. **HU** Rögzítse a tartóoszlopokat a padlóhoz. **RO** Vă recomandăm să fixați suportul la sol. **SK** Aby ste pripevnili podstavec o podlahu. **CS** Doporučujeme připevnit stojan k podlaze. **SV** Rekommenderar vi att du förankrar stativet i underlaget. **BG** Ви препоръчваме да закрепите Вашата стойка за земята. **HR** Predlažemo da spravu pričvrstite za pod. **SL** Da stojalo pritrdite v tla. **EL** Σας συμβουλεύουμε να σταθεροποιήσετε την βάση (ράκ) σας στο έδαφος. **TR** Donanımı yere sabitlemenizi tavsiye ederiz. **RU** Мы рекомендуем закрепить стойку на полу. **VI** Chúng tôi khuyên bạn nên cố định chắc chắn thân giá xuống sàn. **ID** Kami sarankan agar rak ditancapkan pada lantai. **ZH** 我们建议您将机架固定在地面上。 **JA** を行う場合、ラックを床に固定しておくことを推奨します。 **ZT** 建議將底座固定在地板上。 **TH** เราขอแนะนำให้คุณยึดแร็คของคุณกับพื้นให้มั่นคง **KO** 라켓을 바닥에 들 것을 권장합니다.

AR ننصح بتثبيت الحامل في الأرضية. **FA** توصیه می کنیم رک خود را محکم به زمین ببندید.

EN Screws are not provided, contact a DIY store for advice according to your type of floor. **FR** Les vis ne sont pas fournies, rapprochez vous d'un magasin de bricolage pour vous conseiller en fonction de votre type de sol. **ES** Los tornillos no se proporcionan. Ponte en contacto con una tienda de bricolaje para asesorarte sobre la fijación adecuada para el tipo de suelo. **DE** Schrauben sind im Lieferumfang nicht enthalten; lassen Sie sich in einem Baumarkt die für Ihren Boden geeigneten Schrauben empfehlen. **IT** Le viti non sono fornite: rivolgetevi a un negozio di bricolage per farvi consigliare quelle più adatte secondo il tipo del pavimento. **NL** Er worden geen schroeven meegeleverd. Ga naar een doe-het-zelf-zaak voor advies afhankelijk van het soort grond. **PT** Os parafusos não são fornecidos; informe-se junto de uma loja de bricolage, para obter os parafusos ideais para o seu tipo de chão. **PL** Śruby nie znajdują się w zestawie, należy udać się do sklepu dla majsterkowiczów, aby uzyskać poradę dotyczącą montażu na podłodze danego typu. **HU** A csavarok nem tartozékok. A padló típusához megfelelő csavarokért keressen fel egy barkácsüzletet. **RO** Șuruburile nu sunt incluse. Contactați un magazin de bricolaj pentru recomandări în funcție de tipul dumneavoastră de sol. **SK** Skrutky sa nedodávajú, požiadajte o radu v železiarstve, aký typ máte použiť na vašu podlahu. **CS** Dodává se bez šroubů, poradte se v prodejně s kutilskými potřebami, co je vhodné pro váš typ podlahy. **SV** Skruvorna medföljer inte, kontakta en gör-det-själv-butik för rådgivning, beroende typen av underlag. **BG** Винтовете не са предоставени. За тази цел се обърнете към железарски магазин тип „Направи си сам“ за съвети според Вашия вид настилка. **HR** Vijci nisu priloženi. Da biste odabrali odgovarajuće vijke, raspitajte se u željezarnji ovisno o podu na koji spravu pričvršćujete. **SL** Vijaki niso priloženi. V bližnji trgovini za gradnjo se pozanimajte, kakšne vijake potrebujete glede na vrsto vaših tal. **EL** Οι βίδες δεν παρέχονται. Συμβουλευθείτε ένα κατάστημα ειδών μαστερμάτος για τα απαραίτητα υλικά ανάλογα με το είδος πατώματος. **TR** Vidalar ürüne dahil değildir. Zemin tipinize göre tavsiyelerde bulunulması için, bir yapı mağazasına başvurun. **RU** Винты не входят в комплект - свяжитесь со строительным магазином для получения консультации по вашему типу пола. **VI** Sãn phẩm không bao gồm vít, vui lòng liên hệ cửa hàng thiết kế theo yêu cầu để được tư vấn lắp ráp đối với loại sàn nơi bạn lắp đặt. **ID** Sekrup tidak disediakan. Hubungilah toko perlengkapan yang akan memberi saran sesuai dengan jenis lantai Anda. **ZH** 未提供螺丝，请联系五金店根据您所用的土地类型为您推荐。 **JA** ネジは付属していません。ご自宅の床タイプに合うものをDIYショップまでお問い合わせください。 **ZT** 如需螺絲，請根據地板類型洽詢 DIY 商店。 **TH** หากไม่มีการจัดมาให้ชุดตัววูบ โปรดติดต่อร้านขายอุปกรณ์เพื่อขอคำแนะนำเกี่ยวกับประเภทของพื้นที่คุณจะติดตั้งชุดเสา **KO** 나사는 제공되지 않으며, DIY 매장에 연락하셔서 바닥 유형에 맞는 조어를 구하시기 바랍니다. **AR** براى درياتف توصيه بر اساس نوع زمين خود با يك فروشگاه تماس بگيريد. **FA** البراغى ليست موره، اتصل بمتجر مستلزمات DIY للحصول على ارشاد وفقاً لنوعه أرضيتك.

EXERCICES • EXERCICES • EJERCICIOS • ÜBUNGEN • ESERCIZI •
ΟΕΦΕΝΙΝΓΕΝ • EXERCÍCIOS • ĆWICZENIA • EDZÉS • EXERCİȚII • EXERCİȚII
• CVIČENIE • CVIKY • ÖVNINGA • УПРАЖНЕНИЯ • VJEŽB • VAJE •
ΑΣΚΗΣΕΙΣ • EGZERSIZLER • УПРАЖНЕНИЯ • CÁCH BÀI TẬP • LATIHAN • 练
习 • エクササイズ • 練習 • การออกกำลังกาย • 연습 문제 • التمارين • تمرينات

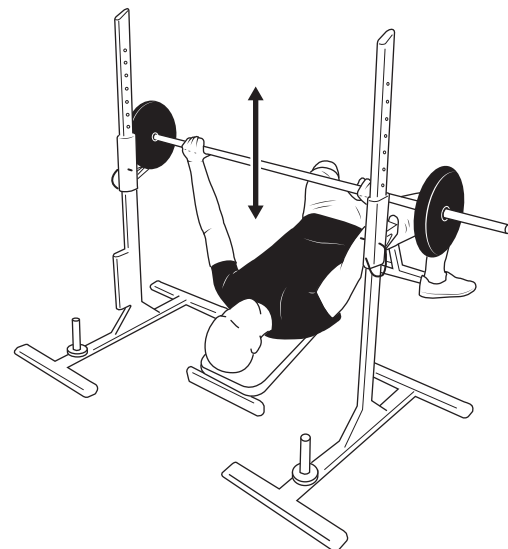
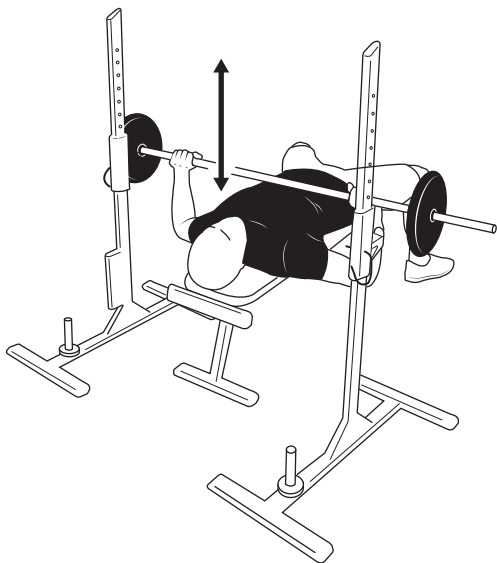
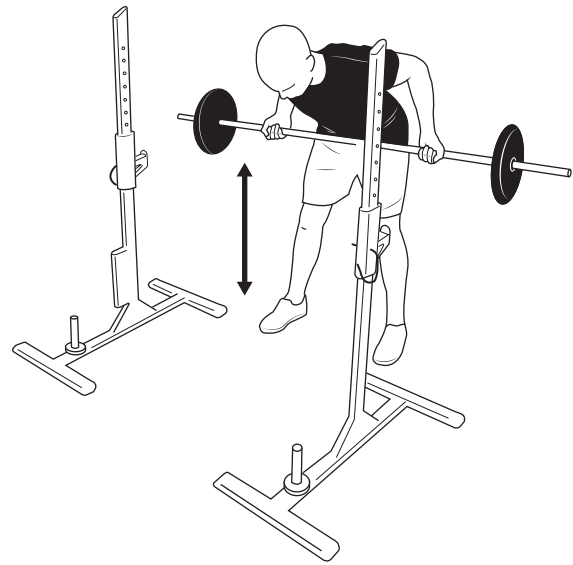
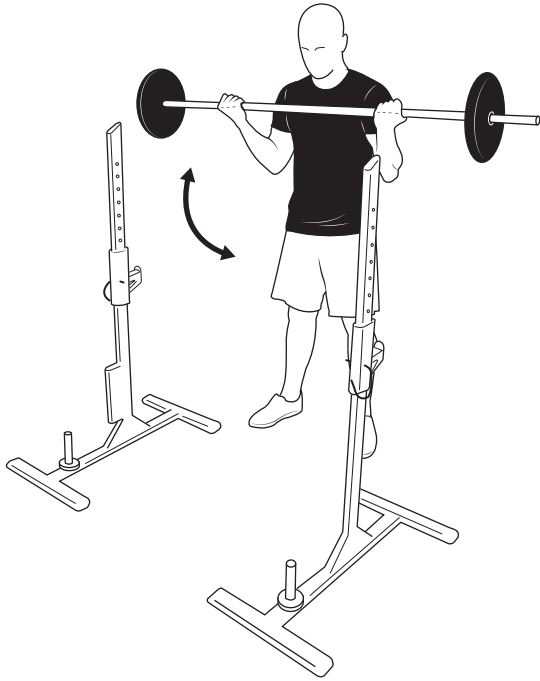

Thank you for choosing a DOMYOS product and for placing your trust in us.

Whether you are a beginner or experienced, DOMYOS helps you stay in shape and improve your physical condition. Our team strives to design the best products for you to use. We welcome any comments, suggestions and questions on our website, DOMYOS.COM. On the website you will also find training advice and support in case you need it.

We wish you the best of success with your training and hope that this DOMYOS product will meet your expectations.

PRESENTATION

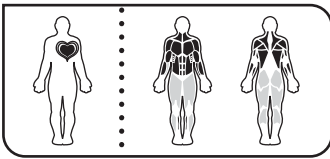

The Rack 100 is a rack enabling weight training with a barbell and weights.

WARNING

Fitness must be practised in a CONTROLLED way. Before starting any exercise program, consult your doctor. It is particularly important for people over the age of 35 years, people who have a history of health problems, or if you haven't practised sports for several years. Read all instructions before use.

GENERAL RECOMMENDATIONS

PLEASE READ CAREFULLY AND KEEP FOR FUTURE REFERENCE.

1. Consult your doctor before starting any exercise program. This is especially important for people over the age of 35 or those with pre-existing health problems. Read all the instructions before use.
2. The owner is responsible for ensuring that all users of this product are properly informed as to how to use this product safely.
3. DOMYOS cannot be held liable for claims of injury or damage sustained by any person or property originating from the use or misuse of this product by the purchaser or by any other person.
4. This product is intended for domestic use only. Do not use this product in a commercial, rental, or institutional setting.
5. It is the user's responsibility to ensure proper maintenance of the unit. After assembling the product and before each use.
6. The equipment must be placed on a flat, stable surface.

USE

For your own safety, regularly inspect your equipment.

- If you are a beginner, start training for several weeks using the options to get your body used to muscular work.
- Warm up before each session with a cardiovascular workout, sets without weights or warm-up and stretching ground exercises. Increase repetitions and sets gradually
- Perform all movements regularly and smoothly.
- Always keep your back straight. Avoid arching or rounding your back during movement.
- When you perform a bench press, your eyes must be under the bar.
- The two stands must be aligned during practice. You can adjust the distance between the two stands according to your body shape.

For a beginner, work in sets of 10 to 15 repetitions, generally 4 sets per exercise with a minimum recovery time between each set (this recovery time can be defined by your doctor during your check-up). Alternate muscle groups.

Do not work all the muscles every day but instead spread your training over several days.

COMMERCIAL WARRANTY

DOMYOS guarantees this product under normal use conditions, 5 years for the structure, 2 for other parts and labour as from date of purchase, as shown on receipt.

DOMYOS's obligation with regard to this warranty is limited to the replacement or repair of the product, at the discretion of DOMYOS.

This warranty does not apply in case of:

- Damage caused during transportation
- Use and/or storage of the product in an outdoor or damp environment (except trampolines)
- Poor assembly
- Misuse or abnormal use
- Poor maintenance
- Repairs made by technicians not approved by DOMYOS
- Use in a non-domestic setting

This warranty does not cancel the legal warranty applicable in the country of purchase.

To take advantage of your product warranty, consult the table at the end of the user's guide.

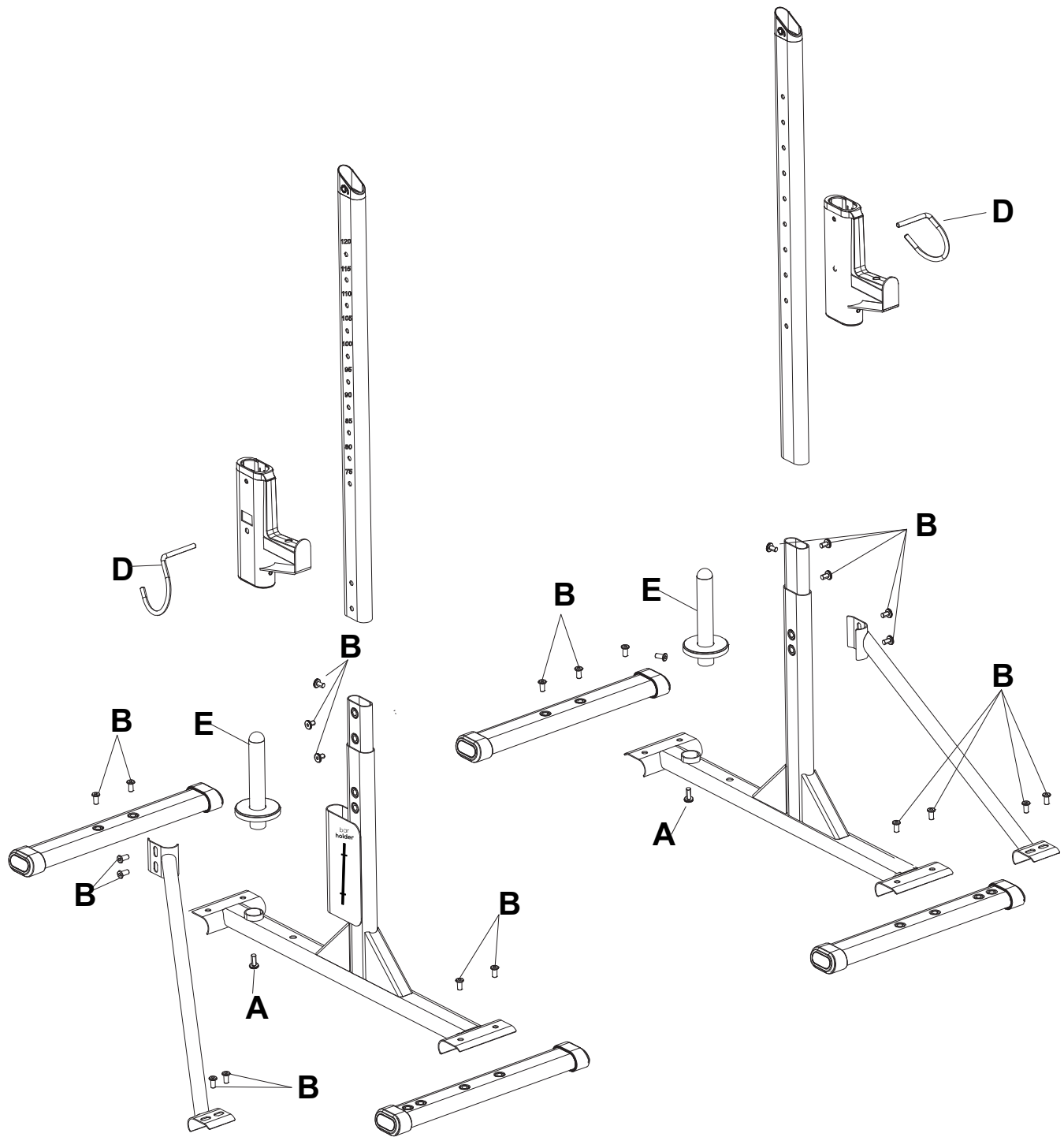

RACK 100

Original instructions to be kept
Notice originale à conserver
Conserve estas instrucciones originales
Originalanleitung für Ihre Unterlagen
Istruzioni originali da conservare
De oorspronkelijke handleiding dient bewaard te worden
Manual original a guardar
Instrukcja obsługi do zachowania na przyszłość
Tegye el az eredeti használati utasítást.
Сохраните оригинальную инструкцию
Informații originale care trebuie păstrate
Originál návod uchovať
Originální návod uschovejte
Originalbipacksedel att spara
Запазете оригиналното упътване
Muhafaza edilecek orijinal kullanım kılavuzu
Izvorne upute, sačuvajte za kasniju upotrebu
Shranite originalna navodila
Φυλάξτε το πρωτότυπο των οδηγιών χρήσης
Tuân theo các chỉ dẫn ban đầu
Petunjuk asli untuk disimpan
请保留说明书
大切に保管してください
請保留原始說明書
โปรดเก็บรักษาคู่มือการใช้งาน
보관해야 할 사용설명서 원본
برجى الاحتفاظ بهذه النشر
دستورالعمل های اصلی را نگهداری کنید

DECATHLON

Производитель и адрес, Франция:
DECATHLON - 4 Boulevard de Mons - BP 299
59665 Villeneuve d'Ascq cedex - France

Made in China - Fabricado na/em China - Произведено в Китае - İmal edildiği yer Çin - ผลิตในจีน

540-0011, 大阪市中央区農人橋1-1-22, 大江ビル10階, ノヴァテックジャパン株式会社

Importado Para o Brasil por IGUASPORT Ltda CNPJ:02.314.041/0001-88

以下标示仅在中国大陆地区适用 - 上海莘威运动品有限公司, 上海市闵行区申北路2号, 邮编:201108 - 执行标准: EN ISO 20957-1 2013- EN 957-4 2006 - GB17498-1 2008 - GB17498-4 2008 - 多功能器械 - 主要材料: 金属 - 产品等级: 合格品 - 中国制造 - 质检证明: 合格 - 商标: DOMYOS

Импортер: ООО «Октобл», 141031, Россия, Московская область, Мытищинский район, МКАД 84-й км., ТПЗ «Алтуфьево», владение 3, строение 3, +7(495)6414446 - Многофункциональный аппарат - для занятий спортом - Не подлежит обязательному подтверждению соответствия

多功能器材 - 主要材料: 金属 - 中國製造 - 進口/委製商台灣迪卡儂有限公司 台中市南屯區大墩南路379號 04-24713612

DECATHLON (Thailand) Co.,Ltd 14/9 Moo.13 Bangna-Trad Road, Bangkaew, Bangplee, Samutprakarn, 10540

Pack Ref: 2157504

 **DOMYOS.COM**