

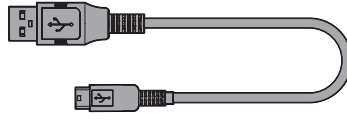

RESUMO

1	AJUSTES	3
1.1	Ajuda intuitiva	3
1.2	Ajustes no primeiro arranque	3
1.3	Acesso ao modo Ajustes	4
1.4	Configurações gerais	5
1.5	Parâmetros do utilizador	7
1.6	Parâmetros da zona-alvo.....	8
1.7	Parâmetros de exibição.....	9
1.8	Acerca de.....	10
2	UTILIZAÇÃO	11
2.1	Colocação em funcionamento	11
2.2	Modo relógio.....	11
2.3	Modo de atividade "Livre".....	11
2.3	Desligar o ONmove 120	14
3	DIÁRIO	15
3.1	Diário das sessões.....	15
3.2	Apagar uma sessão	15
3.3	Apagar a memória.....	16
3.4	Estado da memória	16
4	MENSAGENS.....	16
4.1	Sinal GPS perdido	16
4.2	Nível da bateria.....	17
4.3	Memória cheia	17
5	CARREGAMENTO DA BATERIA.....	18
6	TRANSFERIR E VISUALIZAR OS SEUS DADOS PARA O "DECATHLON COACH" ...	18
7	CARACTERÍSTICAS TÉCNICAS.....	19
8	ENTRE EM CONTACTO CONNOSCO	19
9	INSTRUÇÕES DE UTILIZAÇÃO.....	19
10	MENÇÕES LEGAIS	19
10.1	Declaração de conformidade CE	19
10.2	Reciclagem	19



Cabo USB para:

- Recarregar a bateria
- Transferir as suas atividades para o decathloncoach.com

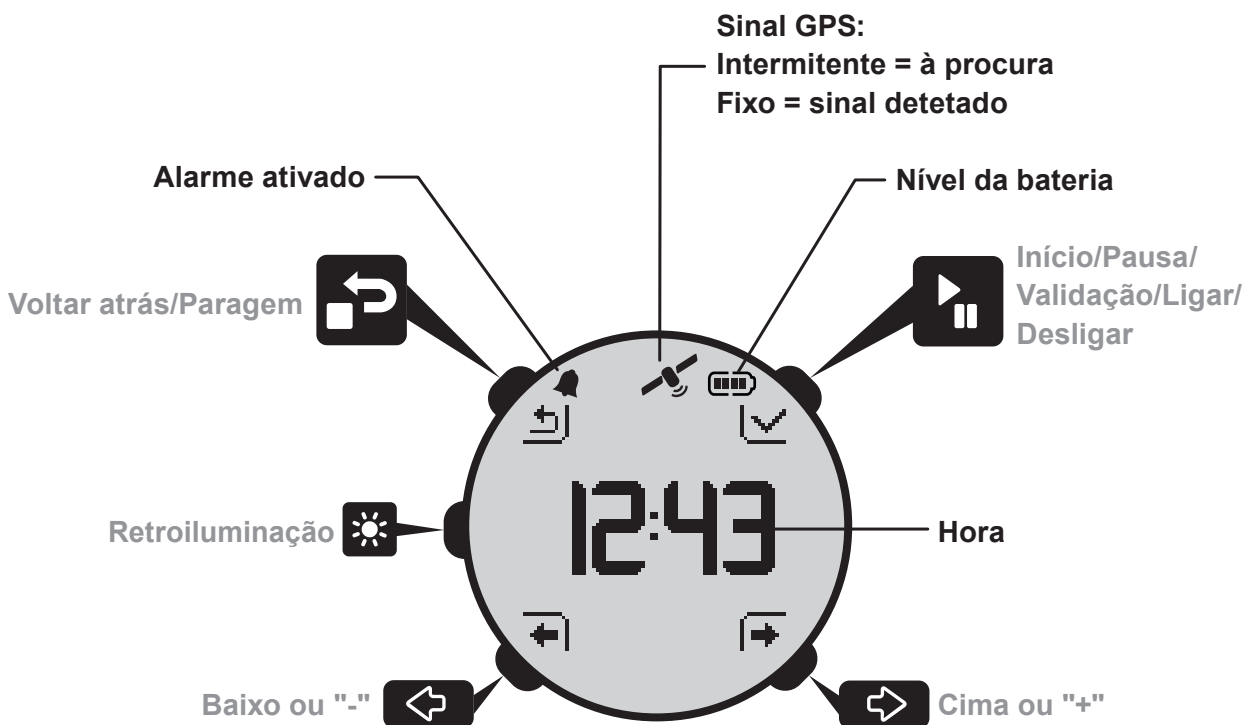

1 AJUSTES

1.1 Ajuda intuitiva

Princípio de ajustamento para cada configuração:

Em cada ajuste, utilize os botões C e D para ajustar os valores

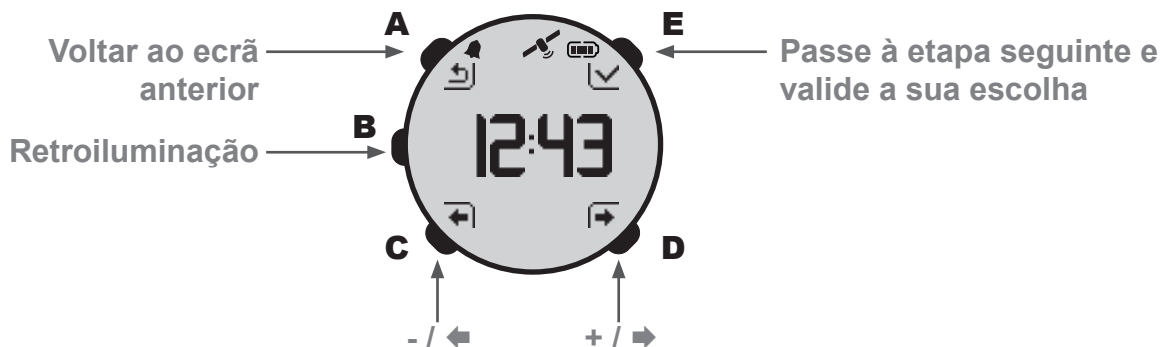

Os ajustes marcados >>> permitem uma deslocação rápida pelos valores com uma pressão prolongada no botão E

Determinados ajustes ou exibições provocam um sinal sonoro representado pelo ícone 🎵.

1.2 Ajustes no primeiro arranque

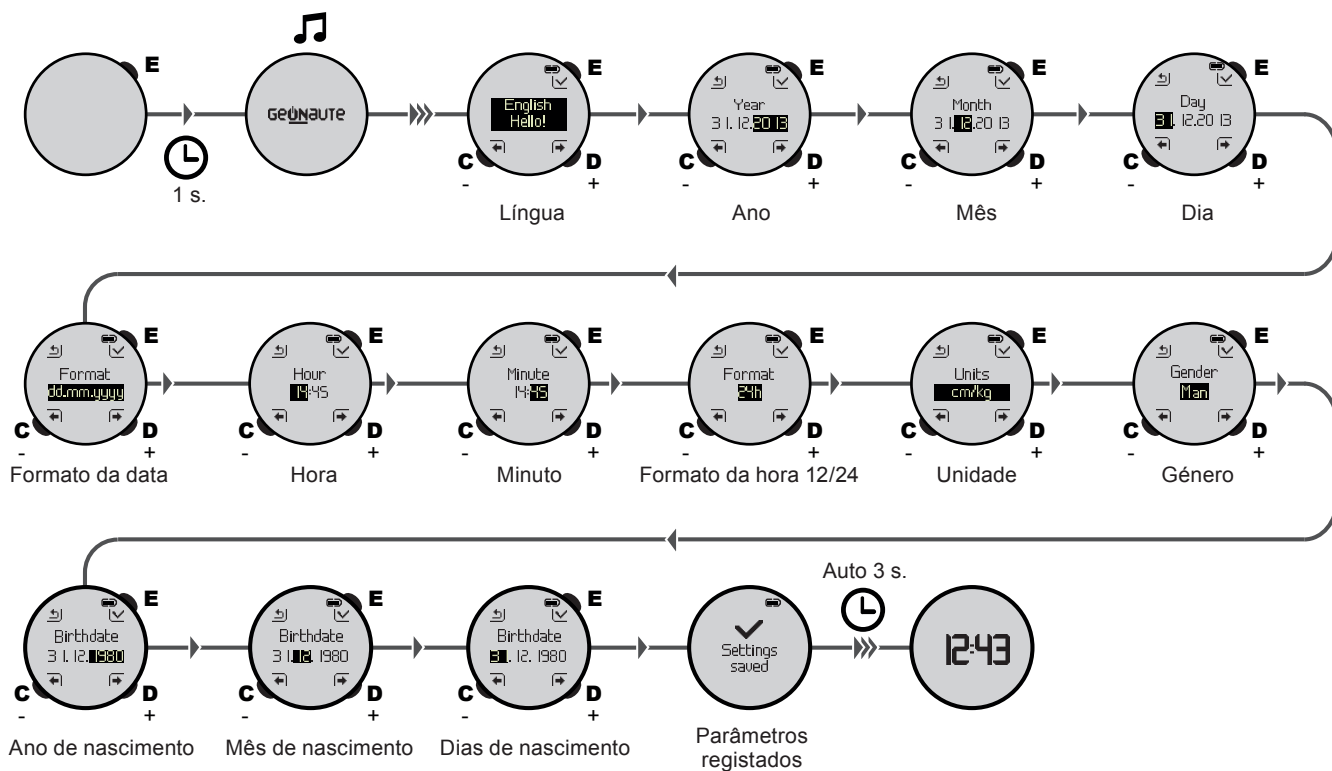

1.3 Acesso ao modo Ajustes

Este menu permite-lhe aceder aos diferentes ajustes do seu ONmove 120:

- Configurações gerais.
 - Configurações para o utilizador.
 - Zona-alvo.
 - Personalização dos ecrãs.
- No modo relógio, pressione o botão **E** para aceder ao menu principal.
- Navegue nos menus com recurso aos botões **C** (←) e **D** (→) até chegar ao modo "Ajustes".
- Pressione novamente o botão **E** para entrar no menu "Ajustes".
- Pressione o botão **A** para voltar ao menu anterior.

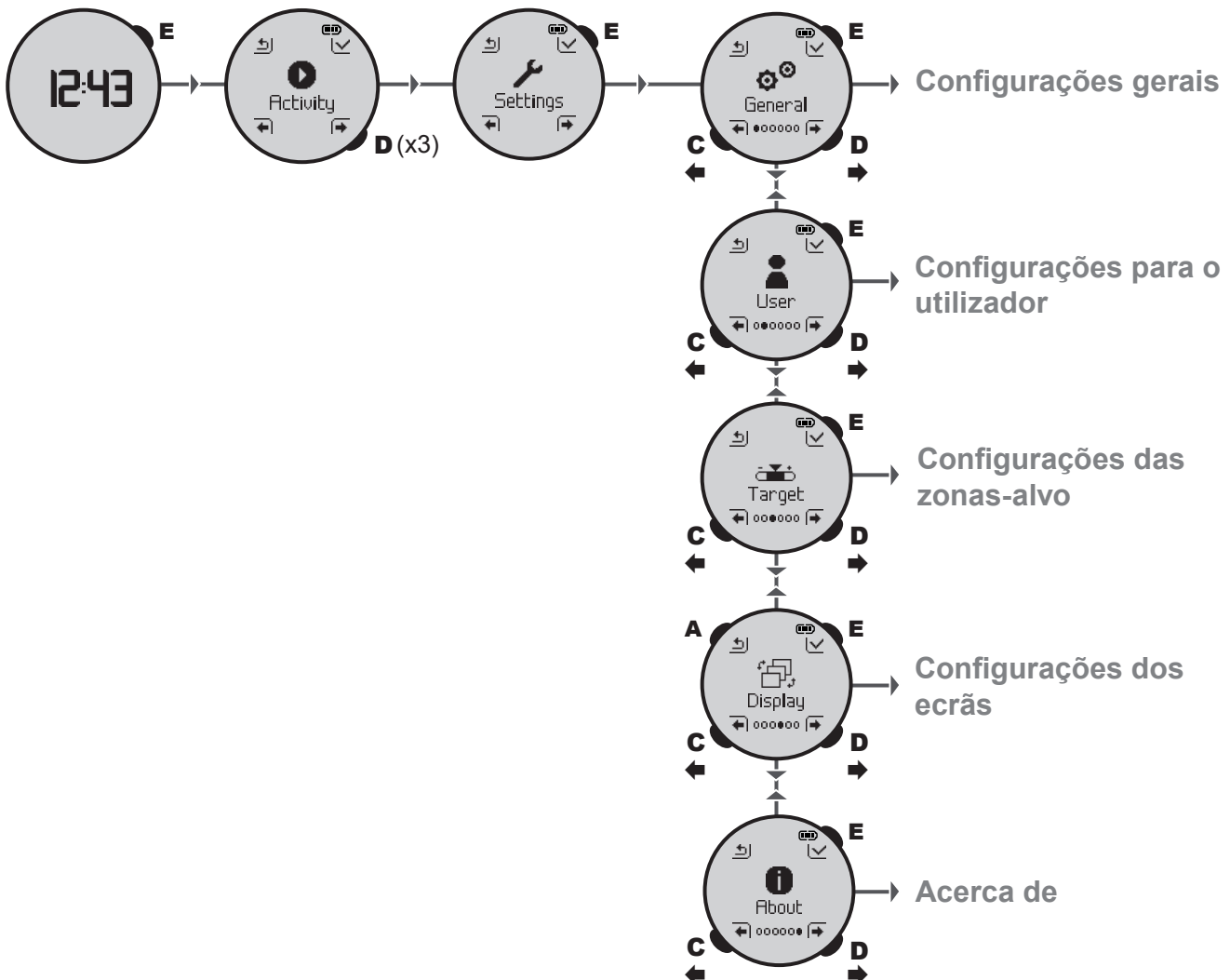

1.4 Configurações gerais

Observação: Os valores padrão dos diferentes menus são os valores definidos na primeira colocação em funcionamento.

1.4.1 Ajuste do alarme

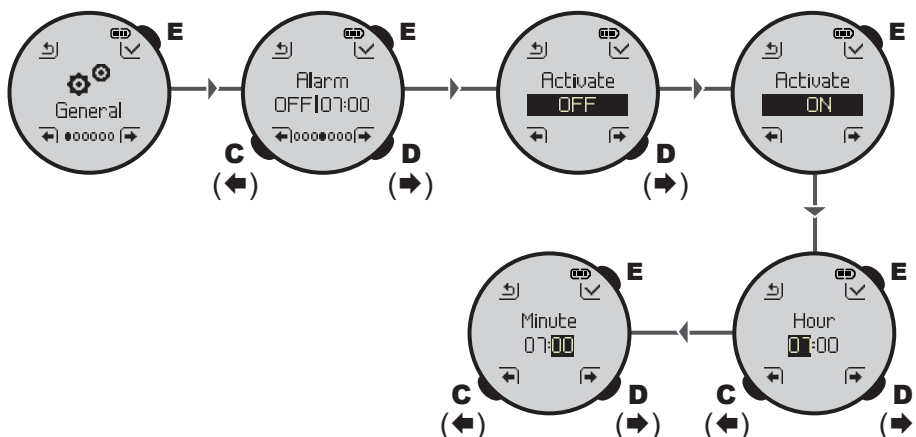

1.4.2 Ajuste da hora

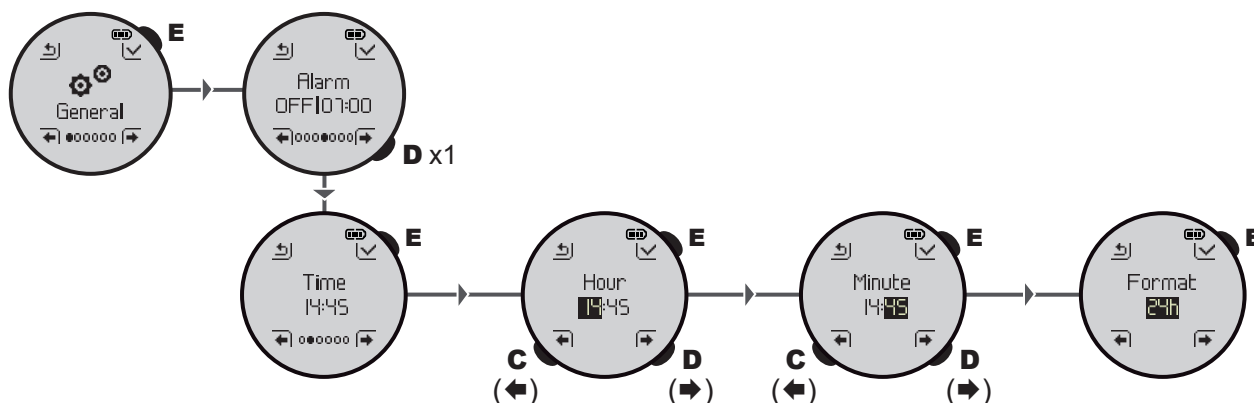

1.4.3 Ajuste da data

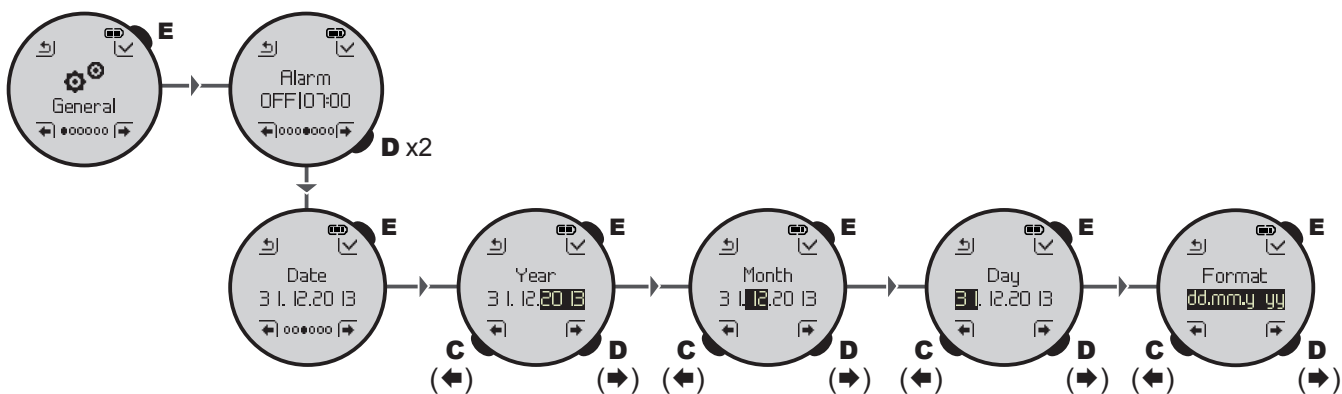

1.4.4 Ajuste do som

Observação: Este ajuste não se aplica ao som de alarme. Se estiver definido para "**OFF**", o som do alarme permanecerá ativo.

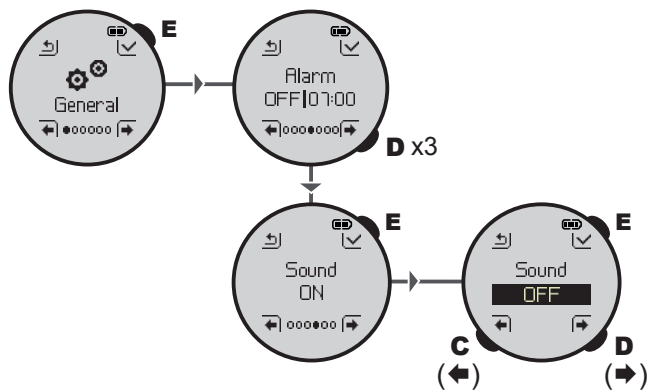

1.4.5 Ajuste das unidades

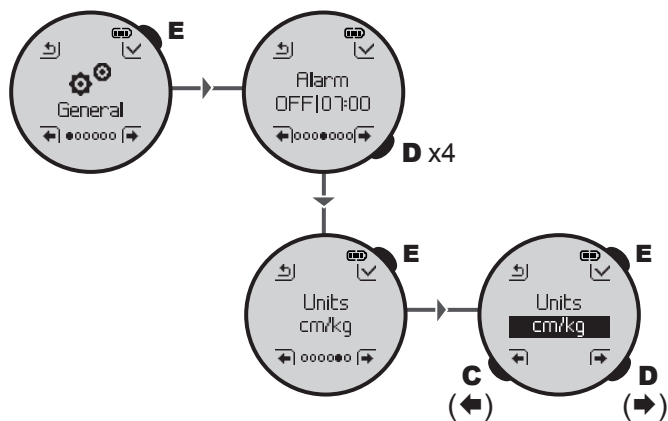

1.4.6 Ajuste da língua

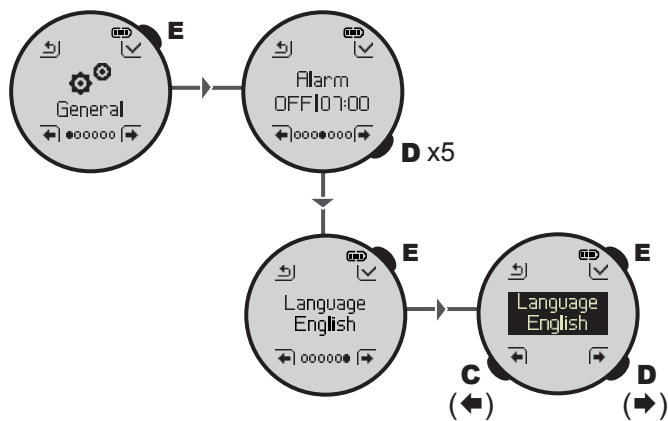

1.5 Parâmetros do utilizador

Os parâmetros pessoais do utilizador são igualmente sincronizados automaticamente durante a ligação à sua conta myGeonaute (**ver o ponto 6**).

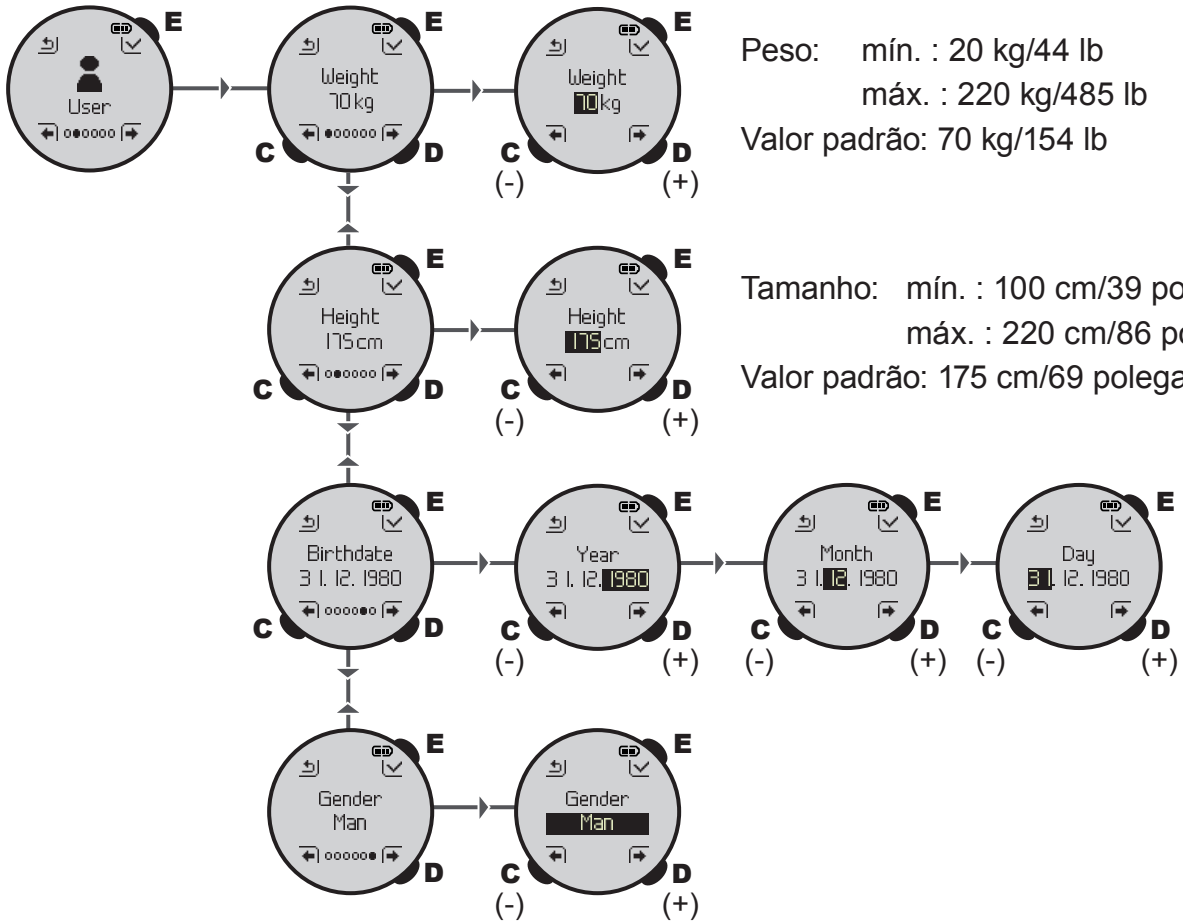

1.6 Parâmetros da zona-alvo

A configuração de uma zona-alvo permite-lhe gerir melhor o seu esforço e ajuda-o a permanecer numa zona de esforço determinada.

É emitido um sinal sonoro sempre que se verifica uma saída de zona.

Estão disponíveis 2 tipos de zonas-alvo: velocidade, passo.

Assim que for ativada uma zona-alvo, ficará disponível durante a atividade um 3.º ecrã com uma indicação gráfica da sua zona-alvo.

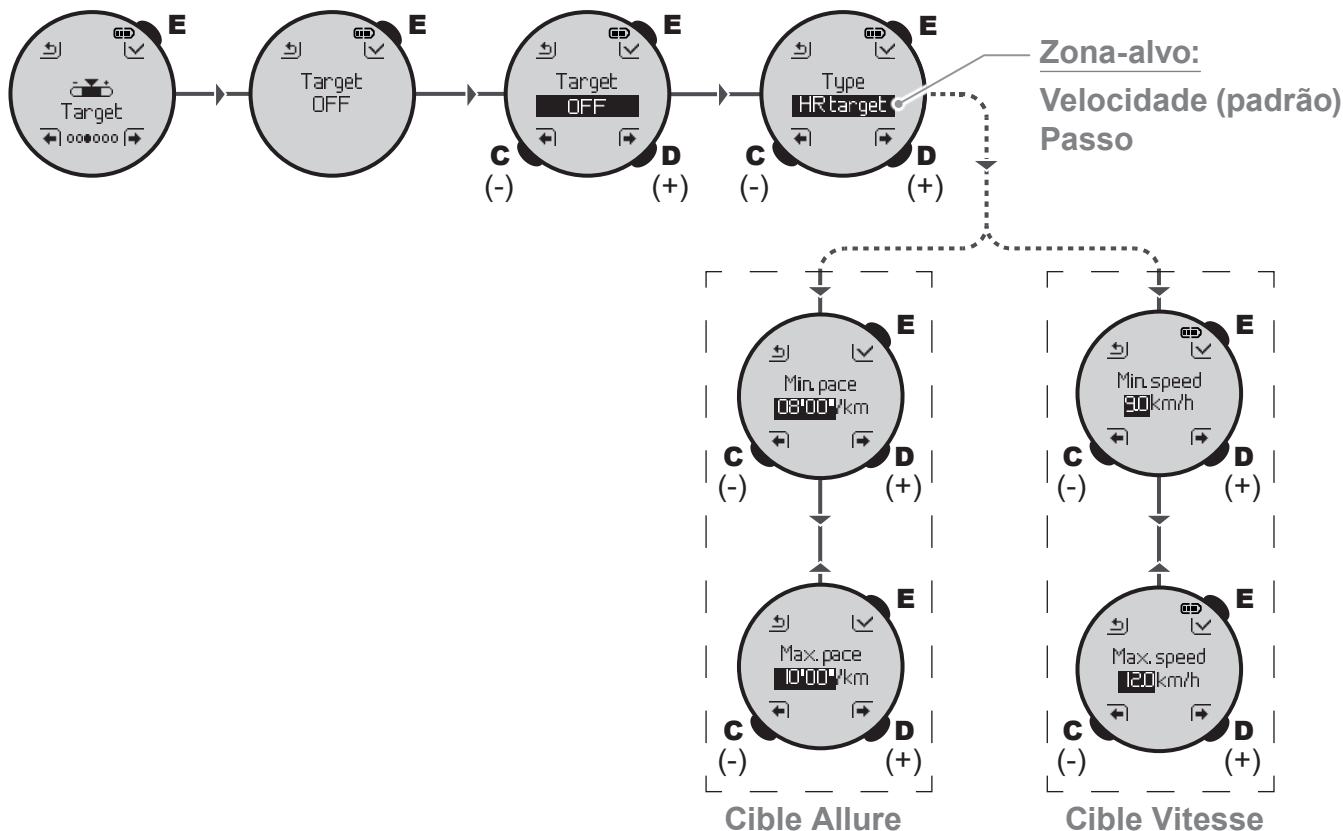

Valores de ajuste das diferentes zonas-alvo.

Zona-alvo de passo:

- Passo mín. : de 2' 00" a 60' 00", (valor padrão: 10' 0")
- Passo máx. : de 1' 00" a 59' 00", (valor padrão: 8' 0")

Zona-alvo de velocidade:

- Velocidade mín. : de 1 a 98 km/h, (valor padrão: 9 km/h)
- Velocidade máx. : de 2 a 99 km/h, (valor padrão: 12 km/h)

1.7 Parâmetros de exibição

Este parâmetro permite selecionar as informações visíveis durante uma atividade. Cada ecrã exibe uma ou duas indicações definidas pelo utilizador.

Observação: Deve ser selecionado, pelo menos, um valor nos 3 ecrãs.

O tamanho da informação adapta-se em função do número de valores selecionado. Assim, a exibição será maior se estiver selecionado apenas um valor por ecrã.

Exemplo:

- Ecrã 1: Cronómetro + *Distância*,
- Ecrã 2: Velocidade + *Passo*,
- Ecrã 3: Calorias.

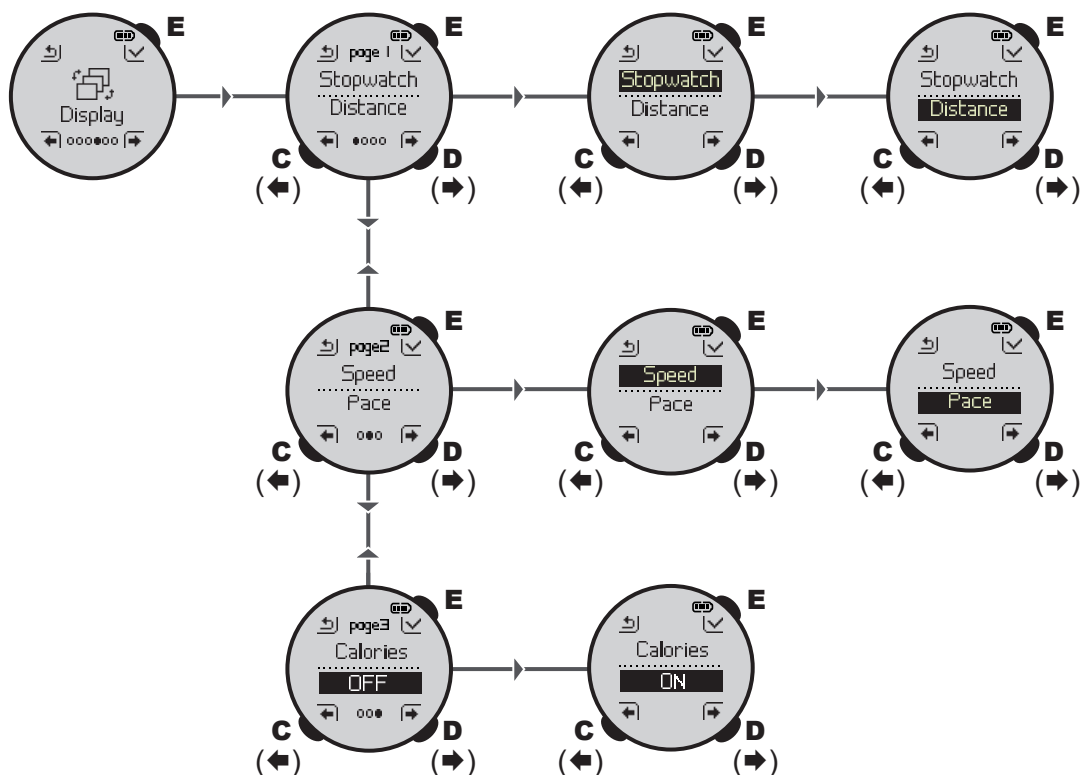

Lista dos valores disponíveis:

- Cronómetro
- Velocidade instantânea
- Velocidade média
- Passo instantâneo
- Passo médio
- Calorias

1.8 Acerca de

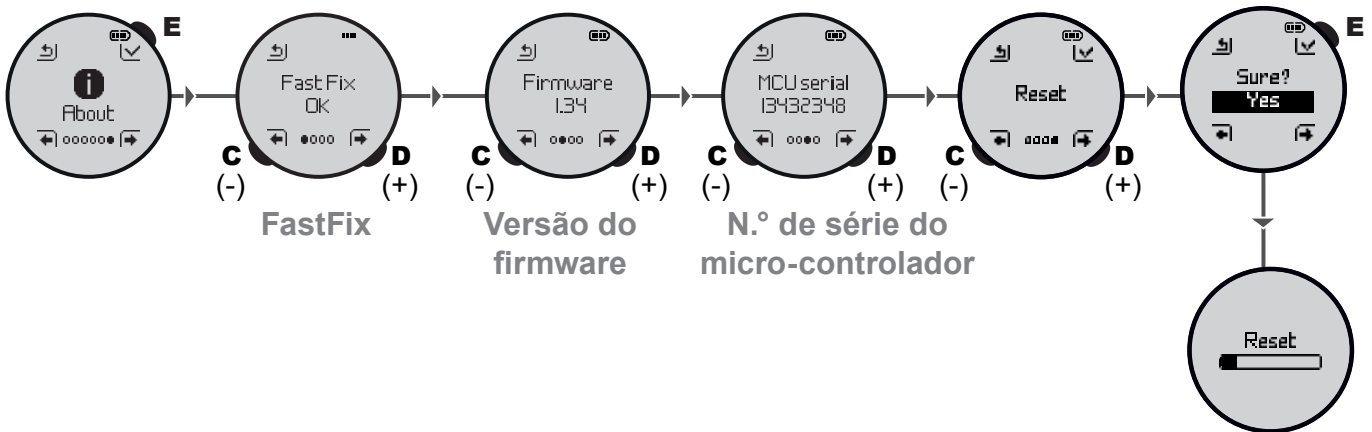

1.8.1 FastFix

O seu ONmove 120 tem que detetar, pelo menos, 4 sinais de satélite para definir a sua posição.

O sistema FastFix permite ao seu ONmove 120 prever a trajetória dos satélites durante um período de 7 dias.

Desta forma, o seu ONmove 120 conhece a localização exata dos satélites antes do início da procura.

Poderá, assim, beneficiar de uma deteção do sinal em menos de 30 segundos, mesmo que o sinal seja fraco ou que a área seja parcialmente coberta.

No menu "Acerca de", pode verificar a qualquer momento se o seu FastFix está atualizado ou não.

Para atualizar o seu FastFix, basta sincronizar o seu produto com o software ONconnect.

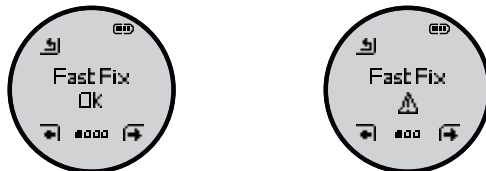

1.8.2 Firmware

O firmware é o software interno do seu relógio. Este firmware pode ser atualizado para aplicar correções ou novas funcionalidades ao seu relógio.

Receberá informações acerca de novas atualizações a cada sincronização do seu produto com o software ONconnect.

Certifique-se de que dispõe da atualização mais recente para poder beneficiar das últimas correções.

1.8.3 MCU Serial

Este número pode ser-lhe solicitado pelo nosso Serviço Após Venda em caso de problemas com o seu produto.

1.8.4 Reset

Esta função permite reinicializar o seu relógio. Atenção: todas as suas sessões, ajustes e parâmetros pessoais serão eliminados.

2 UTILIZAÇÃO

2.1 Colocação em funcionamento

Antes da primeira utilização, é aconselhável o carregamento completo do ONmove 120. O tempo de carregamento completo é de cerca de 1h30. Depois de carregado, dispõe de uma autonomia de 7 horas no modo GPS e de 10 dias no modo hora. O ONmove 120 é facilmente carregado ligando-o a uma porta USB do seu computador ou a um adaptador USB de 5 V-1 A.

2.2 Modo relógio

Desde que o relógio esteja ligado, é possível aceder sempre ao modo relógio.

Para ligar o relógio, pressione o botão E durante 1 segundo.

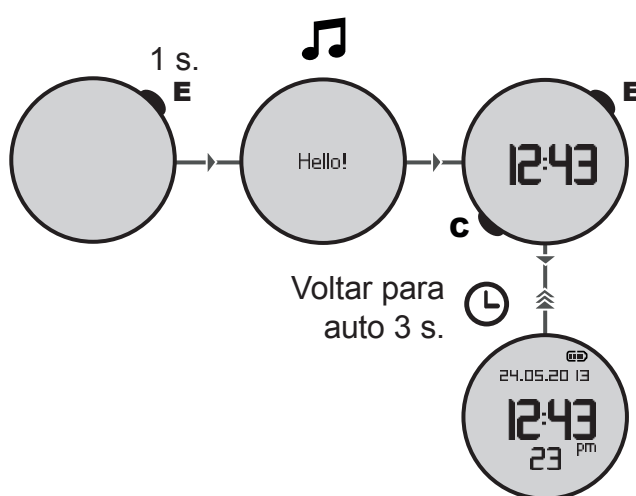

2.3 Modo de atividade "Livre"

- Para aceder ao modo "Livre", pressione E no modo de relógio.

Observação: Quando a memória do seu ONmove 120 estiver cheia, é emitido um bip e o ecrã exibe "**Memória cheia**". De seguida, é-lhe proposto o seguinte:

- libertar espaço de memória eliminando algumas sessões ou
- substituir automaticamente o treino mais antigo.

- Selecione o modo "Livre" pressionando o botão E. A procura do sinal GPS será iniciada automaticamente.

Durante esta pesquisa o ícone  pisca. A procura do sinal GPS pode variar entre 15 segundos e 1 minuto, dependendo das condições de receção. Assim que o sinal GPS é encontrado, é emitido um sinal sonoro.

Observação: A qualidade de receção do sinal de satélite é ligeiramente afetada pelo ambiente envolvente e por deslocações. De modo a facilitar a receção, recomendamos que, na medida do possível:

- Se posicione numa área aberta, afastada de edifícios circundantes e que não se posicione ao abrigo de árvores.
- Permaneça imóvel durante a deteção do sinal.
- De forma a otimizar a receção do sinal de satélite, mantenha o FastFix atualizado sincronizando o seu produto com o software ONconnect. (Ver o ponto 1.8.1)

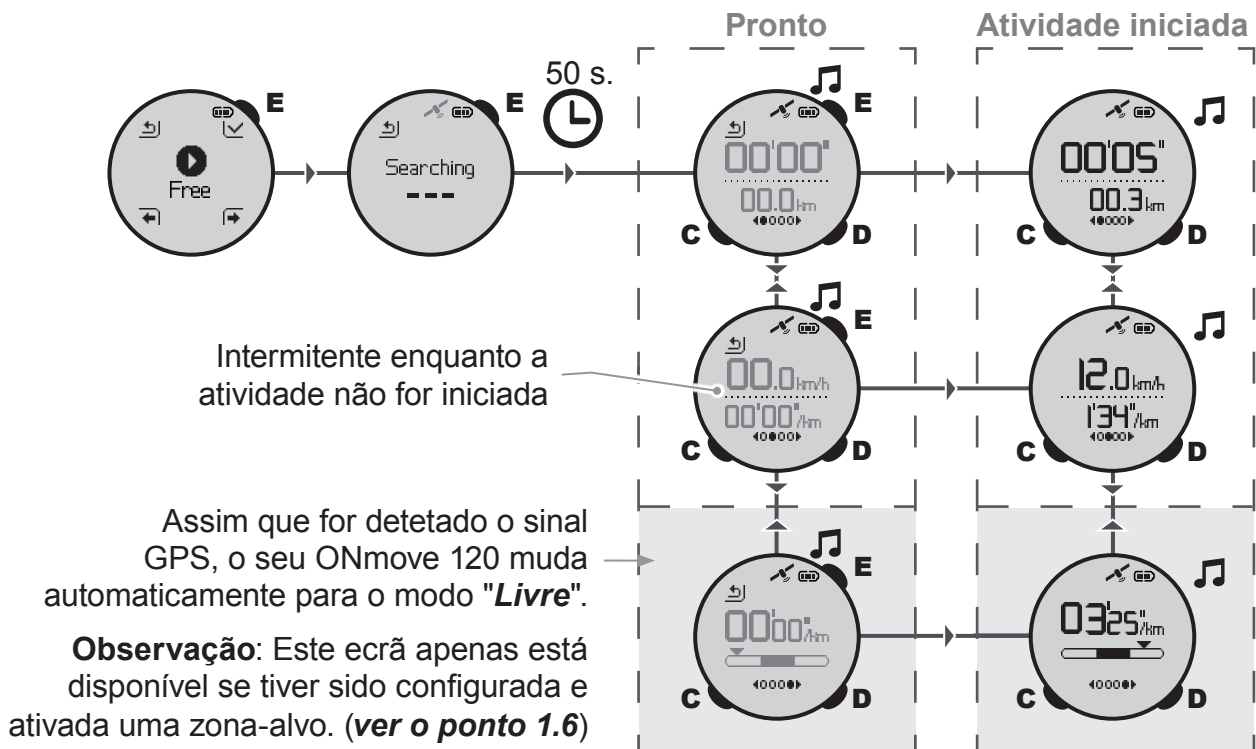

- Pressione o botão **E** para iniciar a atividade; é emitido um sinal sonoro.

Durante a atividade, pressione o botão **C** ou **D** para modificar a exibição dos ecrãs definidos nos parâmetros de exibição (ver o ponto 1.7).

2.3.1 GPS não detetado

Tem a possibilidade de iniciar a atividade sem GPS. Os valores "**Velocidade**", "**Passo**", "**Distância**" e o ícone  deixarão de ser exibidos.

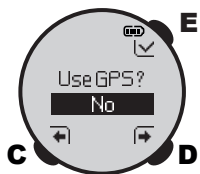

2.3.2 Paragem da atividade (ou colocação em pausa)

Esta ação permite ao utilizador:

- Gravar a atividade
- Sair da atividade
- Aceder aos ajustes do produto

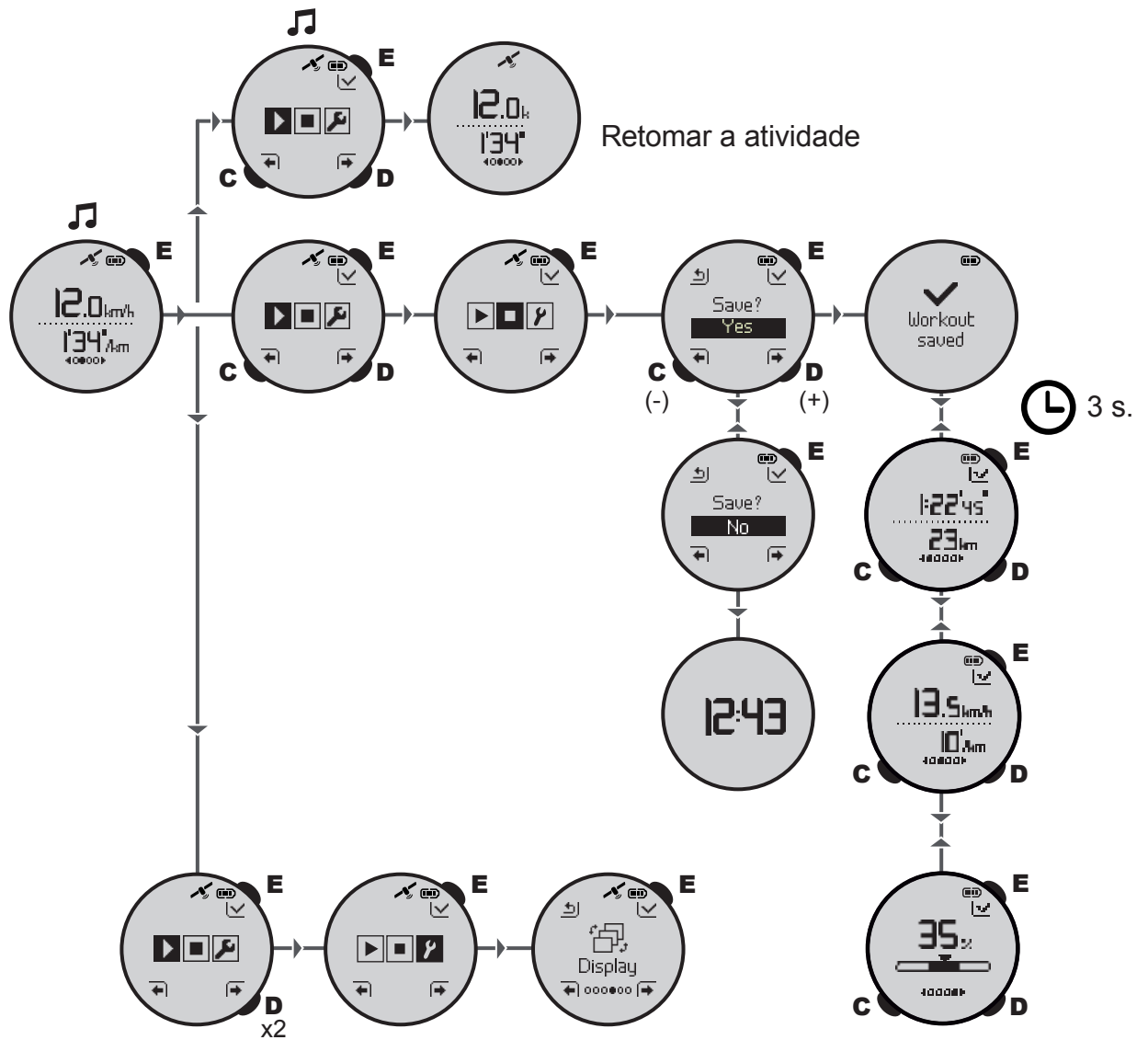

2.3.3 Visualização da atividade após ter guardado

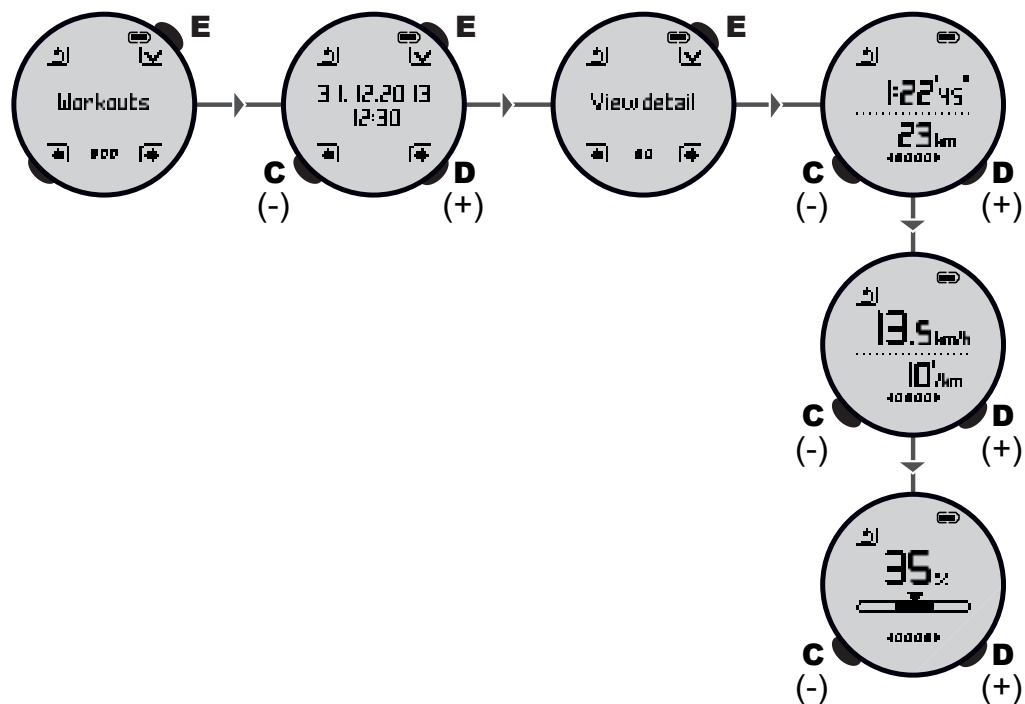

2.3 Desligar o ONmove 120

Para economizar a carga da bateria, pode desligar o seu ONmove 120 em qualquer momento, exceto em casos específicos (ver Modo de atividade).

- **Pressione o botão E** (1 segundo)

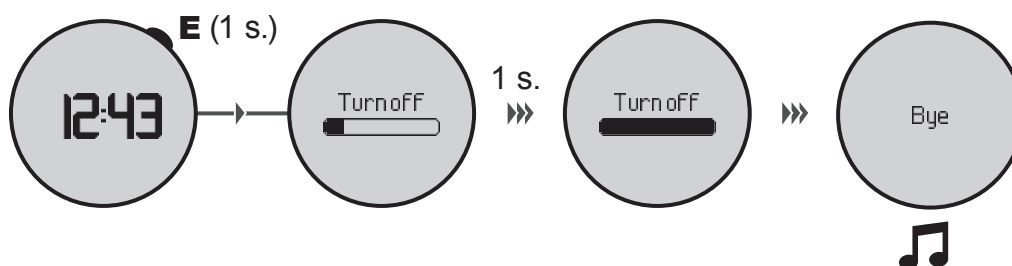

3 DIÁRIO

3.1 Diário das sessões

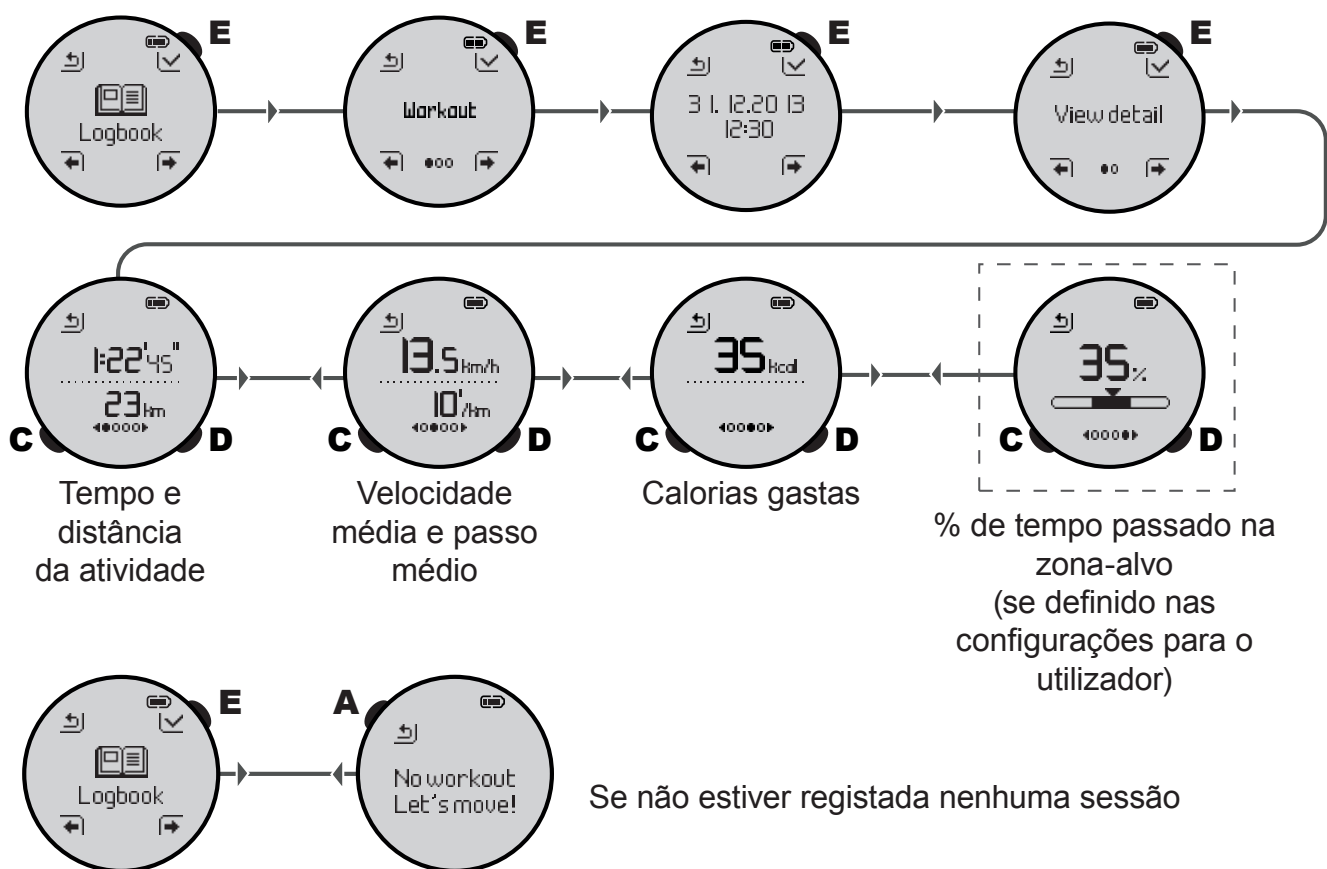

3.2 Apagar uma sessão

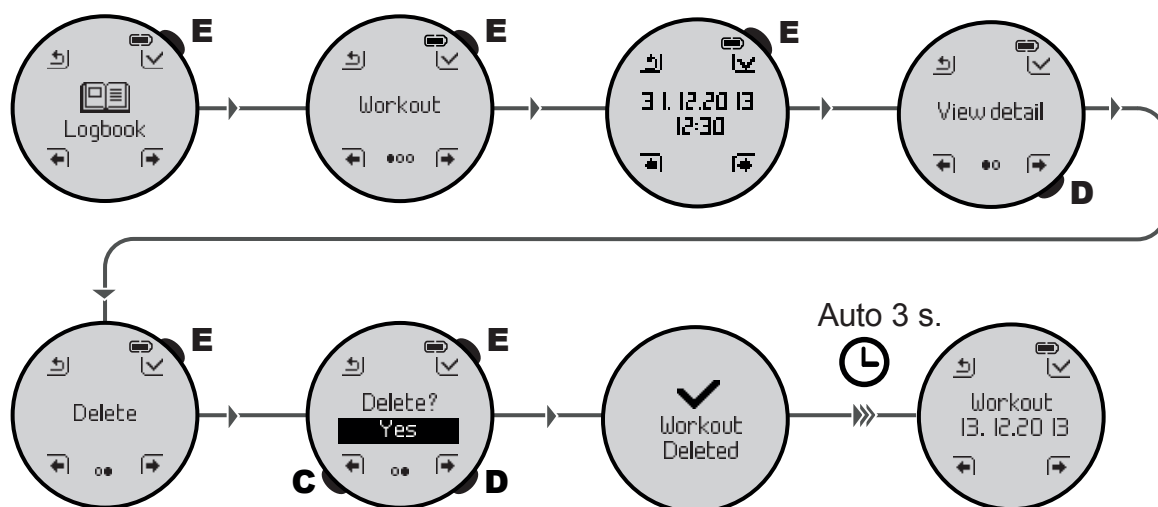

Após a eliminação de uma sessão, o ecrã exibirá a última sessão registada.

- Pressione o botão **A** para voltar ao menu diário.

3.3 Apagar a memória

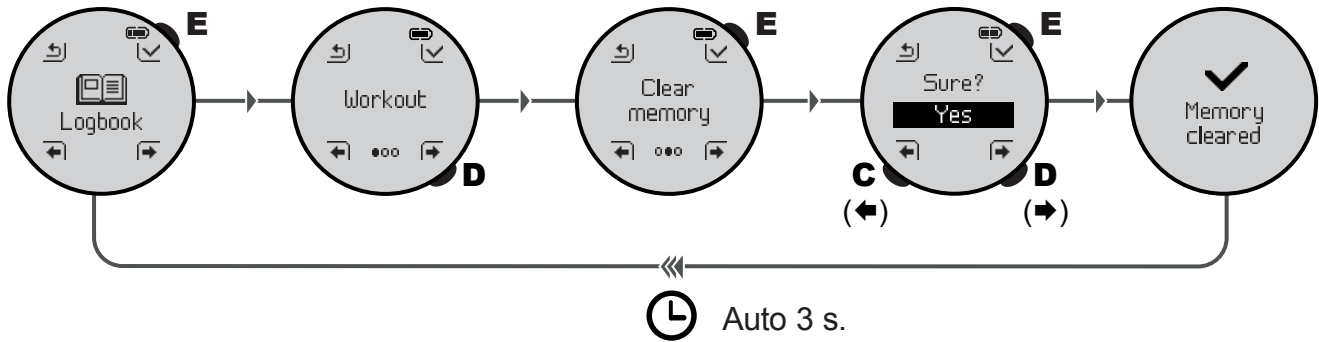

3.4 Estado da memória

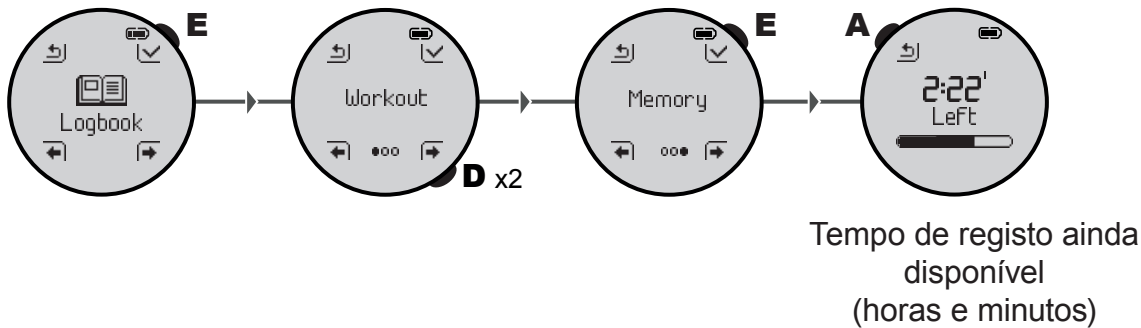

4 MENSAGENS

4.1 Sinal GPS perdido

Quando a ligação GPS ou ao cardio-frequencímetro se perde, é iniciada automaticamente uma procura durante 30 segundos.

Durante este tempo, os valores apresentados são bloqueados e o indicador  pisca.

Se, após 30 segundos, a ligação não estiver restabelecida, o ecrã exibirá < - - - > em vez dos valores de "**Velocidade**" e "**Passo**"; a exibição da "**Distância**" permanecerá congelada e será emitido um bip.

A pesquisa continuará automaticamente e o indicador  piscará até que a conexão seja restabelecida.

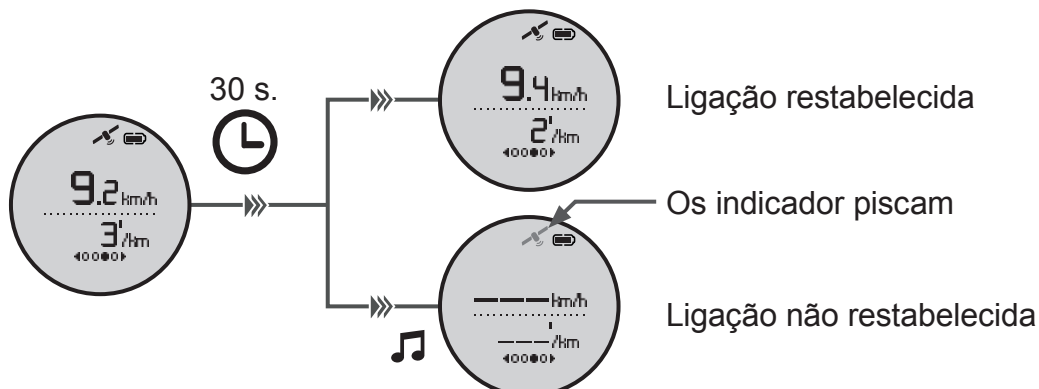

4.2 Nível da bateria

Existem 3 níveis de alerta:

- Quando a bateria atinge 15%, são emitidos 2 bips e o indicador pisca.
- Quando a bateria atinge 10%, são emitidos 2 bips.
- Quando a bateria atinge 5%, são emitidos 3 bips.

O produto desliga-se quando a bateria descarrega completamente.

Se estiver uma atividade em curso, esta é gravada automaticamente no diário antes de o ONmove 120 se desligar

- Recarregue a bateria (**ver o ponto 5**)

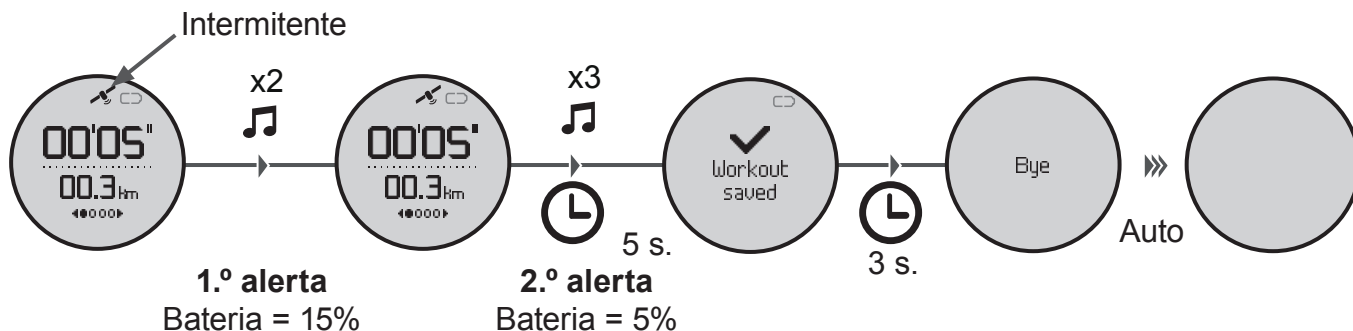

4.3 Memória cheia

4.3.1 Memória cheia antes da atividade

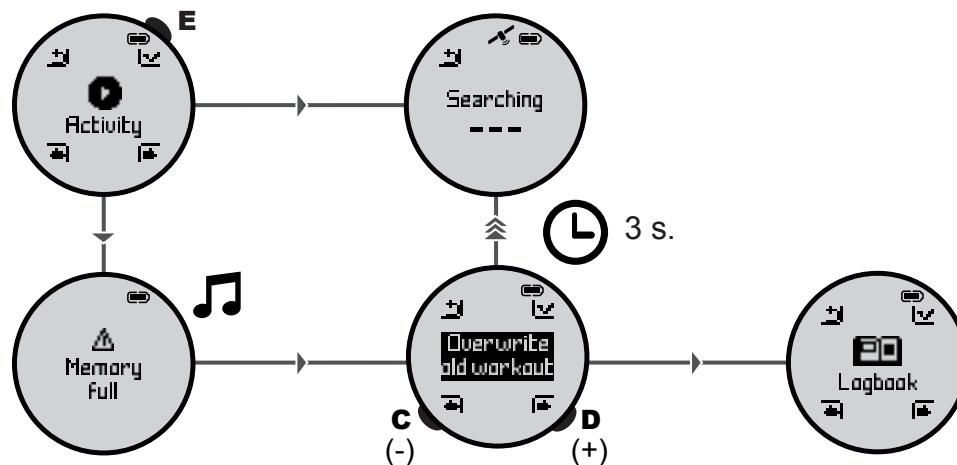

4.3.2 Memória cheia durante da atividade

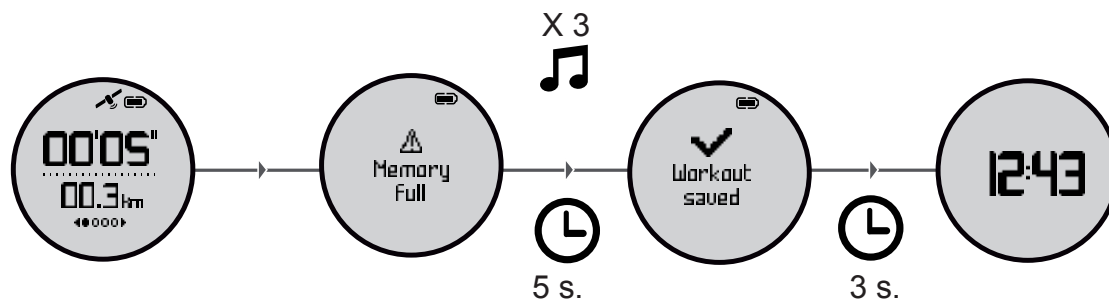

5 CARREGAMENTO DA BATERIA

Existem 2 possibilidades para o carregamento do seu produto:

■ Carregamento num computador:

No carregamento num computador, o ecrã USB é exibido e o indicador da bateria apresenta animação mostrando o nível de carga. Não é possível aceder aos vários menus.



■ Carregamento numa ficha (adaptador não incluído) ou com uma bateria autónoma:

No carregamento numa ficha, o ecrã da bateria é exibido mostrando o nível de carga. Este modo de carregamento permite utilizar o produto durante o carregamento.

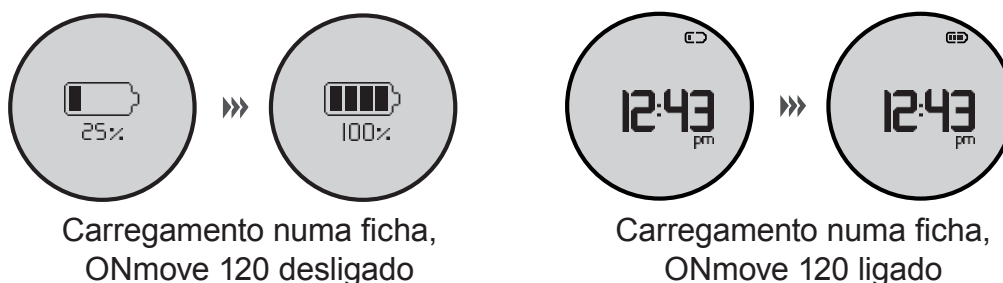

6 TRANSFERIR E VISUALIZAR OS SEUS DADOS PARA O "DECATHLON COACH"

ONmove 120

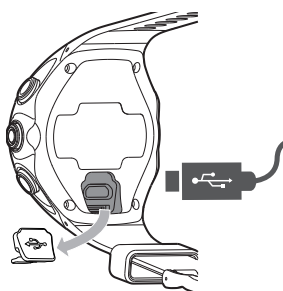

Ordinateur

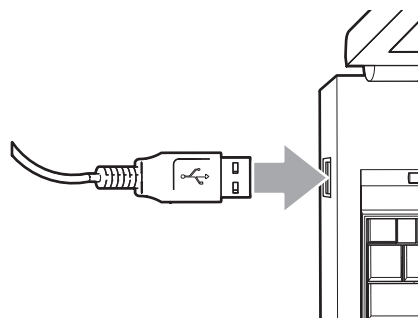

- Conecte o seu ONmove 120 ao seu computador e aceda à página Web: start.geonaute.com
- Descarregue e instale o software ONconnect seguindo as instruções.
- Inicie o software ONconnect e depois crie a sua conta ou, caso já disponha de uma, inicie sessão.
- As suas sessões são apresentadas no software ONconnect.
- Selecione as sessões que pretende transferir e o desporto praticado e clique em Enviar para "Decathlon Coach" / "MyGeonaute.com".
- Depois de ter enviado as sessões, aceda à sua conta myGeonaute.com para as visualizar pormenorizadamente.

7 CARACTERÍSTICAS TÉCNICAS

Especificações	
Peso	51 g/0,1 lb/1,8 oz
Bateria	Recarregável de iões de lítio
Impermeabilização	IPX7 (resistente a salpicos de água)
Ligação	Micro USB
Autonomia	7 horas no modo GPS 6h30 minutos no modo GPS 10 dias em modo relógio
Tempo de carregamento	1h30 minutos

8 ENTRE EM CONTACTO CONNOSCO

Nous sommes à l'écoute de vos remontées d'informations, quant a la qualité, la fonctionnalité ou l'usage de nos produits : support.geonaute.com

Nous nous engageons à vous répondre dans les plus brefs délais.

9 INSTRUÇÕES DE UTILIZAÇÃO

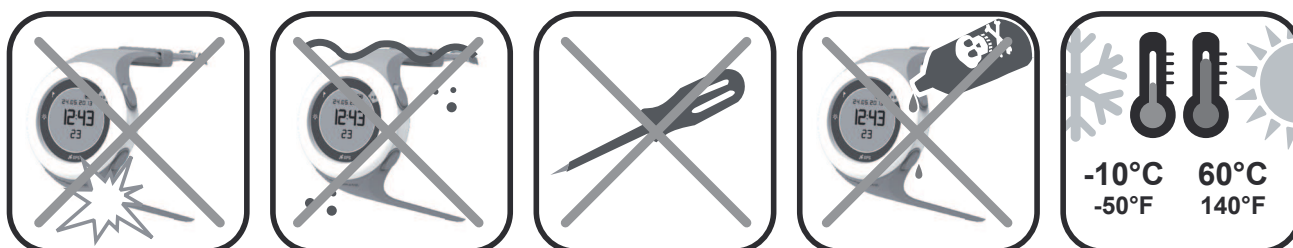

10 MENÇÕES LEGAIS

10.1 Declaração de conformidade CE

CE Pelo presente documento, a DECATHLON declara que o aparelho ONmove 120 está em conformidade com os requisitos essenciais e outras disposições relevantes da Diretiva 1999/5/CE. A declaração de conformidade CE está disponível na seguinte ligação: <http://support.geonaute.com/pt-PT/declaration-de-conformite>

10.2 Reciclagem

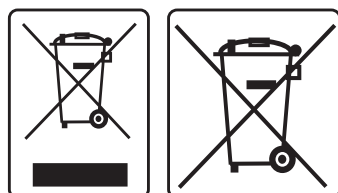

Este produto e as pilhas nele contidas não podem ser eliminados com o lixo doméstico. Estes incluem-se num tipo de objetos de recolha seletiva. Deposite a pilha, bem como os seus produtos eletrónicos em final de vida, num ponto de recolha autorizado para efeitos de reciclagem. A recuperação do seu lixo eletrónico permite proteger o meio ambiente e a sua saúde.

GEONAUTE.COM

Made in Taiwan
Fabricado em Taiwan
Произведено в Тайване
İmal edildiği yer Tayvan
台灣製造
臺灣製造
ผลิตในไต้หวัน

商标 Geonaute
以下标示仅在中国大陆地区适用
迪脉(上海)企业管理有限公司,
上海市浦东新区银霄路393号五层东侧
邮编:201204
产品等级:合格品
质检证明:合格

IMPORTADO PARA BRASIL POR IGUASPORT Ltda
CNPJ : 02.314.041/0001-88

540-0011 大阪市中央区農人橋1-1-22 大江ビル10階
ナチュラムイーコマース株式会社

台灣迪卡儂有限公司
台灣台中市408南屯區大墩南路379號
諮詢電話: (04) 2471-3612

Импортер: ООО «Октобл», 141031, Россия, Московская область,
Мытищинский район, МКАД 84-й км., ТПЗ «Алтуфьево»,
владение 3, строение 3, +7(495)6414446
для занятий спортом

TURKSPORT Spor Ürünleri Sanayi ve Ticaret Ltd.
ŞtiOsmaniye Mahallesi Çobançeşme
KoşuyoluBulvarı No: 3 Marmara Forum Garden Office
0B Blok 01 Bakırköy 34146 Istanbul, TURKEY

Ref. : 2062488

Производитель и адрес, Франция:

DECATHLON

DECATHLON - 4 Boulevard de Mons - BP 299
59665 Villeneuve d'Ascq cedex - France

