

T540A

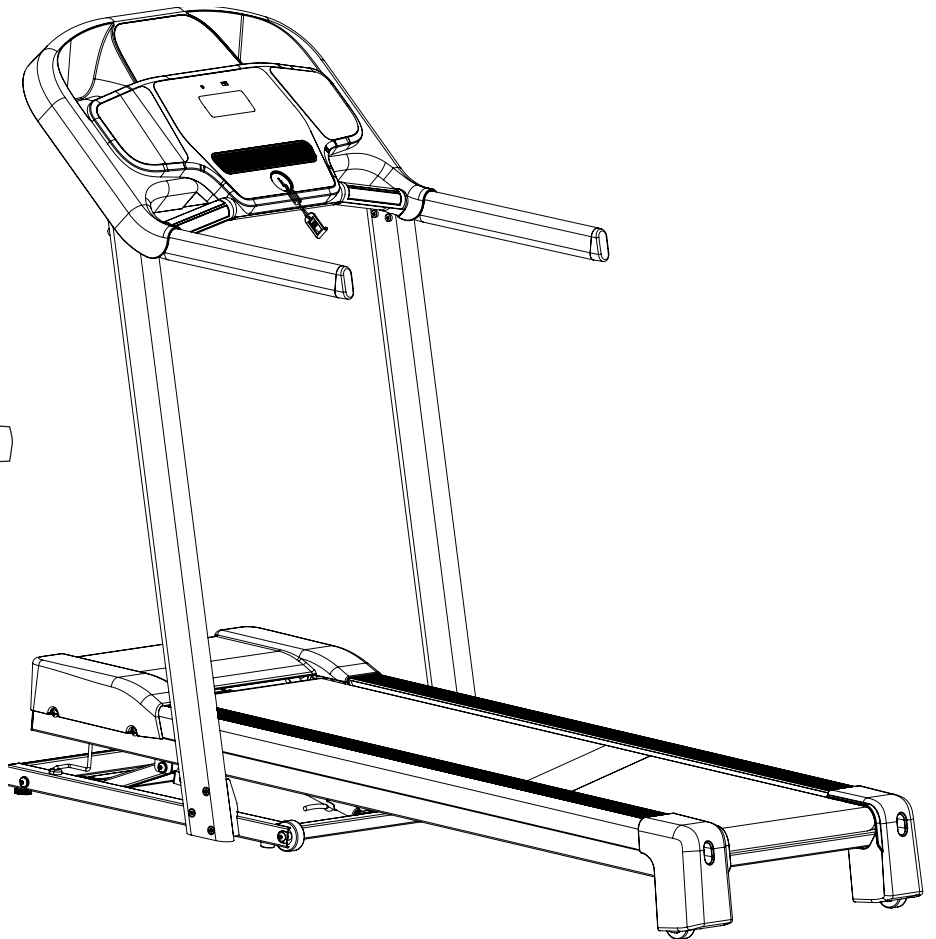

T540A
73.3 kg / 161.6 lbs
177 x 79 x 141 cm
69.7 x 31.1 x 55.5 in

MAXI
130 kg
286 lbs

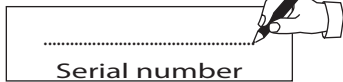
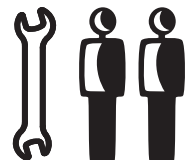

45 min



DOMYOS

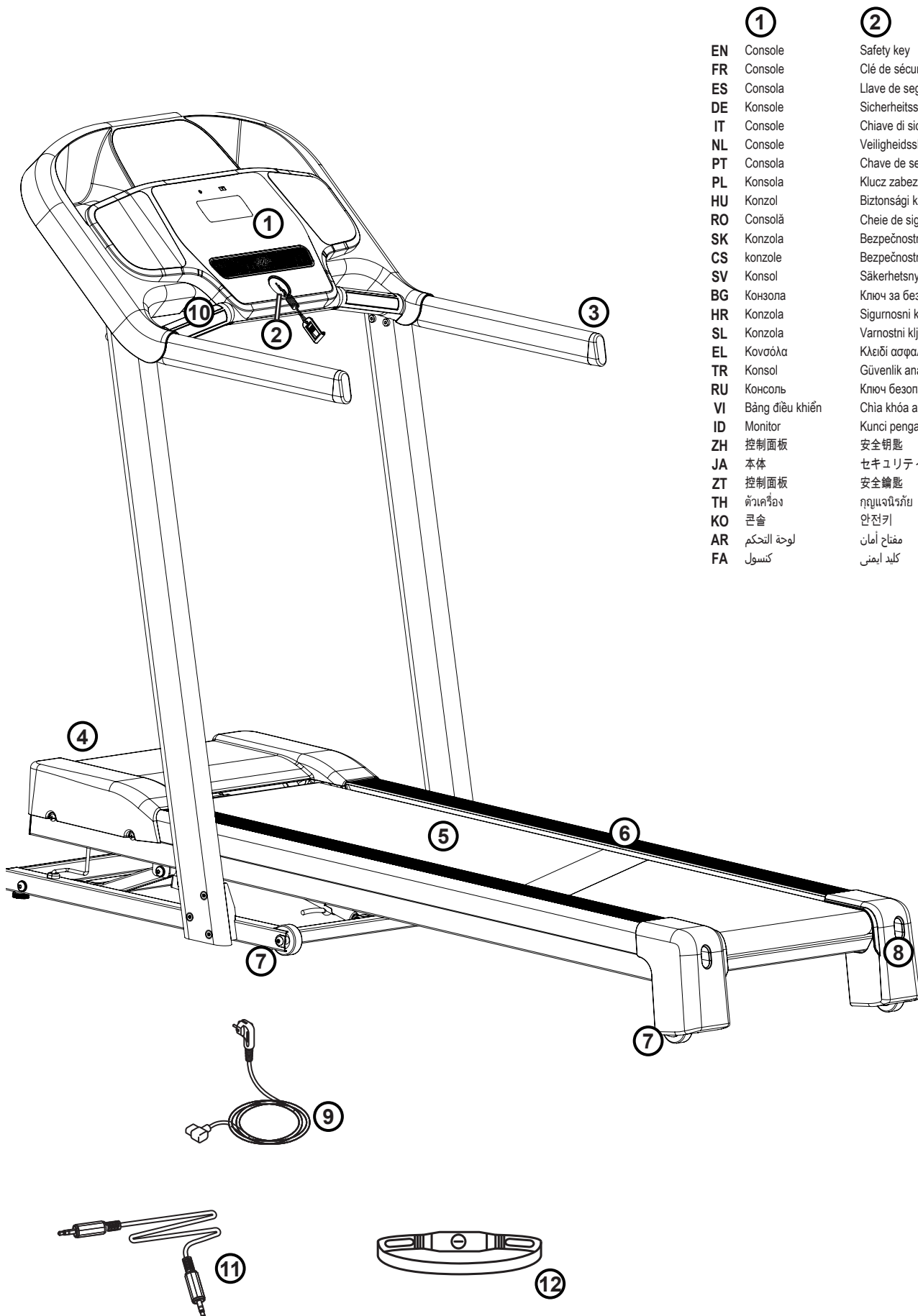

- | | | | |
|----------|--------------------|----------|-----------------------|
| 1 | EN Console | 2 | Safety key |
| | FR Console | | Clé de sécurité |
| | ES Consola | | Llave de seguridad |
| | DE Konsole | | Sicherheitsschlüssel |
| | IT Console | | Chiave di sicurezza |
| | NL Console | | Veiligheidsleutel |
| | PT Consola | | Chave de segurança |
| | PL Konsola | | Klucz zabezpieczający |
| | HU Konzol | | Biztonsági kulcs |
| | RO Consolă | | Cheie de siguranță |
| | SK Konzola | | Bezpečnostný kľúč |
| | CS konzole | | Bezpečnostní klíč |
| | SV Konsol | | Säkerhetsnyckel |
| | BG Конзола | | Ключ за безопасност |
| | HR Konzola | | Sigurnosni ključ |
| | SL Konzola | | Varnostni ključ |
| | EL Κονσόλα | | Κλειδί ασφαλείας |
| | TR Konsol | | Güvenlik anahtarı |
| | RU Консоль | | Ключ безопасности |
| | VI Bảng điều khiển | | Chìa khóa an toàn |
| | ID Monitor | | Kunci pengaman |
| | ZH 控制面板 | | 安全钥匙 |
| | JA 本体 | | セキュリティキー |
| | ZT 控制面板 | | 安全鑰匙 |
| | TH ตัวควบคุม | | กุญแจความปลอดภัย |
| | KO 콘솔 | | 안전키 |
| | AR لوحة التحكم | | مفتاح أمان |
| | FA کسول | | کلید ایمنی |

3

EN Handrail
FR Barre de maintien
ES Barra de sujeción
DE Haltestange
IT Barra di tenuta
NL Steunstang
PT Barra de suporte
PL Uchwył
HU Tartórúd
RO Bară de susținere
SK Operná tyč
CS Madlo
SV Stödstång
BG Дръжка
HR Ručka za držanje
SL Drog za uteži
EL Μπάρα κράτηματος
TR Tutunma bari
RU Поручень
VI Thanh vịn
ID Pegangan tangan
ZH 橫向握杆
JA 筋トレバー
ZT 橫向握桿
TH บาร์ออกกำลังกล้ามเนื้อ
KO 난간
AR قضيب تثبيت
FA نرده مخصوص دستگیره

4

Master switch
Interrupteur principal
Interruptor principal
Hauptschalter
Interruttore principale
Hoofdschakelaar
Interruptor principal
Wyłącznik główny
Főkapcsoló
Întreprător principal
Hlavný vypínač
Hlavní vypínač
Huvudbrytare
Основен бутон
Glavni prekidač
Glavno stikalo
Γενικός διακόπτης
Ana kumanda anahtar
Основной выключатель
Cổng tắc chính
Guru saklar
主开关
主電源
主開關
สวิตช์เปิด/ปิดหลัก
มาสเตอร์ สวิตช์
قاطع رئيسی
کلید اصلی

5

Treadmill belt
Bande de course
Cinta de correr
Lauffläche
Nastro di corsa
Loopband
Passadeira de corrida
Pas bieżny
Futófelület
Bandă de alergare
Bežecký pás
Běžící pás
Löpband
Беговая лента
Traka za trčanje
Tekashi trak
Íμάντας
Koşu bandı
Беговое полотно
Thảm chạy
Belt
传送带
ランニングベルト
傳送帶
ลู่วิ่ง
트레드밀 벨트
سير مشى
تسمه تردمیل

6

Footrest
Repose-pieds
Reposapiés
Fußraste
Poggiapiedi
Voetensteun
Descanso para pés
Oparcia stóp
Lábtartó
Suport pentru picioare
Stůpačka
Stupačky
Fotstöd
Стыпенка
Odmorište za noge
Naslanjalo za noge
Υπόπόδιο
Ayak dayama yeri
Подножки
Chỗ để chân
Pijakan kaki
置脚处
フットレスト
置脚處
ที่พักเท้า
발판
مسند القدمين
زیرپایی

7

Castors
Roulettes de déplacement
Ruedas de desplazamiento
Transportrollen
Rotelle di spostamento
Transportwieljes
Rodinhas de deslocação
Kółka do przemieszczania
Görgök a mozgatóshoz
Rotițe de deplasare
Premiestřovacie kolieska
Přemístovací kolečka
Transporthjul
Колелца за преместване
Kotaci premještanje
Kolesca za premikanje
Τροχήσκοι
Hareket makaraları
Транспортировочные ролики
Bánh lăn
Roda
移动滑轮
移動用キャスター
移動滑輪
ล้อสำหรับการเคลื่อนย้าย
이동용 바퀴
بكرات النقل
چرخ زير صندلی

9

Power cord
Cordon d'alimentation
Cable de alimentación
Stromkabel
Cavo d'alimentazione
Elektricitetsnoer
Cabo de alimentação
Kabel zasilajúcy
Tápkábel
Cablu de alimentare
Napájací kábel
Napájecí kabel
Eisladđ
Захранващ кабел
Kabel za napajanje
Napajalni kabel
Καλώδιο τροφοδοσίας
Güç kablosu
Сетевої кабель
Dây điện
Kabel listrik
电源线
電源コード
電源線
สายไฟ
전원 코드
كل الكهرياء
سیم برق

8

Adjusting nut to centre and set the tension of the treadmill belt
Vis de réglage pour le centrage et la tension de la bande de course
Tornillo de ajuste para el centrado y la tensión de la cinta de correr
Einstellschraube für das Zentrieren und die Spannung der Lauffläche.
Vite di regolazione per la centratura e la tensione del nastro di corsa
Regelschroef voor het centreren en het spannen van de loopband
Parafuso de ajuste para centragem e tensão da passadeira de corrida
Śruba regulacji wyśrodkowania i napięcia pasa bieżnego
A futófelület központosságára és a szalag feszességének beállítására szolgáló csavar
Şuruburi de reglare pentru centrarea și tensionarea benzii de alergare
Nastavovací skrutka pre centrovanie a napínanie bežecského pásu
Šroub pro nastavení centrování a napětí běžícího pásu
Justerskruv för centrerings och spänning av löpbandet
Регулиращ винт за центриране и регулиране степената на обтягане на бягащата лента
Regulator za centriranje i podešavanje napetosti trake za trčanje
Nastavitveni vijaki za centriranje in napenjanje tekaškega traku
Κοχλίας ρύθμισης κεντραρίσματος και τάσης του ιμάντα
Koşu bandı için ortalama ve gerginlik ayarı vidası
Регулировочный болт для центрирования и натяжения бегового полотна
Vít điều chỉnh vị trí và độ căng của thảm chạy
Sekrup pengatur untuk memusatkan dan menegangkan belt
传送带对中和张紧度调节螺丝
センターリング & ランニングベルトの張り具合調節ビス
傳送帶對中和張緊度調校螺絲
ปุ่มไขปรับปรับค่าความตมตลและค่าเสียดทานของลู่วิ่ง
중심 조정을 조절나사와 트레드밀 벨트 장력
مسامير ملولبة لضبط تمرکز المشاية وشد سير المشى
تنظیم مهره در مرکز و تنظیم کشش تسمه تردمیل

10

Pulse sensors
Capteurs de pulsations
Sensores de pulso
Pulssensoren
Sensori di pulsazioni
Hartslagsensoren
Sensores de pulsação
Czujnik tętna
Pulzusérzékelők
Senzori de pulsații
Pulzné snímače
Tepoví senzory
Pulssensorer
датчики за пулс
Sensor otkucaja srca
Senzorji za merjenje srčnega utripa
αισθητήρας παλμών
Nabiz sensörleri
датчики пульса
Thiêt bị cảm biến xung
Sensor detakan jantung
脉搏传感器
脈搏感測器
เซนเซอร์วัดชีพจร
심박 센서
حساسات النبض
حسگرهای ضربان

11

MP3 stereo cable
Câble MP3 stéréo
Cable MP3 estéreo
MP3 Stereokabel
Cavo MP3 stereo
MP3-kabel stereo
Cabo MP3 estéreo
Kabel stereo do MP3
MP3 sztereó kábel
Cablu MP3 stereo
Stereo kábel na pripojenie MP3
Stereo MP3 kabel
MP3-stereokabel
Кабел MP3 стерео
Kabel MP3 stereo
Stereo kabel MP3
MP3 στερεοφωνικό καλώδιο
MP3 stereo kablo
Шнур стерео для MP3
Giác âm thanh MP3
kabel MP3 stereo
环绕立体声MP3数据线
MP3ステレオケーブル
環繞立體聲MP3數據線
สายเคเบิลสเตอริโอ MP3
MP3 스테레오 케이블
مجسم الصوت MP3
کابل استریو

12

Heart rate monitor belt
Ceinture cardiofréquencemètre
Cinturón cardiofrecuencímetro
Herzfrequenzmessgurt
Cintura cardiofrecuencímetro
Band voor hartslagmeting
Cinto cardiofrecuencímetro
Pas do pomiaru częstotliwości tętna
Szívritmismérő öv
Centură cardio-frecvențmetru
Pás merača srdcovej frekvencie
Pás měřiče tepové frekvence
Hjärtfrekvensbälte
Kolan za izmervanje na pulsa
Uređaj za mjerenje srčane frekvencije
prsnji pas za merjenje srčnega utripa
Ζώνη παρακολούθησης καρδιακού ρυθμού
Kardiyofrekansmetre kemeri
Пояс-пульсометр
Đồng hồ đo nhịp tim
Sabuk pengukur detak jantung
心率測量胸帶
心拍数測定ベルト
心率測量胸帶
เข็มขัดวัดการเต้นของหัวใจ
심박수 모니터 벨트
حزام قياس نبضات القلب
حزام مراقبة معدل نبضات القلب

SECURITY

SÉCURITÉ - SEGURIDAD - SICHERHEIT - SICUREZZA - VEILIGHEID - SEGURANÇA - BEZPIECZEŃSTWO - BIZTONSÁG - SIGURANȚĂ - BEZPEČNOST - BEZPEČNOST - SÁKERHET - БЕЛОПАСНОСТ - SIGURNOST - VARNOST - ΑΣΦΑΛΕΙΑ ΕΜΝΪΥΕΤ - БЕЗОПАСНОСТЬ - AN TOÀN - KESELAMATAN - 安全 - 安全 - 安全 - ความปลอดภัย - 안전 - امان - امان

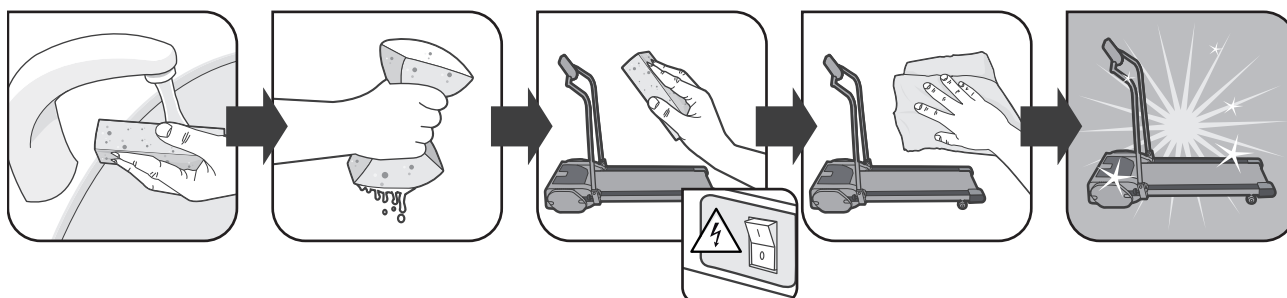
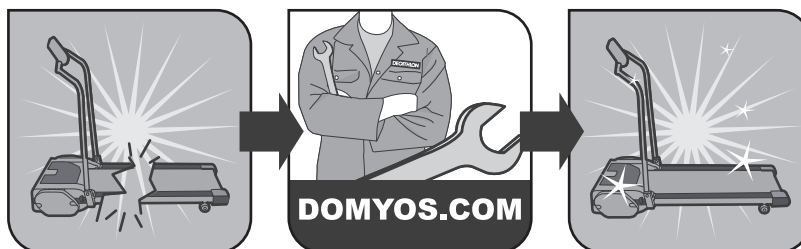
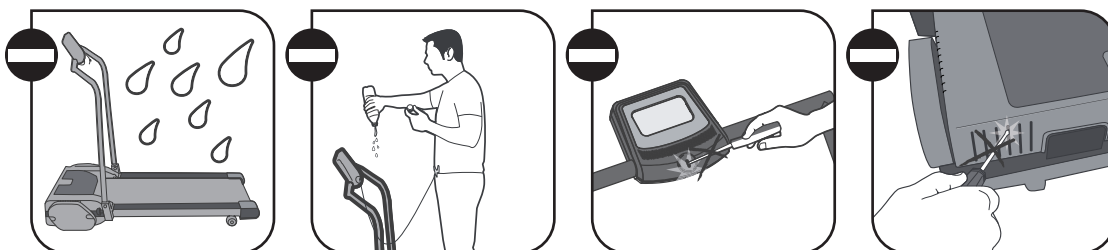
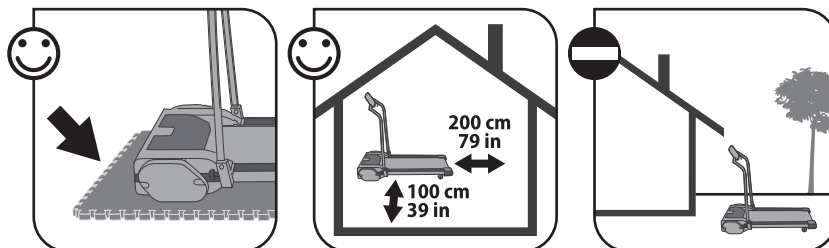
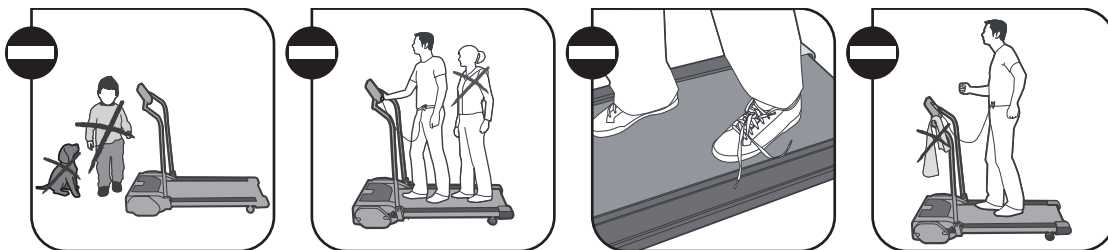

FOLDING

PLIAGE - PLEGADO - EINKLAPPEN - CHIUSURA - UITKLAPPEN - DOBRAGEM - SKŁADANIE - ÖSSZEHAJTÁS - PLIERE - SKLADANIE - SKLÁDÁNÍ - HOPFÁLLNING - СГЪВАНЕ - SKLAPANJE - ZLAGANJE - ΚΛΕΙΣΙΜΟ - KATLAMA - СКЛАДЫВАНИЕ - GẤP LẠI - MELIPAT - 折叠 - 折りたたみ - 折叠 - การพับ - 접기 - تازدن - الطي

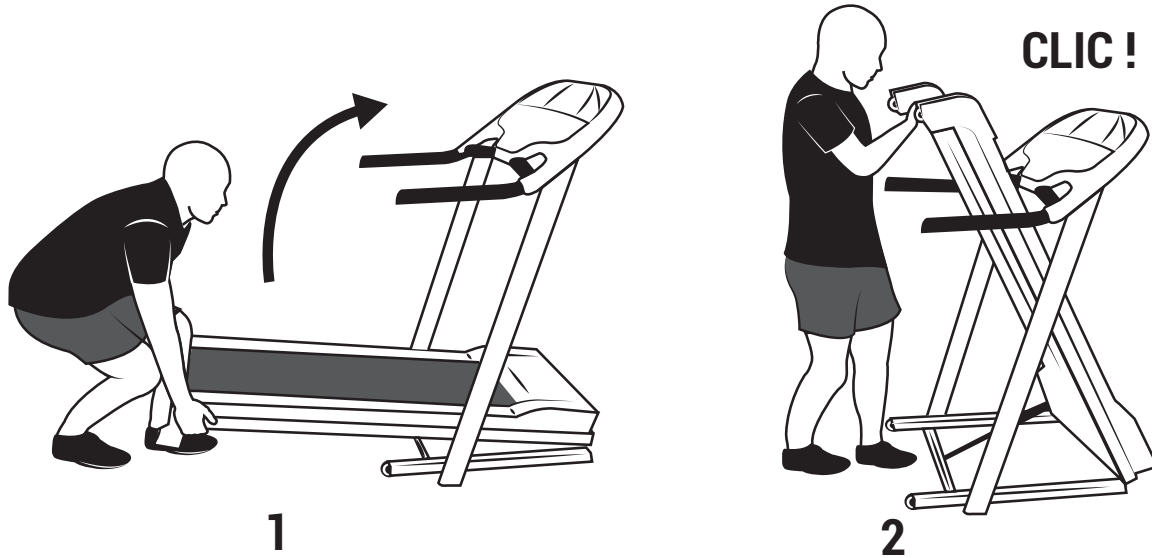

UNFOLDING

DÉPLIAGE - DESPLEGADO - AUSKLAPPEN - APERTURA - INKLAPPEN - DESDOBRAGEM - ROZKŁADANIE - ΚΙΝΗΤΑΣ - DEPLIERE - ROZKLADANIE - ROZKLÁDÁNÍ - UPPFÁLLNING - ΡΑΖΓΨΑΝΕ - RASKLAPANJE - ODPIRANJE - ΑΝΟΙΓΜΑ - ΑÇΜΑ - ΡΑΣΚΛΑΔΥΒΑΝΙΕ - MÓRA - PEMBUKAAN - 展开 - 展開 - 展開 - การคลี่ออก - 퍼기 - بازکردن - الفرد

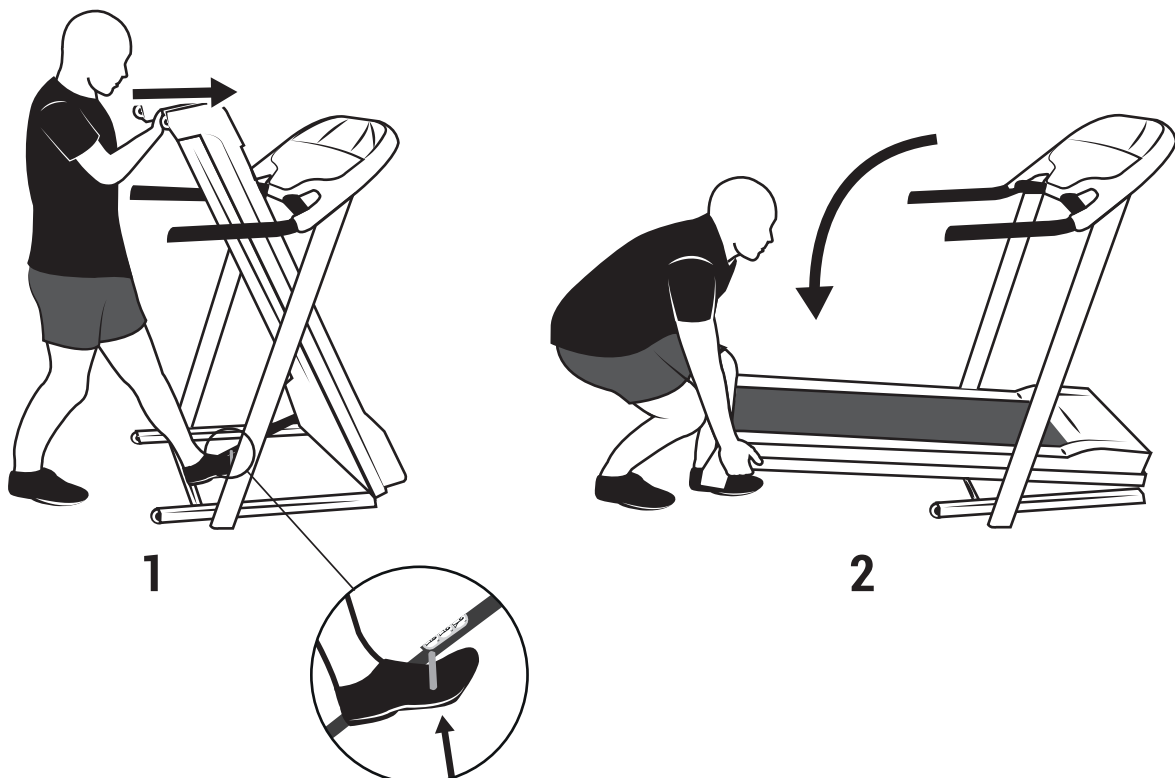

MOVING

MOVING DÉPLACEMENT - DESPLAZAMIENTO - TRANSPORT - SPOSTAMENTO - VERPLAATSSEN - DESLOCAÇÃO - TRANSPORT - MOZGATÁS
- DEPLASARE - PREMIESTNENIE - PŘEMÍSTĚNÍ - TRANSPORT - ΠΕΡΕΜΕΤΒΑΗΕ - PREMJEŠTANJE - PREMIKANJE - METAKINHSH - HAREKET
ETME - ПЕРЕМЕЩЕНИЕ - DI CHUYỂN - PEMINDAHAN - 移动 - 移動 - 移動 - การเคลื่อนย้าย - 제품 이동하기 - جابجا کردن محصول - النقل

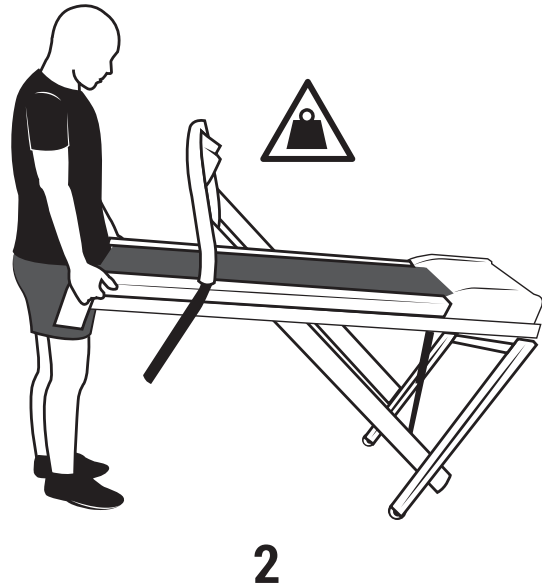

BELT HEART RATE MONITOR INSTALLATION

INSTALLATION DE LA CEINTURE CARDIOFRÉQUENCEMÈTRE - INSTALACIÓN DEL CINTURÓN CARDIOFRECUENCIÓMETRO - ANLEGEN DES HERZFREQUENZMESSGURTS - INSTALLAZIONE DELLA CINTURA CARDIOFREQUENZIMETRO - PLAATSING VAN DE HARTFREQUENTIEMETERBAND - INSTALAÇÃO DO CINTO CARDIOFREQUENCIMETRO - ZAKŁADANIE PASA DO POMIARU CZĘSTOTLIWOŚCI TĘTNA - A SZÍVRITMUSMÉRŐ ÖV ELHELYEZÉSE - INSTALAREA CENTURII CARDIO-FRECVENȚMETRU - UMIESTNENIE PÁS U MERAČA TĚROVEJ FREKVENCIE - INSTALACE PÁS U MĚŘIČE TĚROVÉ FREKVENCE - INSTALLATION AV BÅLTET MED HJÅRTFREKVENS MÅTARE - ПОСТАВЛЕНЕ НА КОЛАНА ЗА ИЗМЕРВАНЕ НА ПУЛСА - POSTAVLJANJE POJASA - NAMESTITEV PRSNEGA PASU ZA MERJENJE SRČNEGA UTRIPA - ΤΟΠΟΘΕΤΗΣΗ ΤΗΣ ΖΩΝΗΣ ΠΑΛΜΟΓΡΑΦΟΥ - KARDÍYOFREKANSMETRE KEMERİNİN YERLEŞTİRİLMESİ - НАДЕВАНІЕ ПОЯСА-ПУЛЬСОМЕТРА - LÁP ÐAI KIÉM TRÁ NHỊP TIM - INSTALASI SABUK PENGUKUR DETAK JANTUNG - 心率測量胸帶的安裝 - 心拍數測定ベルトの設置 - 心率測量胸帶的安裝 - การติดตั้งเข็มขัดวัดการเต้นของหัวใจ - 벨트 심박수 모니터 설치 - نصب تسمه مونیتور ضربان قلب - تثبيت حزام متابعة معدل نبضات القلب

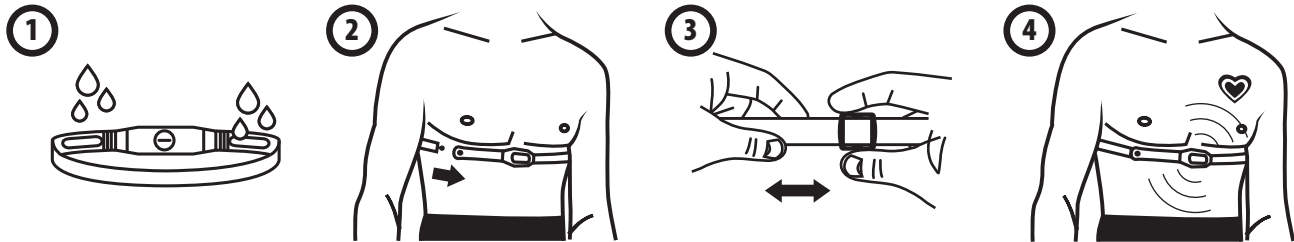

CHANGING THE BATTERY

CHANGEMENT DE LA PILE - SUSTITUCIÓN DE LA PILA - AUSWECHSELN DER BATTERIE - SOSTITUZIONE DELLA PILA - BATTERIJ VERVANGEN - SUBSTITUIÇÃO DA PILHA - WYMIANA BATERII - AZ ELEM CSERÉJE - SCHIMBAREA BATERIEI - VÝMENA BATÉRIE - VÝMĚNA BATERIE - BATTERIBYTE - СМЯНА НА БАТЕРИЯТА - MIJENJANJE BATERIJA - ZAMENJAVA BATERIJE - ANTIKATAΣTAΣH MΠATAPIAΣ - PİL DEĞİŞTİRME - ЗАМЕНА БАТАРЕИ - THAY PIN - PENGGANTIAN BATERAI - 電池的更換 - バッテリーの交換 - 電池的更換 - การเปลี่ยนแบตเตอรี่ - 배터리를 충전하기 - تغيير البلیة - تعویض باتری

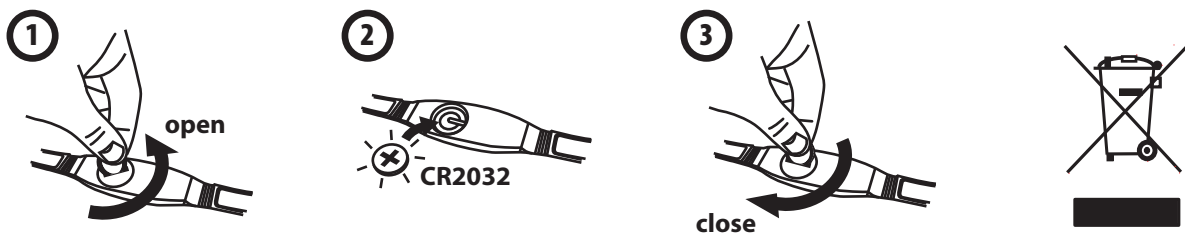

ASSEMBLY

MONTAGE - MONTAJE - MONTAGE - MONTAGGIO - MONTAGE - MONTAGEM - MONTÁŽ - ÖSSZESZERELÉS
- MONTARE - MONTÁŽ - MONTÁŽ - MONTERING - MOHTAЖ - MONTAŽA - MONTAŽA - ΣΥΝΑΡΜΟΛΟΓΗΣΗ
- MONTAJ - MOHTAЖ - LÁP RÁP - PERAKITAN - 安裝 - 組み立て - 安裝 - നവരഗരന - 펼치기 - التركيب - الفرد

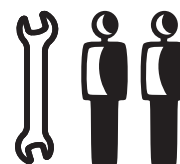

45 min

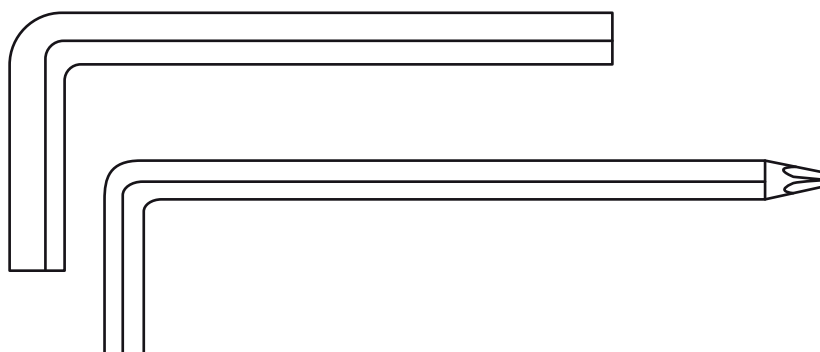
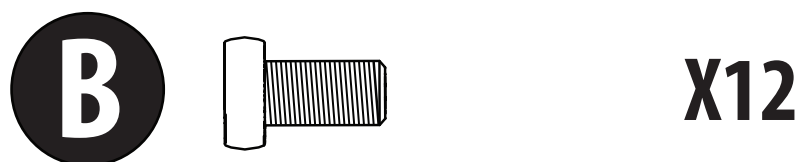
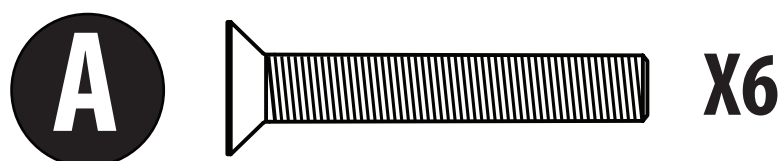

1

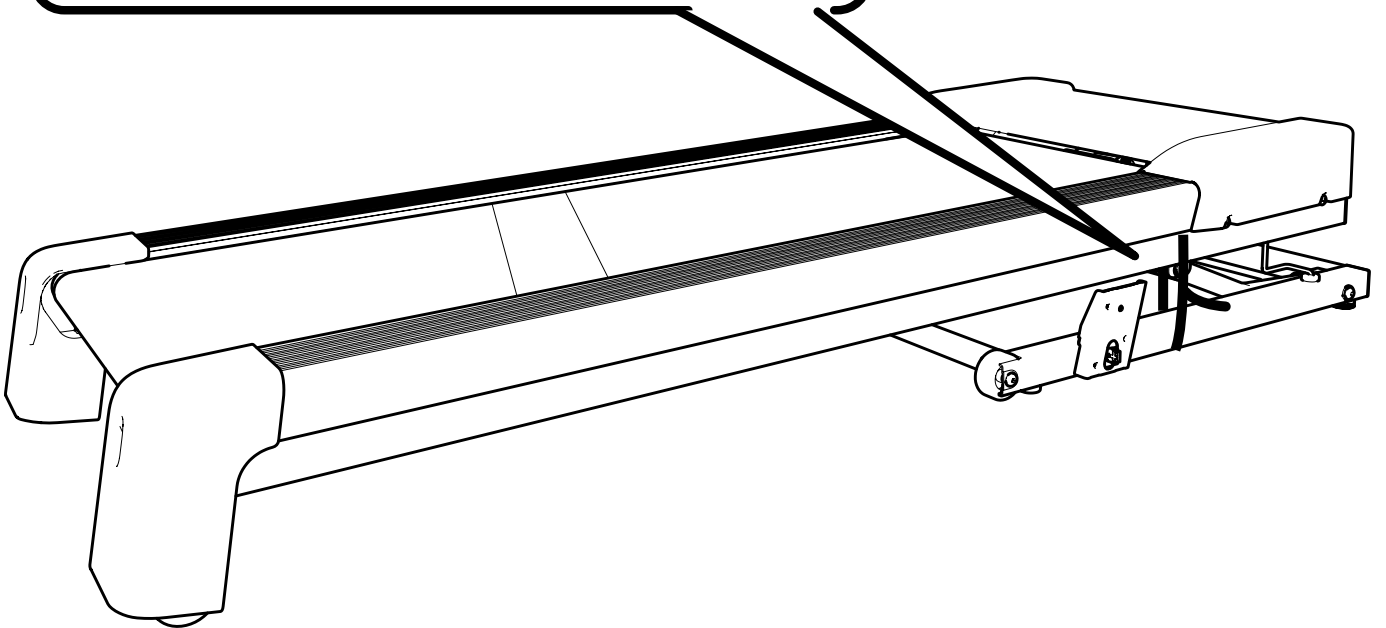
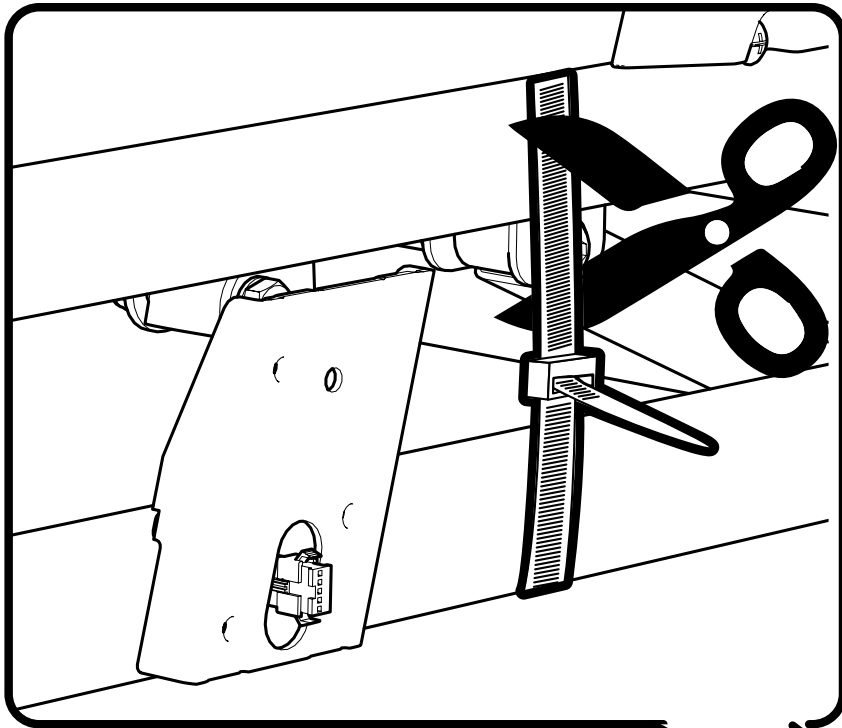

2

A

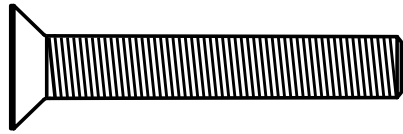

X3

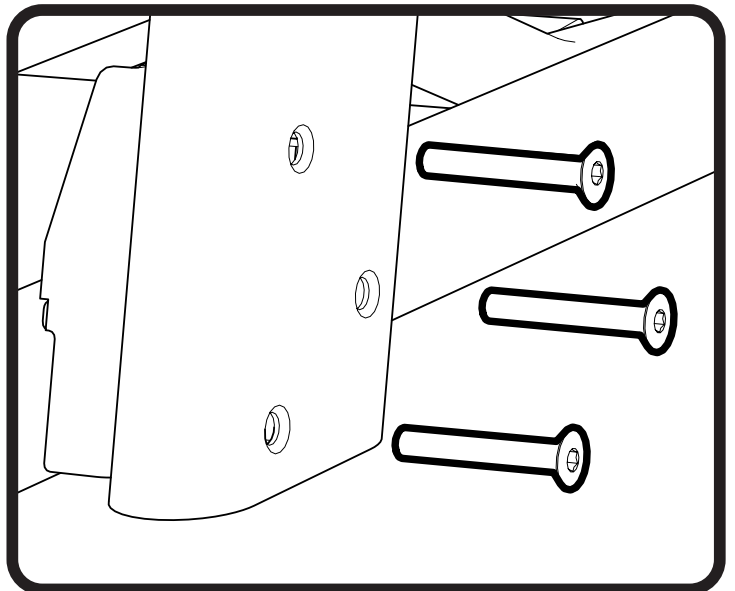
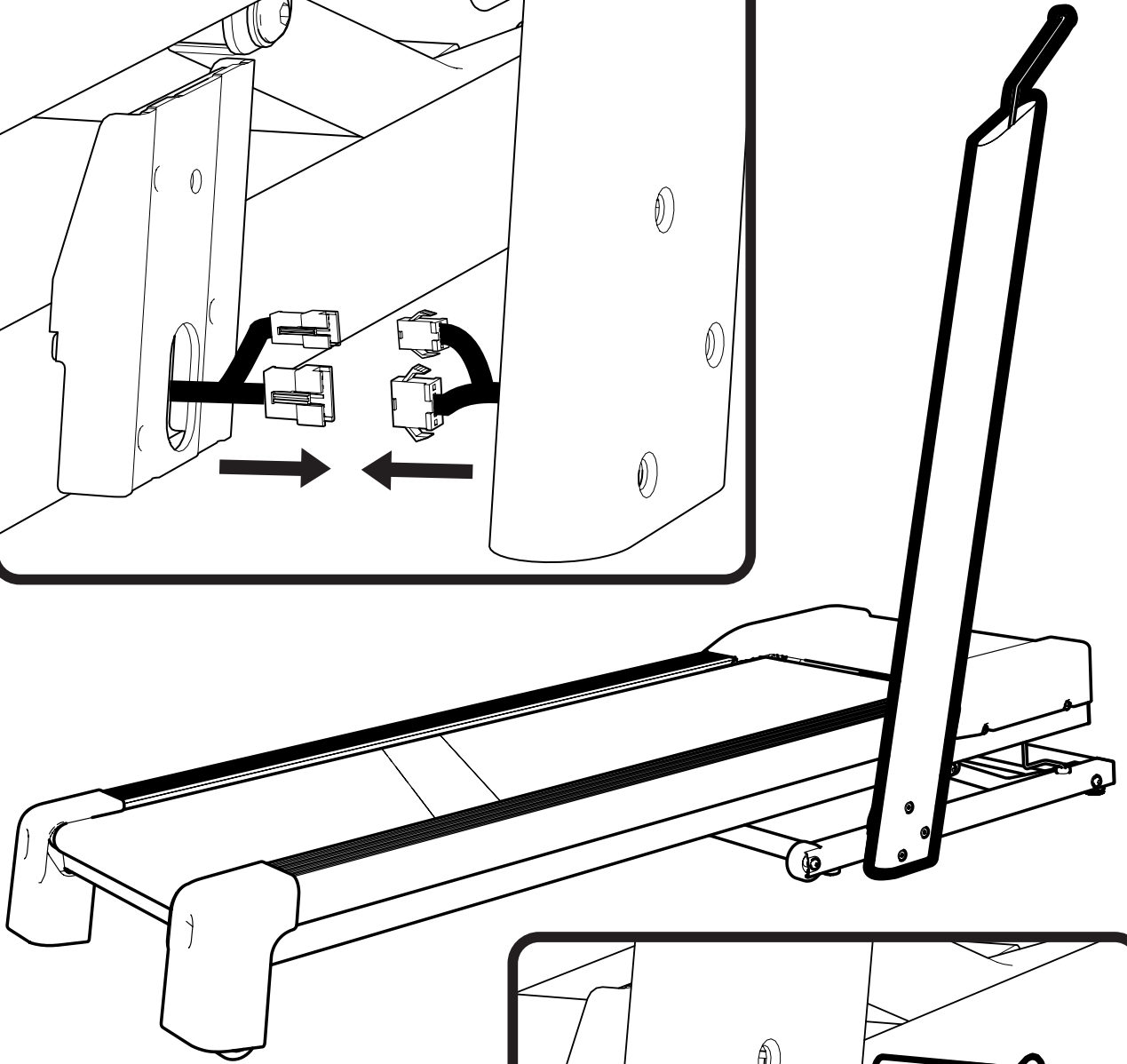
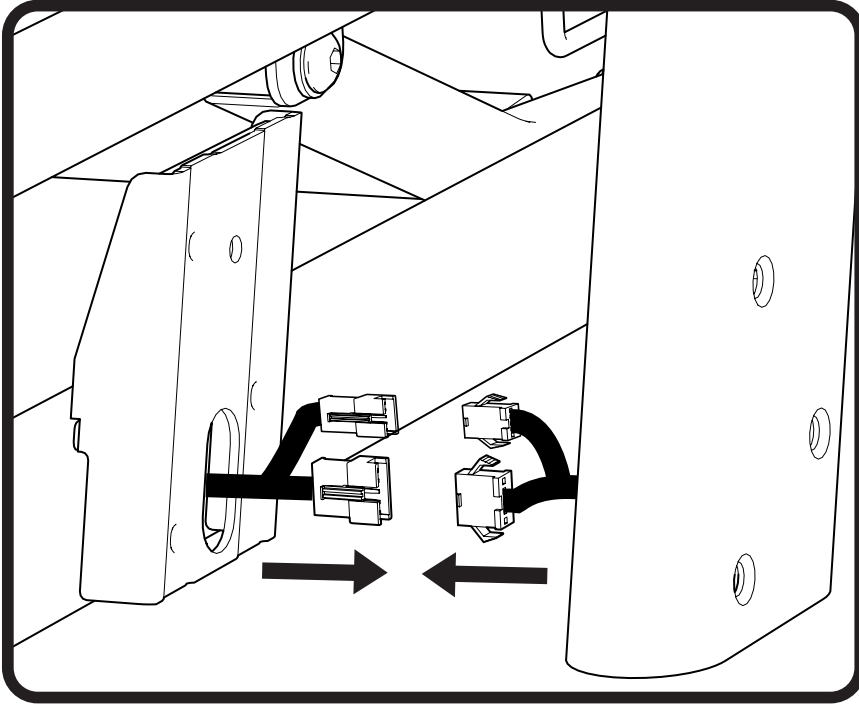

3

A

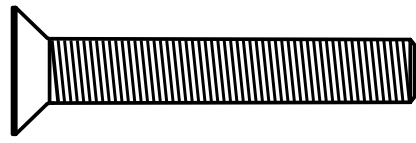

X3

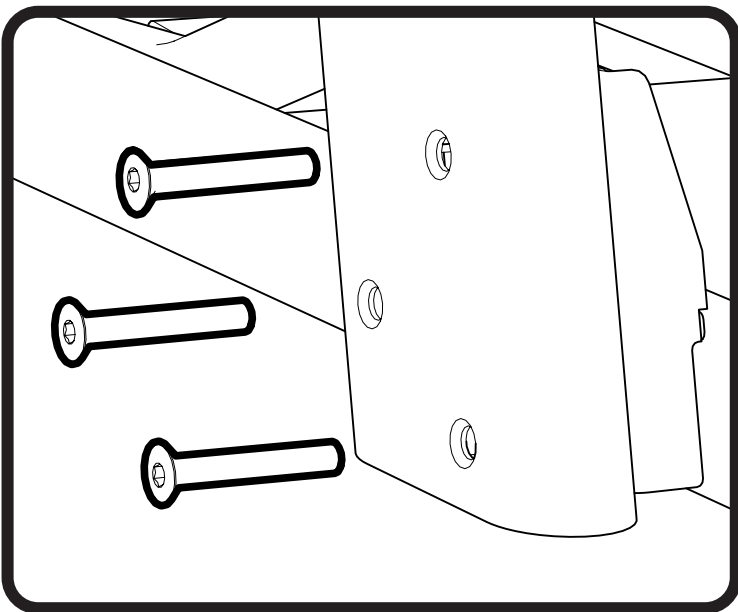
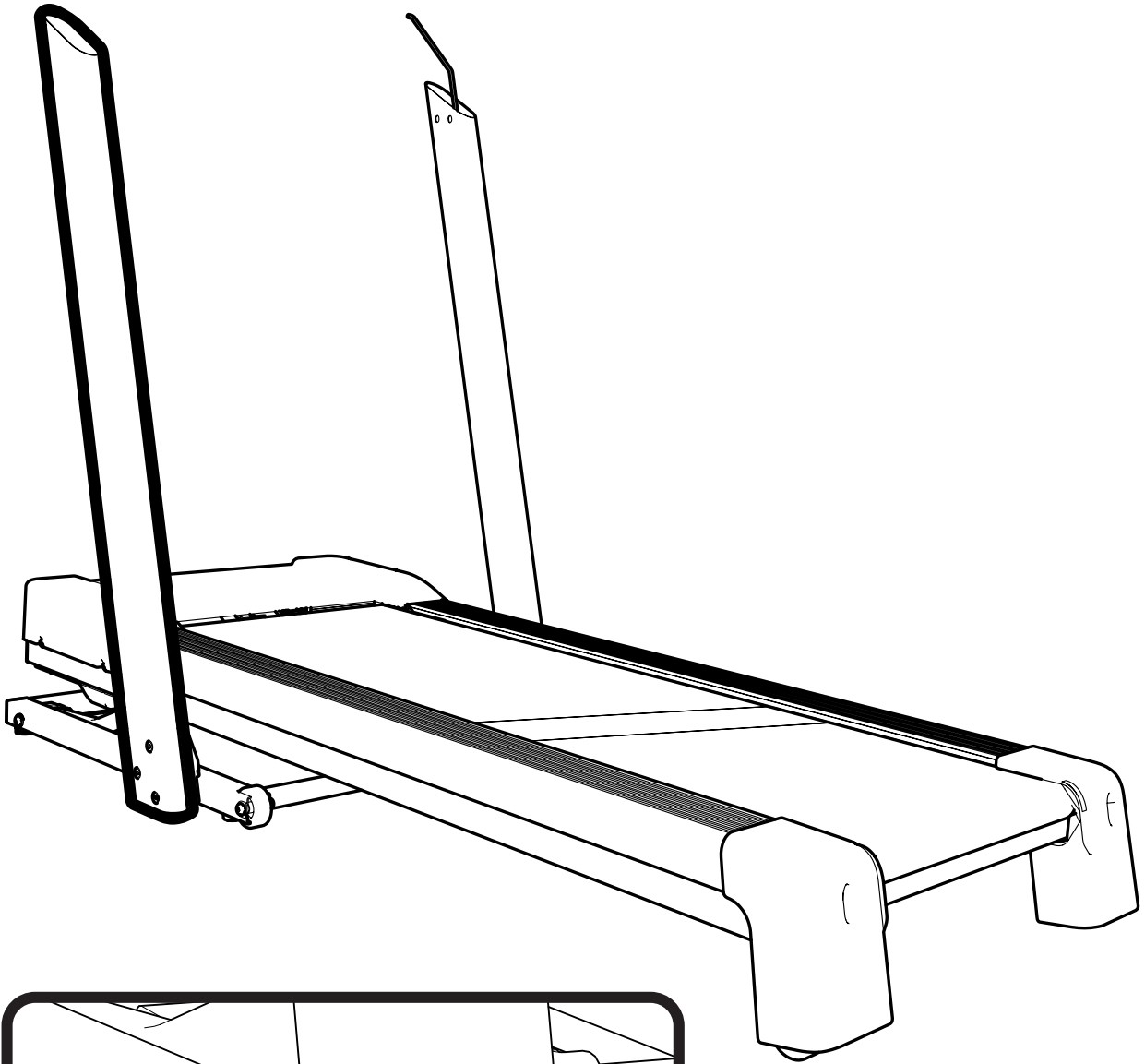

4

B

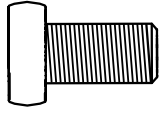

X3

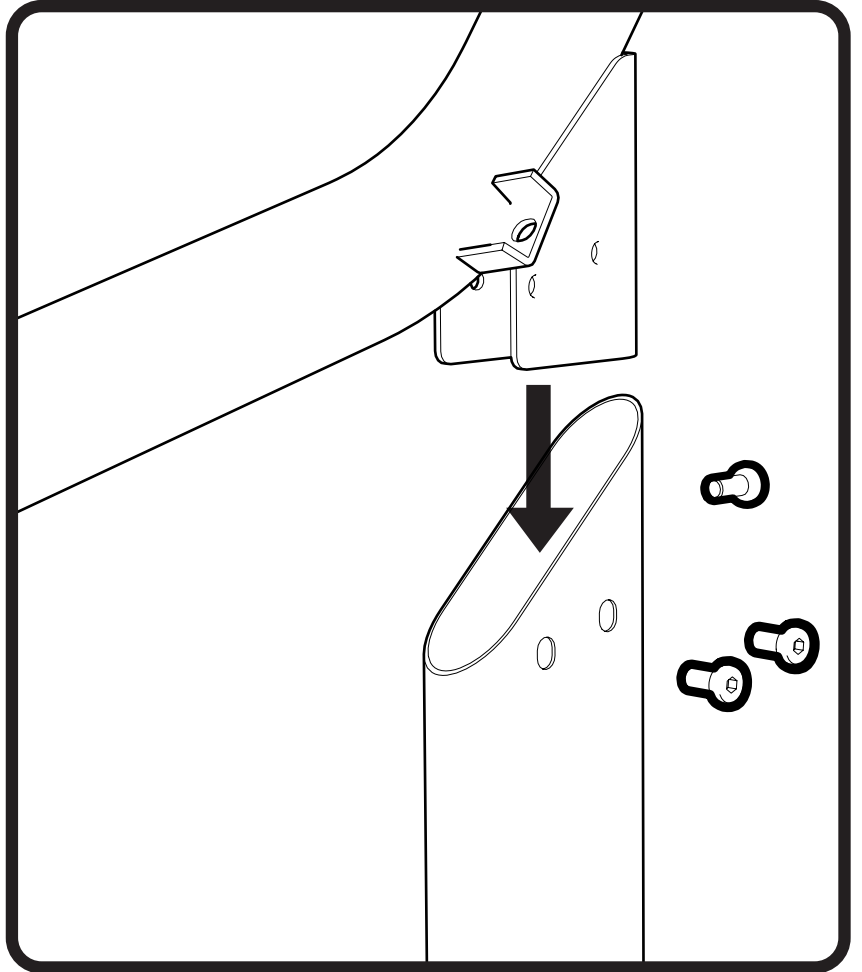
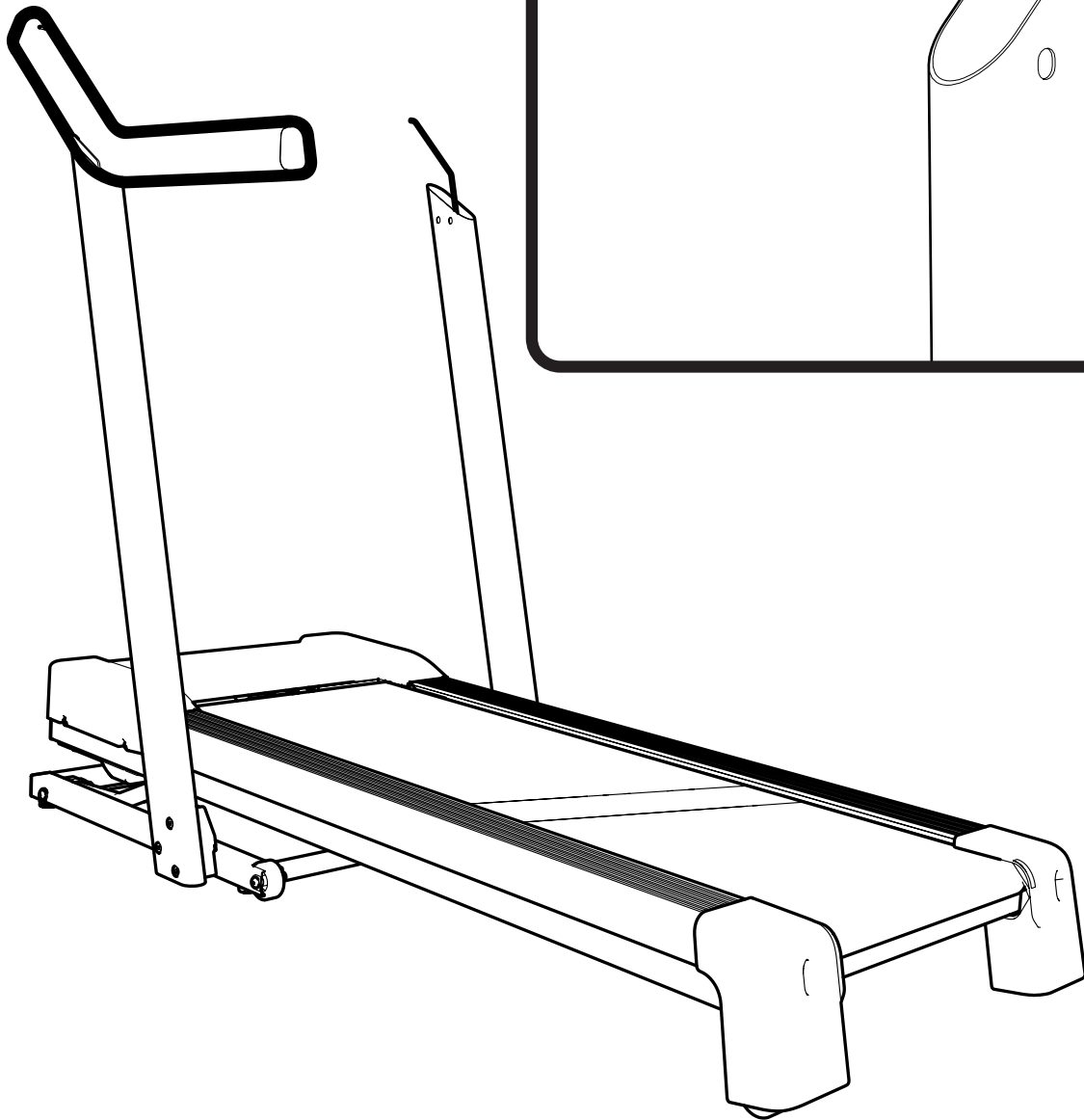

5

B

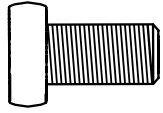

X3

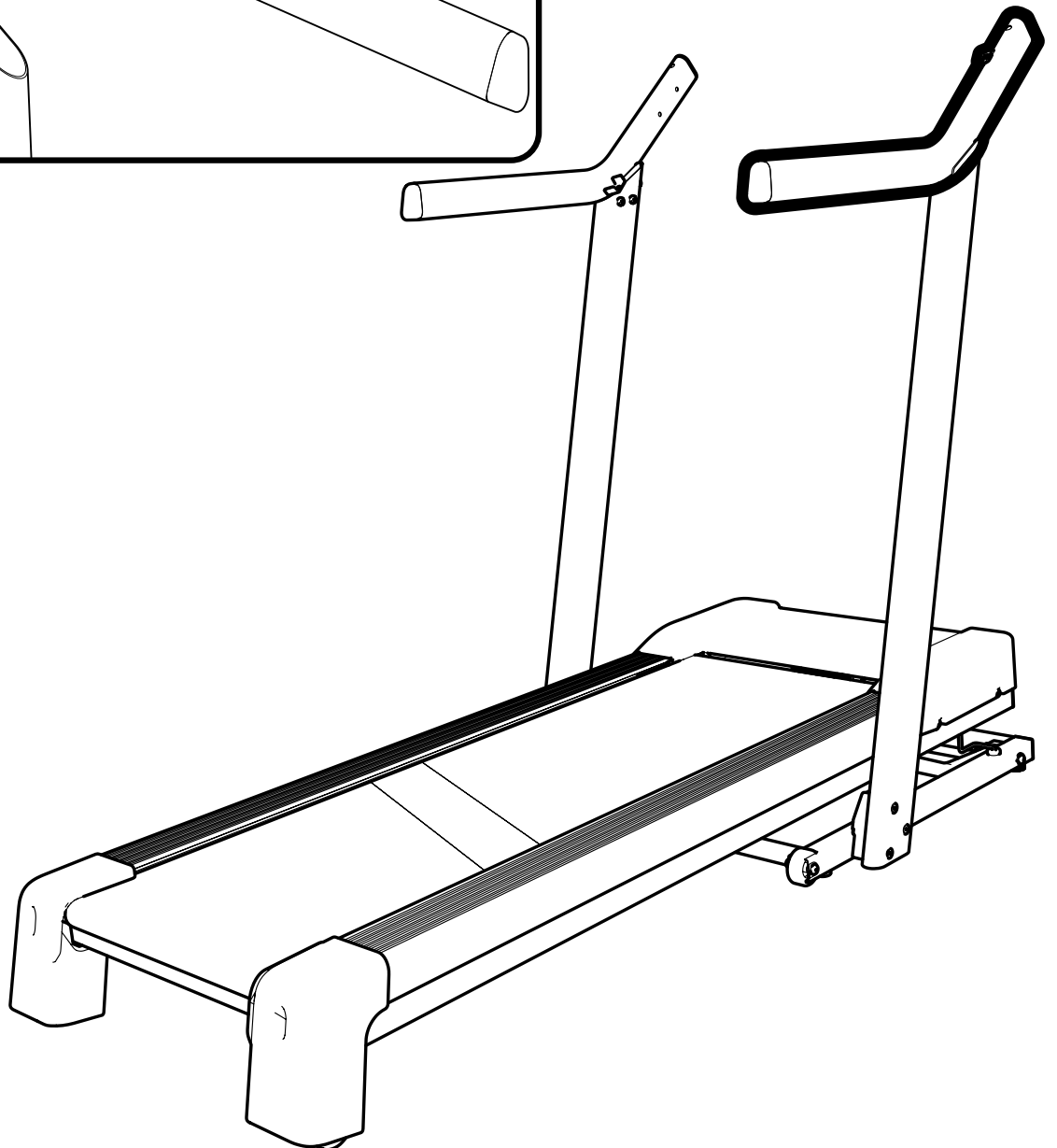
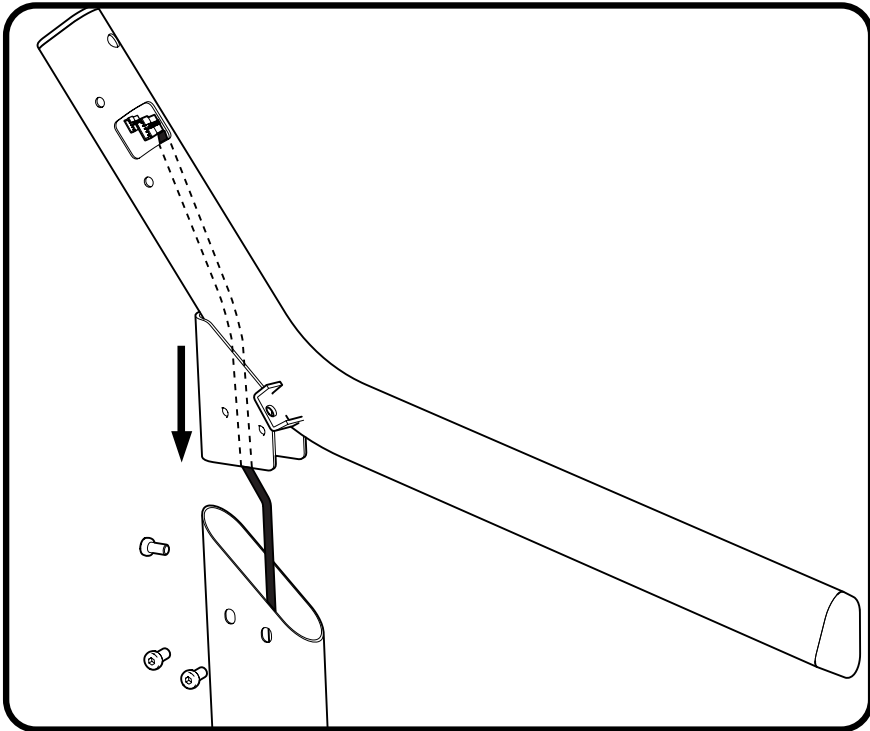

6

B

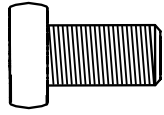

X6

C

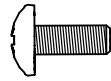

X2

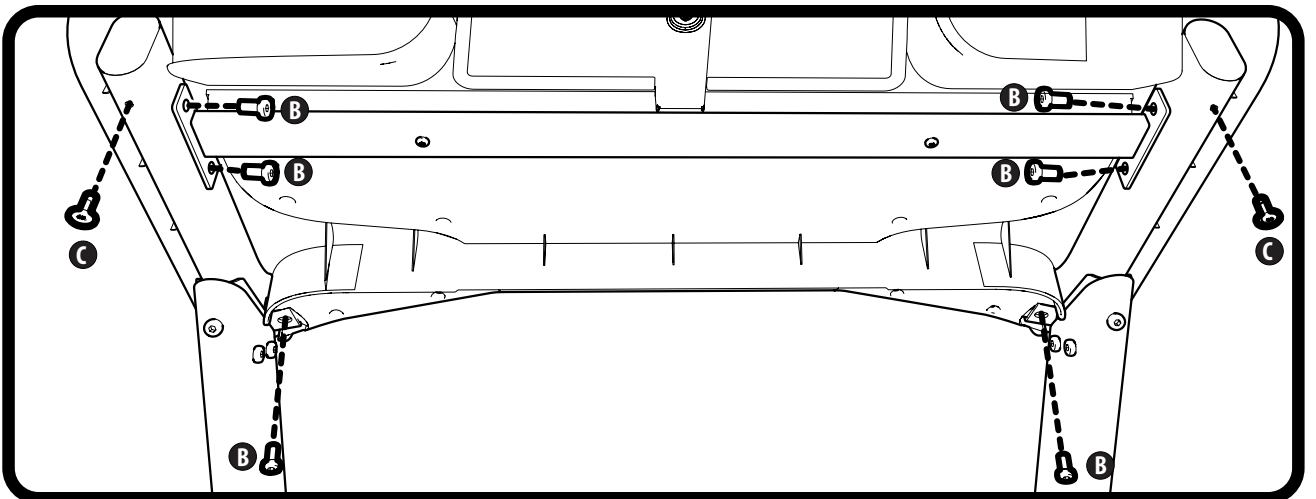
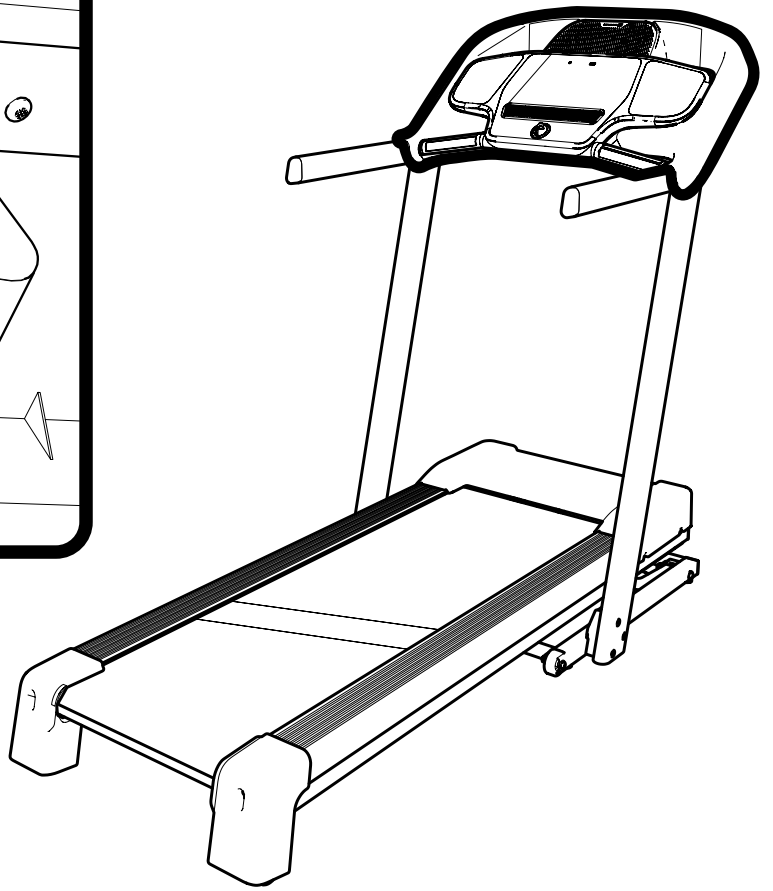
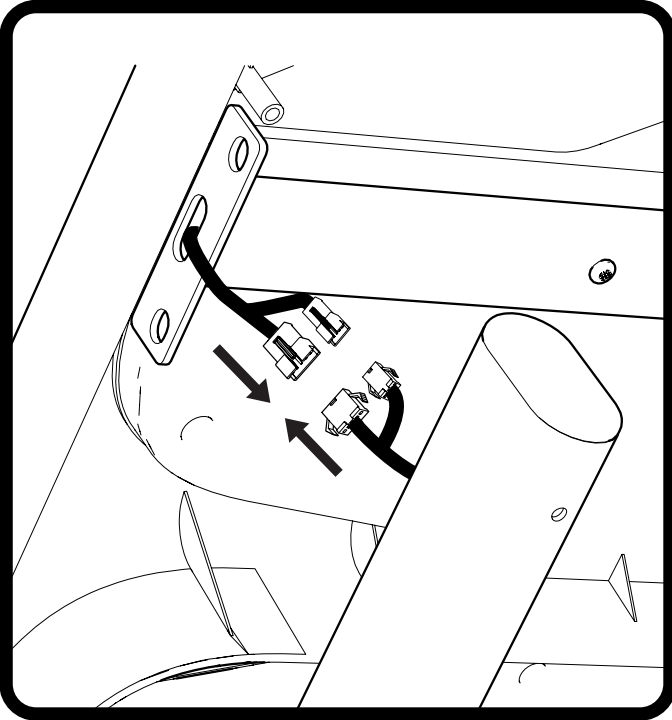

PROGRAMMES

PROGRAMMES - PROGRAMMES - PROGRAMAS - PROGRAMME - PROGRAMMI - PROGRAMMA'S - PROGRAMAS - PROGRAMY - PROGRAMOK
 - PROGRAMME - PROGRAMY - PROGRAMY - PROGRAM - ПРОГРАМИ - PROGRAMI - PROGRAMI - ПРОГРАММАТА - PROGRAMLAR -
 ПРОГРАММЫ - CÁC CHƯƠNG TRÌNH - ANEKA PROGRAM - 计划 - プログラム - 模式 - โปรแกรม - 프로그램 - برنامه ها

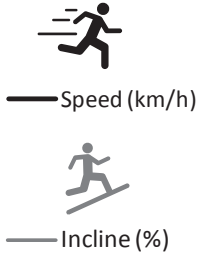

BE HEALTHY

Heathy 1

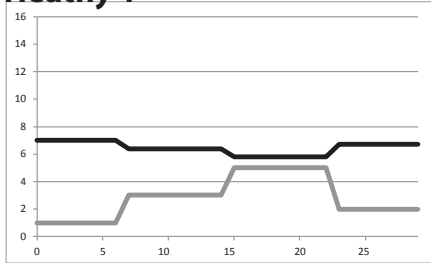

Heathy 4

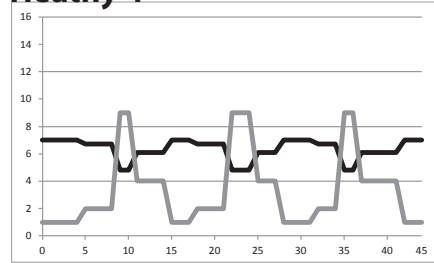

Heathy 2

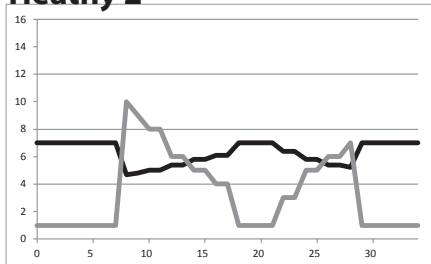

Heathy 5

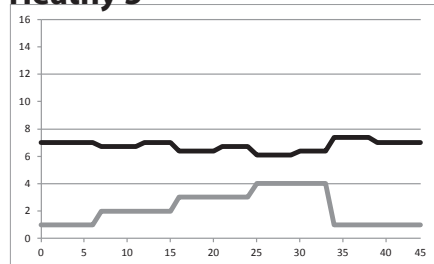

Heathy 3

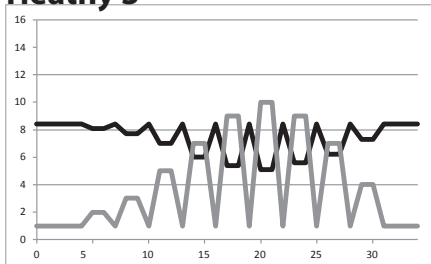

Heathy 6

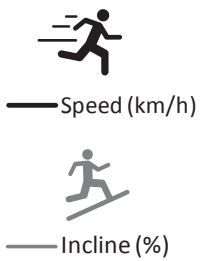
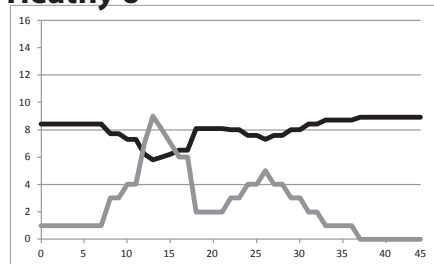

CALORY BURN

Calory 1

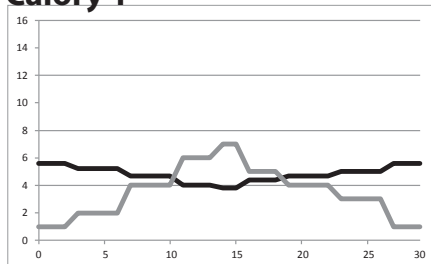

Calory 4

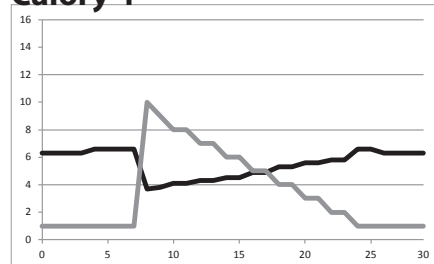

Calory 2

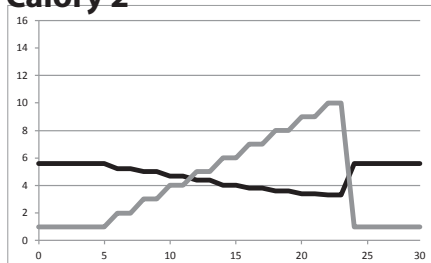

Calory 5

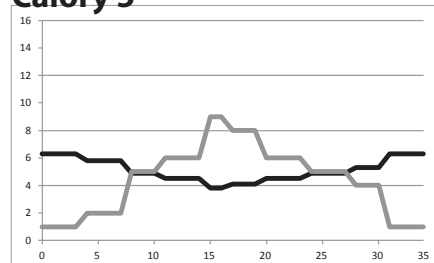

Calory 3

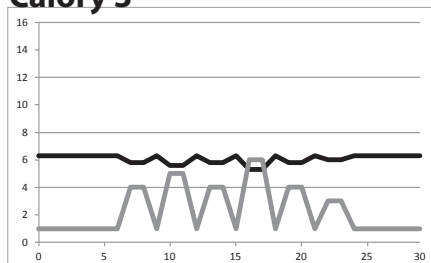

Calory 6

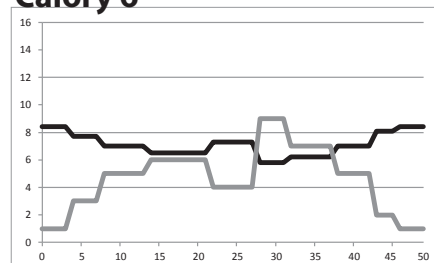

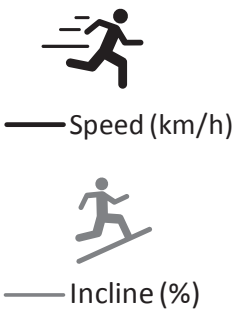

ENDURANCE

Endurance 1

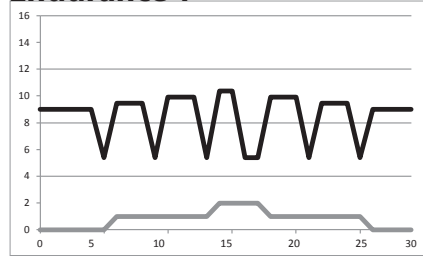

Endurance 2

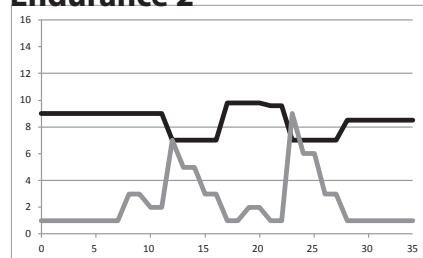

Endurance 3

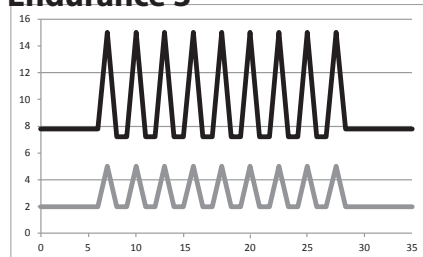

Endurance 4

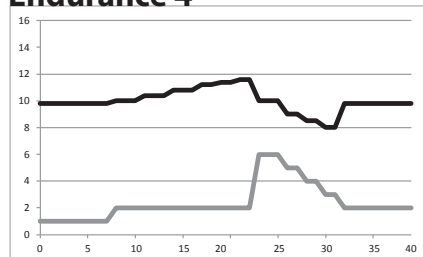

Endurance 5

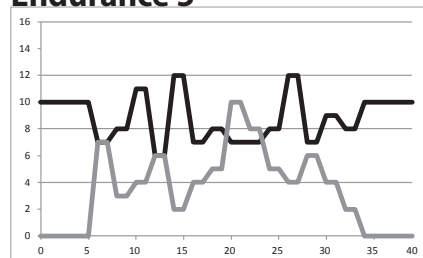

Endurance 6

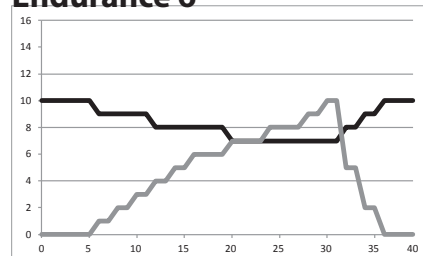

Endurance 7

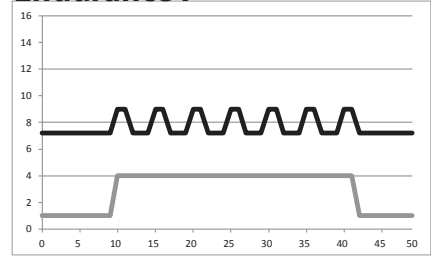

Endurance 8

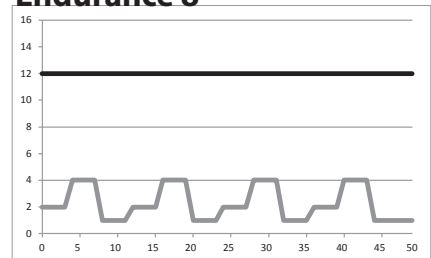

Endurance 9

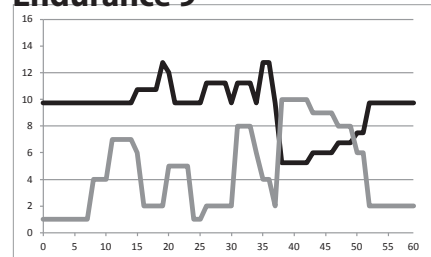

Endurance 10

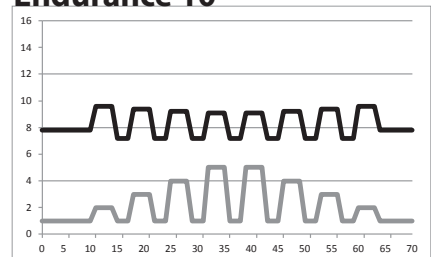

Endurance 11

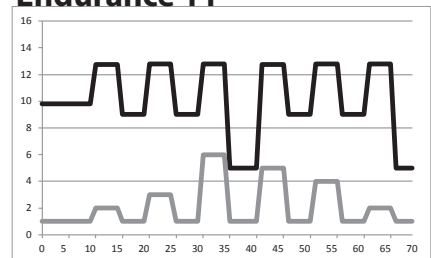

Endurance 12

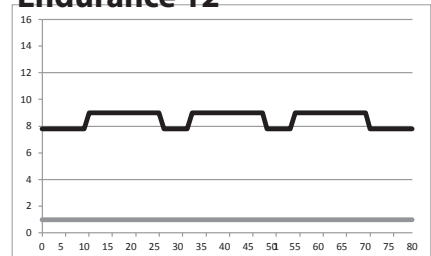

BEZPIECZEŃSTWO - ZALECENIA OGÓLNE

1. Przed rozpoczęciem jakiegokolwiek programu treningowego należy skonsultować to z lekarzem. Jest to szczególnie ważne w przypadku osób w wieku powyżej 35 lat, mających problemy ze zdrowiem lub nieuprawiających sportu od wielu lat.
2. W razie odczucia zawrotów głowy, nudności, bólu w klatce piersiowej lub jakichkolwiek innych niepokojących symptomów należy natychmiast przerwać ćwiczenie i skontaktować się z lekarzem.
3. **OSTRZEŻENIE!** Urządzenia wykorzystywane do kontroli pracy serca mogą być mało precyzyjne. Przemęczenie może być przyczyną poważnych chorób lub śmierci. W razie odczucia bólu lub zasłabnięcia należy natychmiast przerwać ćwiczenia.
4. Niniejsze urządzenie nie jest przeznaczone do użytku przez osoby (w tym dzieci) o ograniczonej sprawności fizycznej, umysłowej lub psychicznej, a także przez osoby nieposiadające doświadczenia lub wiedzy, chyba że osoba odpowiedzialna za ich bezpieczeństwo udzieliła im niezbędnych wskazówek dotyczących korzystania z urządzenia lub sprawuje nad nimi nadzór podczas użytkowania produktu.
5. Osoby, którym wszczepiono rozrusznik serca nie powinny zakładać paska pulsometru.
6. Na bieżni nie może przebywać kilka osób równocześnie.
7. **DOMYOS** nie ponosi odpowiedzialności za wszelkie skargi związane z obrażeniami lub szkodami poniesionymi przez użytkowników lub stratami materialnymi, wynikłymi z użytkowania lub niewłaściwego użytkowania produktu przez nabywcę lub osoby trzecie.
8. Należy trzymać ręce w bezpiecznej odległości od ruchomych części urządzenia. Nie należy w żadnym wypadku wkładać rąk lub stóp pod taśmę bieżni.
9. Nosić obuwie sportowe w dobrym stanie. Aby zapobiec uszkodzeniu urządzenia należy upewnić się, że w podszewkach nie znajdują się żadne odpady, takie jak żwir lub kamyki.
10. Należy spiąć długie włosy. Nie należy nosić zbyt luźnej odzieży, która może przeszkadzać podczas wykonywania ćwiczeń. Zdjąć biżuterię.
11. Przed zejściem z bieżni na zakończenie ćwiczeń należy zaczekać, aż taśma całkowicie się zatrzyma. Po zakończeniu ćwiczeń wyjąć klucz zabezpieczający z konsoli i przechowywać go w miejscu niedostępnym dla dzieci.
12. Aby w nagłym wypadku jak najszybciej zejść z urządzenia, należy chwycić się poręczy i umieścić stopy na podnóżkach.
13. Aby natychmiast wyłączyć urządzenie w nagłych wypadkach, należy wyjąć klucz zabezpieczający.
14. Nie wkładać żadnych przedmiotów w otwór na klucz bezpieczeństwa lub w otwory w obudowie.
15. Nie wylewać żadnych płynów na konsolę lub obudowę silnika.
16. Nigdy nie zdejmować osłony silnika. Jakiegokolwiek regulacje i prace inne, niż opisane w niniejszej instrukcji mogą być przeprowadzane wyłącznie przez wykwalifikowanego technika. Brak przestrzegania powyższego zalecenia bezpieczeństwa może spowodować poważne, a nawet śmiertelne obrażenia ciała.
17. Sprzęt musi być umieszczony na płaskiej, stabilnej powierzchni.
18. Urządzenie to zostało zaprojektowane do użytku domowego (klasa HC) w wymiarze nieprzekraczającym 5 godzin tygodniowo.

Wybrałeś produkt marki **DOMYOS** i dziękujemy Ci za okazane zaufanie.

Niezależnie od tego czy jesteś początkującym czy zaawansowanym sportowcem **DOMYOS** jest Twoim sprzymierzeńcem w zakresie dbania o formę czy rozwijania swej kondycji fizycznej. Nasze zespoły wkładają duży wysiłek w tworzenie najlepszych produktów. Jeśli mimo wszystko mają Państwo uwagi, sugestie lub pytania, pozostajemy do Państwa dyspozycji na stronie **DOMYOS.COM**. Znajdziesz tam także wskazówki dotyczące ćwiczeń oraz, w razie potrzeby, pomoc.

OPIS

Chodzenie lub bieganie na bieżni pozwala realizować pełny trening kardio i mięśniowy osobom początkującym i sportowcom.

Korzyści wynikające z tych ćwiczeń są następujące:

- poprawa oddechu i wzmacnianie układu sercowo-naczyniowego
- Trening formy.
- trening z zastosowaniem dostosowanych ćwiczeń
- obniżenie masy ciała w połączeniu z odpowiednią dietą

DANE TECHNICZNE

Bieżnię zaprojektowano do chodzenia i biegania **1 do 16 km/h**. Wyposażono ją w układ nachylenia z napędem od **0 do 10%**, który pozwala zwiększać wysiłek i spalać więcej kalorii. Powierzchnia biegowa bieżni wynosi **45 cm x 130 cm**.

Bieżnię wyposażono **6** w wyświetlacz z następującymi funkcjami: czas, dystans, prędkość, nachylenie, kalorie, tętno dostępnymi bezpośrednio na konsoli. Aby ułatwić trening, **24 programów** zapisano na konsoli i podzielono na kategorie: 6 programów „Zdrowie i dobre samopoczucie”, 6 programów „Spalanie kalorii”, 12 programów „Wytrzymałość”.

Dodatkowo istnieje możliwość korzystania z aplikacji Domyos E Connected, dostępnej na tablecie i smartfona podłączonego za pomocą bluetooth do bieżni.

Gniazdo USB umożliwia ładowanie tabletu lub smartfona, a gniazdo audio umożliwia odtwarzanie muzyki w głośnikach 2x3 W.

Zużycie energii przez bieżnię wynosi **820w** w przypadku użytkownika o masie ciała **75 kg przy 16 km/h**.

Poziom ciśnienia akustycznego zmierzony w odległości 1 m od urządzenia, na wysokości 1,60 m nad ziemią: 70 dBa (przy maksymalnej prędkości 16 km/h, bez jeźdźca).

Emisje hałasu przy obciążeniu są większe niż bez obciążenia.

Ta bieżnia jest przeznaczona do użytku maksymalnie 5 godzin tygodniowo.

ZALECENIA INSTALACJI

1. Domowa instalacja elektryczna musi znajdować się w dobrym stanie i spełniać wymogi obowiązujących norm. Urządzenie może być podłączone jedynie do instalacji o natężeniu wynoszącym co najmniej 16 amperów i napięciu 220 volt prądu zmiennego. Do tego samego obwodu nie mogą być podłączone żadne inne urządzenia.
2. Dla Państwa bezpieczeństwa bieżnia musi być podłączona do prawidłowo zainstalowanego gniazdzka zasilania, wyposażonego w uziemienie zgodnie z obowiązującymi przepisami. W razie jakichkolwiek wątpliwości należy zlecić wykwalifikowanemu elektrykowi przeprowadzenie kontroli instalacji. Nie wolno w żaden sposób przerabiać wtyczki dostarczonej wraz z bieżnią.
3. Jeżeli konieczne jest użycie przedłużacza, należy używać przedłużacza z uziemieniem i 3 przewodami 2,5 mm², o maksymalnej długości 1,5 m.
4. Nie używać listew zasilających
5. Nie należy używać urządzenia, jeżeli jego przewód zasilający lub wtyczka są uszkodzone bądź zostały zmoczone wodą.
6. Nigdy nie pozostawiać włączonego urządzenia bez nadzoru. Bieżnię należy ustawić w pomieszczeniu, w miejscu suchym, zabezpieczonym przed wilgocią, o wystarczającej wentylacji, na płaskiej i wypoziomowanej powierzchni.
7. Dookoła bieżni należy pozostawić wolną przestrzeń 200 cm z tyłu i 100 cm po bokach.
8. Przewód zasilający powinien być układany i przechowywany w miejscu, w którym nie przechodzi dużo osób.
9. Aby zminimalizować hałas i ograniczyć uderzenia o podłogę, należy używać maty ochronnej na podłogę
10. Użytkownik ponosi odpowiedzialność za kontrolę prawidłowego zamocowania, a w razie konieczności dokręcenie poszczególnych części przed przystąpieniem do użytkowania produktu. Wszystkie części zużyte lub uszkodzone muszą być natychmiast wymieniane na nowe.
11. Dolna część taśmy bieżni została nasmarowana fabrycznie. Podczas transportu bieżni niewielka ilość smaru może zabrudzić górną stronę taśmy bieżni oraz karton. Jeżeli górna strona taśmy bieżni jest zabrudzona smarem, należy wyczyścić ją szmatką oraz niepozostawiającym zarysowań środkiem czyszczącym.
12. Do wyłączania urządzenia należy zawsze używać wyłącznika głównego.
13. Po każdym użyciu urządzenia oraz przed przystąpieniem do czyszczenia oraz jakichkolwiek prac dotyczących montażu lub konserwacji, należy wyłączyć bieżnię za pomocą wyłącznika głównego i wyjąć wtyczkę z gniazdzka sieciowego.

WŁĄCZANIE

1. Podłączyć przewód zasilający.
2. Ustawić wyłącznik znajdujący się na przewodzie zasilającym w położeniu «I».
3. Stać na podnóżkach bieżni treningowej.
4. Przypiąć zacisk klucza zabezpieczającego do ubrania.
5. Włożyć klucz zabezpieczający w przeznaczonym do tego celu miejscu konsoli.
6. Ekran włącza się i wyświetla napis GO
7. Bieżna jest teraz gotowa do użytku!

ZASADY DZIAŁANIA KONSOLI

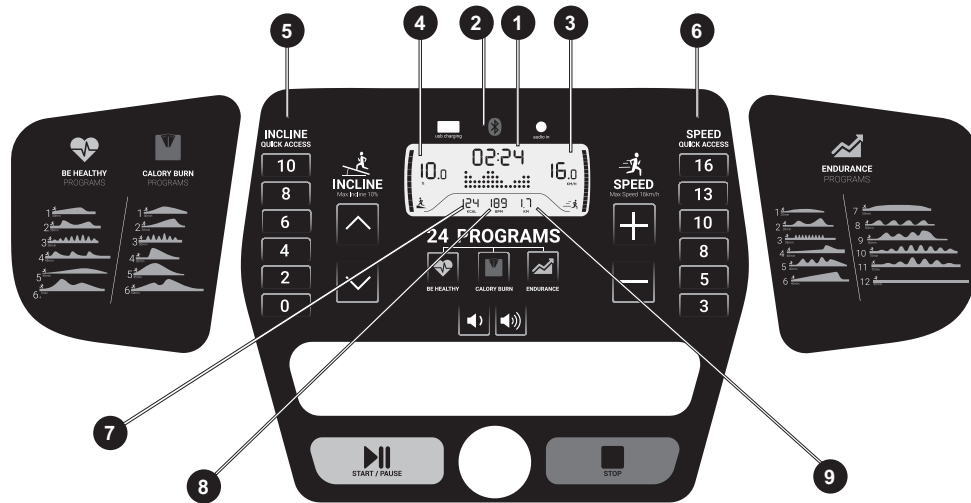

Ustawienie nachylenia z dokładnością do 0,5%



Przycisk START / PAUZA do włączania sesji i włączania pauzy



wskazuje, czy do konsoli podłączono tablet lub smartfona



Wybór programów „Spalanie kalorii” od 1 do 6



Czas treningu



Wskazanie prędkości od 1 do 16 km/h



Szybki dostęp do 6 predefiniowanych poziomów nachylenia



Spalone kalorie



Dystans pokonany



Regulacja prędkości z dokładnością do 0,1 km/h i z dokładnością do 0,5 km/h po naciśnięciu i przytrzymaniu



Przycisk STOP do wyłączenia sesji



Wybór programów „Zdrowie i dobre samopoczucie” od 1 do 6



Wybór programów „Wytrzymałość” od 1 do 12



sygnalizuje, że do konsoli podłączono aplikację DOMYOS



Wyświetlanie nachylenia od 0 do 10%



Szybki dostęp do 6 predefiniowanych poziomów prędkości



puls

ZAMIANA JEDNOSTEK MI/KM

Wyświetlenie ekranów ustawień parametrów następuje po przytrzymaniu przycisku  i włożeniu klucza zabezpieczającego.

Ekran 1 : Zmiana wskaźnika prędkości na km/h lub mile/h

Wybrać jednostkę za pomocą przycisków   : km/h lub mil/h

Potwierdzić wybór przez naciśnięcie przycisku , pojawi się ekran 2.

Ekran 2 : Całkowita liczba kilometrów lub mil pokonanych na bieżni. Po naciśnięciu przycisku  można przejść do ekranu 3.

Ekran 3 : Całkowita liczba godzin działania bieżni.

W dowolnym momencie można powrócić do ekranu głównego „GO” po naciśnięciu .

WŁĄCZANIE/WYŁĄCZANIE SYGNAŁU DŹWIĘKOWEGO KONSOLI:

Po naciśnięciu przycisku na konsoli, włącza się sygnał dźwiękowy, aby poinformować użytkownika, że polecenie zostało przyjęte.

Ten dźwięk można wyłączyć: Przejdź do ekranu głównego „GO” konsoli, naciskając kilka razy przycisk 

Nacisnąć przycisk , aby włączyć sygnał dźwiękowy / Nacisnąć przycisk , aby wyłączyć sygnał dźwiękowy

Aby zakończyć, należy poczekać 5 sekund, aż wyświetlacz wyświetli ekran GO.

CZUJNIK TĘTNA

Użytkownik może zmierzyć swoje tętno na początku i na końcu ćwiczenia, umieszczając dłonie na czujnikach tętna. Wartość tętna zostanie wyświetlona na ekranie i ustabilizuje się po kilku sekundach. Niniejszy pomiar ma charakter wyłącznie informacyjny i nie może być w żadnym przypadku uznawany jako gwarancja medyczna.

OBSŁUGA PASKA PULSOMETRU

Tę bieżnię dostarczono z paskiem pulsometru bez funkcji szyfrowania sygnału, umożliwiającym pomiar tętna. Bieżnia obsługuje wszystkie analogowe paski pulsometrów. Aby uzyskać więcej informacji na temat zakładania paska, należy zapoznać się z opisem na stronie 7.

Po założeniu paska, urządzenie wykrywa automatycznie tętno i wskaźnik BMP (puls) wyświetla wartość na ekranie.

SZYBKE URUCHOMIENIE

Tryb szybkiego uruchomienia pozwala ćwiczyć bez uruchamiania programu i z własnymi ustawieniami prędkości, nachylenia i czasu.

Wybór trybu szybkiego uruchomienia:

Nacisnąć , aby rozpocząć trening z prędkością 1 km/h oraz nachyleniem 0%.

PROGRAMY

Bieżnia oferuje 24 zapisanych programów, które zapewniają zmianę prędkości i nachylenia

 6 programów Zdrowie i dobre samopoczucie:
zapewnienie ruchu, ujędrnianie, poprawa wydolności oddechowej.

 12 programów Wytrzymałość:
trening aerobowy, poprawa ogólnej wytrzymałości.

 6 programów Spalanie kalorii:
trening ukierunkowany na spalanie tłuszczu w czasie wysiłku i po nim.

Programy podzielono na kilka segmentów. Każdemu segmentowi odpowiada ustawienie czasu, prędkości i nachylenia. Uwaga: dwa kolejne segmenty mogą mieć takie same ustawienia. W dowolnym momencie w trakcie trwania programu można zmienić prędkość lub nachylenie, aby dostosować je do swoich możliwości.

WYBÓR PROGRAMU:

Wyboru programu można dokonać tylko przy zatrzymanej bieżni, na ekranie głównym „GO”.

Należy wybrać cel, naciskając odpowiedni przycisk  -  - 

Na wyświetlaczu pokazuje się numer programu, maksymalna prędkość i maksymalne nachylenie przewidziane w tym programie.

Kilkakrotnie naciśnięcie tego samego przycisku powoduje przewijanie numerów programów i zapewnia możliwość ustawienia wybranego programu.

PRZYCISKI PRĘDKOŚCI umożliwiają ustawienie prędkości maksymalnej dla wybranego programu, a PRZYCISKI NACHYLENIA umożliwiają ustawienie maksymalnego nachylenia dla wybranego programu. Nowe dane są stosowane w stopniu proporcjonalnym do całego programu.

Nacisnąć , aby uruchomić program.

Aby opuścić menu Programów i powrócić do ekranu głównego „GO”, należy nacisnąć .

OBSŁUGA

Użytkownicy początkujący powinni rozpocząć od ćwiczeń przy niskim poziomie oporu, bez dużego wysiłku, w razie potrzeby robiąc przerwy. Następnie można stopniowo zwiększać częstotliwość i czas treningów. Pomieszczenie, w którym ustawione jest urządzenie powinno być dobrze przewietrzane.

Utrzymanie formy/Rozgrzewka: Wysilek stopniowy, czas począwszy od 10 minut

W celu podtrzymania lub przywrócenia formy należy ćwiczyć codziennie przez przynajmniej 10 minut. Ten rodzaj ćwiczenia zapewnia łagodny trening mięśni i stawów i można go wykorzystywać jako rozgrzewkę przed ćwiczeniami o większej intensywności.

Aby zwiększyć jędrność mięśni nóg, należy wybrać większe nachylenie i wydłużyć czas ćwiczenia.

Trening aerobowy zapewnia zmniejszanie masy ciała: umiarkowany wysilek przez 35 do 60 minut

Treningi tego rodzaju umożliwiają skuteczne spalanie kalorii. Nie należy starać się przekraczać swoich możliwości, najlepsze wyniki zapewnia jedynie systematyczne wykonywanie ćwiczeń (co najmniej 3 razy w tygodniu) przez odpowiedni czas (od 35 do 60 minut). Należy ćwiczyć ze średnią prędkością (wysilek o średniej intensywności bez zmęczenia).

Aby stracić na wadze, poza systematycznym wykonywaniem ćwiczeń należy również przestrzegać zrównoważonej diety

Zwiększenie wytrzymałości: Wysilek intensywny przez 20 do 40 minut

Ćwiczenia tego rodzaju umożliwiają wzmocnienie mięśnia sercowego i poprawienie pracy układu oddechowego. Należy ćwiczyć co najmniej 3 razy w tygodniu z dużą intensywnością (szybki oddech). W miarę kolejnych treningów użytkownik będzie mógł wytrzymać ten wysilek przez dłuższy czas i w większym rytmie.

Ćwiczenia w większym rytmie (trening anaerobowy i szczególnie intensywny) powinny być wykonywane wyłącznie przez zawodowych sportowców i wymagają specjalnego przygotowania.

Powrót do stanu odpoczynku

Na zakończenie każdego treningu należy przez kilka minut chodzić z małą prędkością, aby organizm systematycznie powrócił do stanu odpoczynku. Zapewnia to systematyczny powrót do stanu odpoczynku układu sercowo-naczyniowego i oddechowego, krążenia krwi oraz pracy mięśni. Umożliwia to również zapobieżenie niekorzystnym konsekwencjom działania kwasów mlekowych, których nagromadzenie stanowi jedną z najważniejszych przyczyn bólu mięśni (skurcze i znużenie).

Rozciąganie:

Po każdej sesji treningowej zaleca się wykonanie ćwiczeń rozciągających, które pomogą zmniejszyć napięcie mięśni i przyspieszyć ich regenerację.

KONSERWACJA BIEŻNI

Regularna konserwacja jest niezbędnym warunkiem zapewnienia optymalnej pracy bieżni i jej długotrwałej bezproblemowej eksploatacji.

Należy postępować zgodnie z poniższą instrukcją. Jeśli bieżnia nie będzie konserwowana we wskazany sposób, może to doprowadzić do przyspieszonego zużycia i nieodwracalnych uszkodzeń urządzenia.

W przypadku wszelkich pytań, należy skontaktować się ze sklepem Decathlon lub odwiedzić stronę internetową domyos.com

Konserwacja po każdym użyciu

Odłącz przewód zasilania.

Sprawdź i dokręć wszystkie zewnętrzne części bieżni.

Czyszczenie:

Kurz i pot mogą doprowadzić do szybkiego uszkodzenia bieżni. Zalecamy czyszczenie bieżni po każdym użyciu.

Wyłącz urządzenie i odłącz przewód zasilania.

Nanieś niewielką ilość uniwersalnego, łagodnego środka czyszczącego na tkaninę bawełnianą. Usuń kurz i brud z poręczy, taśmy, stopni, ramy i pokrywy silnika.

Nie stosuj środka czyszczącego na powierzchni pod taśmą do biegania.

Nanieś niewielką ilość uniwersalnego, łagodnego środka czyszczącego na tkaninę bawełnianą. Wytrzyj pulpity sterowania i wyświetlacze. Nie rozpraszaj środka bezpośrednio na bieżnię i nie stosuj środków czyszczących na bazie amoniaku lub kwasów.

Upewnij się, że taśma bieżni jest wyśrodkowana i poprawnie naprężona. Jeśli tak jest, regulacja nie jest wymagana. Jeśli niezbędna jest regulacja taśmy, skorzystaj z poniższego opisu.

REGULARNA KONSERWACJA

Smarowanie taśmy bieżni.

Zaleca się smarowanie taśmy bieżni w celu ograniczenia tarcia pomiędzy taśmą i podstawą. Smarowanie nie jest konieczne, jeśli widoczne są ślady smaru silikonowego na wewnętrznej stronie taśmy lub na podstawie (powierzchnia wilgotna i nieznacznie nasmarowana).

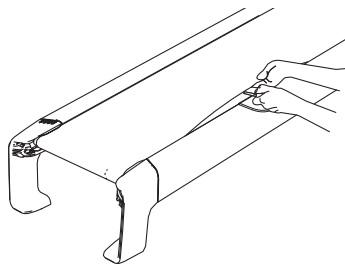

1. Wyłącz urządzenie i odłącz przewód zasilania;
2. Unieść krawędzie taśmy i posmarować wewnętrzną stronę 5 do 10 ml silikonu.*
3. Ponownie podłącz przewód zasilania bieżni;
4. Uruchom bieżnię bez obciążenia z prędkością 4 km/h (2,5 mili na godzinę) na 10–20 sekund.
5. Bieżnia jest teraz gotowa do użytku!

*Uwaga: stosowanie nadmiernej ilości smaru silikonowego może zaburzyć poprawną pracę urządzenia. (ryzyko poślizgu).

Unieść krawędzie taśmy i posmarować wewnętrzną stronę 5 do 10 ml silikonu.*

Smar można zakupić w sklepie DECATHLON lub na stronie www.domyos.com.

Co 200 km na ekranie „GO” wyświetla się migający komunikat „serwis”. Ten komunikat przypomina o konieczności wykonania konserwacji urządzenia.

Usuwanie migającego komunikatu :

Przejdź do ekranu uruchamiania/głównego konsoli naciskając kilka razy przycisk .

Nacisnąć i przytrzymać przyciski  i  przez kilka sekund. Nacisnąć i przytrzymać przyciski

KONSERWACJA ZAPOBIEGAWCZA

Przegląd silnika i paska napędowego co 600 godzin użytkowania lub 3600 km*

Wymiana taśmy bieżni co 500 godzin użytkowania lub 3000 km*

Wymiana podstawy bieżni co 700 godzin użytkowania lub 4200 km*

Wymiana rolek co 600 godzin eksploatacji lub co 3600 km

DIAGNOSTYKA USTEREK

Bieżnia nie włącza się:

Sprawdzić, czy przewód zasilania jest podłączony do działającego gniazdka (aby sprawdzić, czy gniazdko działa, należy do niego podłączyć lampę lub inne urządzenie elektryczne).

Sprawdzić, czy przewód zasilania jest prawidłowo podłączony do gniazdka ściennego podłączonego do uziemienia. Jeżeli zachodzi konieczność użycia przedłużacza, należy używać tylko przedłużaczy z 3 przewodami o średnicy 2,5 mm² (rozmiar 14), którego długość nie przekracza 1,5 m (5 ft).

Sprawdzić, czy przewód zasilania prawidłowo podłączono z tyłu bieżni.

Po podłączeniu przewodu zasilającego, należy sprawdzić, czy w konsolę włożono klucz.

Sprawdzić, czy wyłącznik na ramie bieżni, w pobliżu przewodu zasilającego, jest w położeniu „I”.

Bieżnia wyłącza się w czasie pracy:

Sprawdzić, czy przewód zasilający prawidłowo podłączono do gniazdka zasilania i z tyłu urządzenia.

Wyjąć i włożyć klucz bezpieczeństwa na konsoli.

Taśma zwalnia po wejściu na nią:

Jeżeli zachodzi konieczność użycia przedłużacza, należy używać tylko przedłużacza z 3 przewodami o średnicy 2,5 mm² oraz o maksymalnej długości 1,5 m. Nie używać listew zasilających.

Jeżeli taśma jest nadmiernie napięta, sprawność bieżni może zmniejszyć się i sama bieżnia może ulec uszkodzeniu.

Wyjąć klucz i ODŁĄCZYĆ PRZEWÓD ZASILANIA. Za pomocą klucza sześciokątnego obrócić w lewo o ćwierć obrotu śruby regulacji w celu wyśrodkowania i napięcia taśmy. Po prawidłowym napięciu taśmy można unieść każdą krawędź taśmy o 2 do 3 cm nad platformę. Należy zadbać o prawidłowe wyśrodkowanie taśmy. Następnie należy podłączyć przewód zasilania, włożyć klucz bezpieczeństwa i uruchomić bieżnię na kilka minut.

Bieżnia hałasuje:

Odgłos ocierania:

Sprawdzić, czy taśmę prawidłowo wyśrodkowano (taśma nie może ocierać się o krawędzie).

Hałas zgrzytania:

Sprawdzić i dokręcić, jeżeli jest taka potrzeba, wszystkie elementy zewnętrzne bieżni.

Taśma nie jest wyśrodkowana:

znaleźć kolorowe wskaźniki z tyłu taśmy.

Jeżeli kolor czerwony jest widoczny, należy wyśrodkować taśmę. Ten zabieg zwiększa trwałość taśmy i zapobiega nieprzewidzianym usterkom.

Uruchomić bieżnię z prędkością 4 km/h (2,5 mili/h) i stanąć z tyłu maszyny.

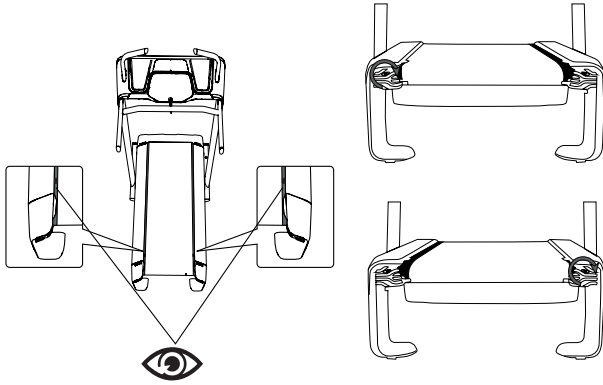

Taśma przesunięta w lewo:

obrócić klucz regulacji z lewej strony o pół obrotu w prawo.

Taśma przesunięta w prawo:

obrócić klucz regulacji z prawej strony o pół obrotu w prawo.

Uruchomić bieżnię, aby umożliwić przemieszczenie taśmy (1 do 2 minut) i powtórzyć czynność, jeżeli jest taka potrzeba. Nie należy zbyt mocno napinać taśmy.

Bieżnia blokuje się w czasie treningu

Taśma jest elementem zużywającym się, który rozciąga się z upływem czasu. Należy ją napinać po zauważeniu pierwszych objawów ślizgania się (wrażenie poślizgu, gwałtowne zmiany prędkości).

Obrócić 2 śruby regulacji o pół obrotu w prawo. Powtórzyć czynność, jeżeli jest to konieczne, ale należy zwracać uwagę, aby nie napiąć nadmiernie taśmy. Taśma jest napięta prawidłowo, jeżeli można unieść jej krawędzie o 2 do 3 cm z każdej strony

KODY BŁĘDU

E1, E2, E4, E5, E6, E8, E10, E11, E12, E13, E14, E15, E16: Skontaktuj się z serwisem posprzedażowym (dane kontaktowe znajdują się na ostatniej stronie tej instrukcji).

E3 Sprawdź, czy żaden przedmiot nie utrudnia ruchu taśmy. Jeśli problem nie ustaje skontaktuj się z serwisem posprzedażowym.

E7 Zleć kontrolę instalacji elektrycznej uprawnionemu elektrykowi.

E9 Rozprostuj taśmę. Jeśli problem nie ustaje skontaktuj się z serwisem posprzedażowym.

E17 Wyłącz i ponownie włącz urządzenie. Jeśli problem nie ustaje skontaktuj się z serwisem posprzedażowym.

GWARANCJA HANDLOWA

DOMYOS udziela gwarancji na ten produkt (części i robociznę), na eksploatację w normalnych warunkach użytkowania i licząc od daty zakupu (data na paragonie kasowym stanowi dowód), na okres:

Spawana struktura metalowa bieżni objęta dożywotnią gwarancją

2 lat na wszystkie części i robociznę

Zobowiązania Domyos w ramach gwarancji ograniczają się do wymiany lub naprawy urządzenia zgodnie z uznaniem Domyos.

Gwarancja nie obowiązuje w następujących przypadkach:

Uszkodzenia powstałego podczas transportu

Nieprawidłowego montażu

Nieprawidłowego lub nietypowego użytkowania

Nieprawidłowej konserwacji

Naprawy wykonanej przez osoby nieposiadające autoryzacji firmy Domyos

Użytkowania przez ponad 5 godzin w tygodniu

Ta gwarancja handlowa nie wyklucza gwarancji stanowiących prawem obowiązującym w kraju zakupu.

Aby skorzystać z gwarancji na produkt, proszę odnieść się do tabeli na ostatniej stronie instrukcji użytkownika.

AFTER-SALES SERVICE

SERVICE APRÈS-VENTE - SERVICIO POSVENTA - KUNDENDIENST - SERVIZIO ASSISTENZA POST-VENDITA - AFTERSALES AFDELING - ASSISTÊNCIA PÓS-VENDA - SERWIS PO SPRZEDAŻY - ÜGYFÉLSZOLGÁLAT - SERVICIU POST-VÂNZARE - POPREDAJNÝ SERVIS - POPRODEJNÍ SERVIS - EFTERMARKNAD - СЛЕДПРОДАЖБЕН СЕРВИЗ - SERVIS NAKONPRODAJE - POPRODAJNA SLUŽBA - ΕΞΥΠΗΡΕΤΗΣΗ ΠΕΛΑΤΩΝ - SATIŞ SONRASI SERVİSİ - СЕРВИСНАЯ СЛУЖБА - DỊCH VỤ SAU BÁN HÀNG - LAYANAN PURNA JUAL - 售后服务 - アフターサービス - 售後服務 - บริการหลังการขาย - 애프터 서비스 - خدمات پس از فروش - بعد خدمة البيع

<p>UK</p> <p>Do you need assistance?</p> <p>Find us at www.domyos.co.uk, or if you don't have an internet connection, call our Customer Loyalty Team at 0207 064 3000.</p>	<p>FRANCE</p> <p>Besoin d'assistance ?</p> <p>Retrouvez-nous sur le site internet http://www.domyos.fr/sav (coût d'une connexion internet) ou contactez le centre de relation clientèle, muni d'un justificatif d'achat, au 0800 71 00 71 (appel gratuit depuis un poste fixe en France métropolitaine).</p>	<p>ESPAÑA</p> <p>¿Necesita asistencia?</p> <p>Nos puede encontrar en el sitio web http://www.domyos.es/sav (coste de conexión a internet) o contacte con su tienda habitual y/o el centro de atención al cliente, con el ticket de compra, a 914843981 para ayudarle a abrir un dossier spv (servicio de post venta, llamada gratuita desde un teléfono fijo desde España).</p>	<p>ITALIA</p> <p>Hai bisogno di assistenza?</p> <p>Ci puoi contattare dal sito www.domyos.com per aprire un dossier di assistenza post vendita. Se non hai una connessione ad internet, contatta il Centro Relazione Clienti, munito dello scontrino al numero 0395979702 (al costo di una telefonata urbana) per farti aiutare ad aprire una segnalazione.</p>	<p>BELGIQUE</p> <p>Besoin d'assistance?</p> <p>Retrouvez le service après vente sur le site internet www.domyos.be (coût d'une connexion internet) ou contactez le centre de relation clientèle au 02 208 26 60 (tarif local).</p>
<p>NEDERLAND</p> <p>Hulp nodig?</p> <p>U vindt de dienst na verkoop terug op de website www.domyos.nl (kosten internetverbinding) of contacteer de klantendienst op 088 33 22 888 (lokaal tarief).</p>	<p>PORTUGAL</p> <p>Necessita de assistência?</p> <p>Encontre-nos no site domyos.pt ou nos contacte através do nosso Centro de apoio técnico tendo em mãos uma prova de compra (cartão Decathlon ou factura de caixa) pelo número 800 919 970* Serviço pós venda gratuito para os produtos Domyos, ver condições de garantia. *Chamada gratuita.</p>	<p>DEUTSCHLAND</p> <p>Sie finden uns auf der Internetseite: www.domyos.com oder Sie rufen unser Customer - Relationship - Center an unter: 0049-7153-5759900 Halten Sie bitte Ihre Rechnung bereit.</p>	<p>中国</p> <p>您需要帮助吗?</p> <p>请访问我们的网站 http://www.domyos.cn/sav 或拨打我们的全国免费客服电话 4009-109-109。温馨提示: 拨打电话前, 请找到您的购物凭证。</p>	<p>BELGIË</p> <p>Hulp nodig?</p> <p>U vindt de dienst na verkoop terug op de website www.domyos.be (kosten internetverbinding) of contacteer de klantendienst op 02 208 26 60 (lokaal tarief).</p>
<p>EN - OTHER COUNTRIES</p> <p>Need help?</p> <p>Find us on our website www.domyos.com (cost of an internet connection) or go to the front desk of one of the stores where you bought the product, with proof of purchase.</p>	<p>FR - AUTRES PAYS</p> <p>Besoin d'assistance?</p> <p>Retrouvez-nous sur le site internet www.domyos.com (coût d'une connexion internet) ou présentez-vous à l'accueil d'un magasin de l'enseigne où vous avez acheté votre produit, muni d'un justificatif d'achat.</p>	<p>ES - OTROS PAÍSES</p> <p>¿Necesita asistencia?</p> <p>Nos puede encontrar en el sitio web www.domyos.com (coste de conexión de internet) o preséntese con el justificante de compra en la recepción de la tienda de la marca donde haya comprado el producto.</p>	<p>DE - ANDERE LÄNDER</p> <p>Brauchen Sie Hilfe?</p> <p>Besuchen Sie unsere Internet-Site www.domyos.com (Kosten des Internetanschlusses) oder wenden Sie sich an die Empfangsstelle des Geschäfts der Marke, in welchem Sie Ihr Produkt gekauft haben. Legen Sie bitte Ihren Kaufnachweis vor.</p>	<p>IT - ALTRI PAESI</p> <p>Bisogno di assistenza?</p> <p>Ci potete trovare sul sito Internet www.domyos.com (costo di una connessione Internet) o potete recarvi all'accoglienza di un negozio del marchio in cui avete comprato il prodotto, muniti di un giustificativo di acquisto.</p>
<p>NL - ANDERE LANDEN</p> <p>Hulp nodig?</p> <p>Raadgepleeg de website www.domyos.com (kosten internetverbinding) of contacteer het onthaal van de winkel waar u het product heeft gekocht.</p>	<p>PT - OUTROS PAÍSES</p> <p>Precisa de assistência?</p> <p>Contacte nos através do site da Internet www.domyos.com (custo de uma ligação à Internet) ou dirija-se à recepção da loja da marca onde adquiriu o seu produto, com o respectivo comprovativo de compra.</p>	<p>PL - INNE KRAJE</p> <p>Potrzebujesz pomocy?</p> <p>Znajdź nas na stronie internetowej www.domyos.com (koszt jednego połączenia internetowego) lub wraz z dowodem zakupu zgłoś się do punktu obsługi sklepu firmowego lub tam, gdzie dokonałeś zakupu produktu.</p>	<p>HU - MÁS ORSZÁGOK</p> <p>Segítségre van szüksége?</p> <p>Keressen meg minket internetes honlapunkon www.domyos.com (internetcsatlakozás ára), vagy forduljon személyesen egyik üzletünk nevészolgalatához, amely üzletben vásárolta a terméket, a vásárlási bizonylattal.</p>	<p>RO - ALTE ȚĂRI</p> <p>Aveți nevoie de asistență?</p> <p>Ne puteți găsi pe site-ul www.domyos.com (prețul unei conexiuni la internet) sau vă puteți prezenta la serviciul de relații cu clienții al magazinului firmei de la care ați achiziționat produsul, având asupra dumneavoastră dovada cumpărării.</p>
<p>SK - OSTATNÉ KRAJINY</p> <p>Potrebujeťte asistenciu?</p> <p>Nájdite si nás na internetových stránkach www.domyos.com (cena internetového pripojenia), alebo sa obráťte na oddelenie styku so zákazníkmi v obchode, kde ste svoj výrobok zakúpili a popritom nezabudnite predložiť doklad o kúpe.</p>	<p>CS - OSTATNÍ ZEMĚ</p> <p>Potřebujete pomoc?</p> <p>Kontaktujte nás na našich internetových stránkách www.domyos.com (cena za internetové připojení) nebo přijďte na recepci jedné z prodejen značky, kde jste koupili váš výrobek, a předložte doklad o nákupu.</p>	<p>SV - ANDRA LÄNDER</p> <p>Behöver du hjälp?</p> <p>Hitta oss på hemsidan www.domyos.com (kostnad för internetanslutning tillkommer) eller gå till kundtjänsten i butiken där du köpte produkten, med ditt inköpsbevis.</p>	<p>BG - ДРУГИ ДЪРЖАВИ</p> <p>Имате нужда от помощ?</p> <p>Моля, посетете нашия сайт: www.domyos.com (цената на интернет връзка) или отидете в отдел «Обслужване на клиенти» на магазина, където сте купили продукта, като носите със себе си документ, доказващ направената покупка.</p>	<p>HR - OSTALE ZEMLJE</p> <p>Potrebna vam je pomoć?</p> <p>Pronađite nas na internetskoj stranici www.domyos.com (po cijeni naknade za korištenje interneta) ili savjet potražite u trgovini u kojoj ste kupili proizvod, uz predočenje računa.</p>
<p>SL - DRUGE DRŽAVE</p> <p>DRUGE DRŽAVE</p> <p>Potrebuje te pomoč?</p> <p>Obiščite našo spletno stran www.domyos.com ali trgovino, v kateri ste izdelek kupili, pri čemer je potrebno dokazilo o nakupu.</p>	<p>EL - ΑΛΛΕΣ ΧΩΡΕΣ</p> <p>Χρειάζεστε βοήθεια;</p> <p>Επισκεφτείτε τον δικτυακό μας τόπο, στη διεύθυνση www.domyos.com (με το κόστος μιας σύνδεσης στο διαδίκτυο) ή απευθείας στην υποδοχή οποιουδήποτε καταστήματος της αλυσίδας από την οποία αγοράσατε το προϊόν σας, μαζί με την απόδειξη αγοράς.</p>	<p>TR - DİĞER ÜLKELER</p> <p>Yardıma mi ihtiyacınız var?</p> <p>www.domyos.com internet sitesinden bize ulaşabilirsiniz (bir internet bağlantısı ücreti karşılığında) veya bir satın alma kanıtı ile birlikte, ürünü satın aldığınız mağazanın danışma bölümüne başvurabilirsiniz.</p>	<p>RU - ДРУГИЕ СТРАНЫ</p> <p>Нужна поддержка?</p> <p>Обратитесь к нам через наш интернет-сайт www.domyos.com (стоимость подключения к интернету) или подойдите в отдел обслуживания клиентов в магазине той сети, в которой вы купили ваш продукт, с товарным чеком.</p>	<p>VI - QUỐC GIA KHÁC</p> <p>Cần hỗ trợ?</p> <p>Hãy liên hệ với chúng tôi qua trang web www.domyos.com (cần có kết nối internet) hoặc đến đại lý chính hãng mà bạn đã mua sản phẩm, mang theo minh chứng mua hàng.</p>
<p>ID - NEGARA LAIN</p> <p>Perlu bantuan?</p> <p>Kunjungi situs internet kami www.domyos.com (biaya koneksi internet) atau datanglah ke toko merek di mana Anda membeli produk Anda, dengan membawa bukti pembelian.</p>	<p>ZH - 其他国家</p> <p>需要帮助?</p> <p>请登陆 www.domyos.com 与我们联系 (普通上网费用) 或携带购物发票至您购买产品的商店信息咨询处咨询。</p>	<p>JA - その他の国</p> <p>ヘルプが必要ですか?</p> <p>サイト www.domyos.com をご覧ください (インターネット接続料)。もしくはは製品購入を証明するものをご持参の上、お買い上げいただいた取扱店にお越しください。</p>	<p>ZT - 其他國家</p> <p>需要幫助?</p> <p>請登陸 www.domyos.com 與我們聯繫 (普通上網費用) 或攜帶購物發票至您購買產品的商店的信息諮詢處諮詢。</p>	<p>TH - ประเทศอื่น ๆ</p> <p>ต้องการความช่วยเหลือ?</p> <p>พบกับเราได้ที่เว็บไซต์ www.domyos.com (อาจมีค่าใช้จ่ายในการเชื่อมต่ออินเทอร์เน็ต) หรือที่แผนกของห้างร้านที่คุณได้ซื้อผลิตภัณฑ์พร้อมหลักฐานการซื้อผลิตภัณฑ์</p>
<p>KO - 기타 국가</p> <p>도움이 필요하십니까?</p> <p>당사의 웹사이트 www.domyos.com 을 방문하거나 (인터넷 연결 비용), 구매 중 명서를 지참하고 제품을 구매한 매장의 프론트 데스크를 방문하십시오.</p>	<p>AR - دول أخرى</p> <p>هل تحتاج إلى مساعدة?</p> <p>اتصل على غير موقعنا الإلكتروني www.domyos.com أو توجه (تكلفة اتصال بالإنترنت) إلى المحل الذي اشتريته منه المنتج والذي يوجد به علامة الشركة، واحرص على تقديم إثبات الشراء.</p>	<p>FA - سایر کشورها</p> <p>به کمک نیاز دارید?</p> <p>تथा با هزینه اتصال به اینترنت) از طریق وبسایت www.domyos.com یا ما در تماس باشید (با یا همراه داشتن سند خرید خود به میز پذیرش یکی از خرده فروشان هایی که این محصول را خریداری کرده اید مراجعه کنید.</p>		

DECATHLON

Производитель и адрес, Франция:
 DECATHLON - 4 Boulevard de Mons - BP 299
 59665 Villeneuve d'Ascq cedex - France

FR**DÉCLARATION DE CONFORMITÉ CE**

Nom du produit :	DOMYOS T540A
Fonction du produit :	Tapis de course
Modèle :	8353400
Type :	2012957
	2006/42/EC 2014/35/EU 2014/30/EU EN 60335-1 EN 55014-1 & EN 55014-2 EN 61000-3-2 & EN 61000-3-3 EN ISO 20957-1 & EN 957-6
Ce produit est conforme à l'ensemble des exigences pertinentes des directives et normes européennes ci-après :	
Fait à (lieu) :	MARCQ-EN-BAROEUL
Date (jour/mois/année) :	05-10-2017
Directeur de la marque DOMYOS :	Caroline LANIGAN
DECATHLON, 4 boulevard de Mons, BP 299 59650 VILLENEUVE D'ASCQ CEDEX, France	

DE**EG-KONFORMITÄTSEKTLÄRUNG**

Produktname:	DOMYOS T540A
Produktfunktion:	Laufband
Modell:	8353400
Typ:	2012957
	2006/42/EC 2014/35/EU 2014/30/EU EN 60335-1 EN 55014-1 & EN 55014-2 EN 61000-3-2 & EN 61000-3-3 EN ISO 20957-1 & EN 957-6
Dieses Produkt erfüllt alle einschlägigen Anforderungen der folgenden europäischen Richtlinien und Normen:	
Ausgestellt in (Ort):	MARCQ-EN-BAROEUL
Datum (Tag/Monat/Jahr):	05-10-2017
DOMYOS-Markenmanager:	Caroline LANIGAN
DECATHLON, 4 boulevard de Mons, BP 299 59650 VILLENEUVE D'ASCQ CEDEX, France	

NL**CONFORMITEITSVERKLARING EG**

Productnaam:	DOMYOS T540A
Functie van het product:	Loopband
Model:	8353400
Type:	2012957
	2006/42/EC 2014/35/EU 2014/30/EU EN 60335-1 EN 55014-1 & EN 55014-2 EN 61000-3-2 & EN 61000-3-3 EN ISO 20957-1 & EN 957-6
Dit product voldoet aan alle relevante eisen van de hieronder vermelde Europese richtlijnen en normen:	
Opgemaakt te (plaats):	MARCQ-EN-BAROEUL
Datum (dag/maand/jaar):	05-10-2017
Directeur van het merk DOMYOS:	Caroline LANIGAN
DECATHLON, 4 boulevard de Mons, BP 299 59650 VILLENEUVE D'ASCQ CEDEX, France	

EN**EC DECLARATION OF CONFORMITY**

Product name:	DOMYOS T540A
Product function:	Treadmill
Model:	8353400
Type:	2012957
	2006/42/EC 2014/35/EU 2014/30/EU EN 60335-1 EN 55014-1 & EN 55014-2 EN 61000-3-2 & EN 61000-3-3 EN ISO 20957-1 & EN 957-6
This product complies with all the relevant requirements of the following European directives and standards:	
Issued in (place):	MARCQ-EN-BAROEUL
Date (day/month/year):	05-10-2017
DOMYOS brand manager:	Caroline LANIGAN
DECATHLON, 4 boulevard de Mons, BP 299 59650 VILLENEUVE D'ASCQ CEDEX, France	

ES**DECLARACIÓN DE CONFORMIDAD CE**

Nombre del producto:	DOMYOS T540A
Función del producto:	Cinta de correr
Modelo:	8353400
Tipo:	2012957
	2006/42/EC 2014/35/EU 2014/30/EU EN 60335-1 EN 55014-1 y EN 55014-2 EN 61000-3-2 y EN 61000-3-3 EN ISO 20957-1 y EN 957-6
Este producto cumple todos los requisitos relevantes de los siguientes estándares y directivas europeas:	
Emitido en (lugar):	MARCQ-EN-BAROEUL
Fecha (día/mes/año):	05-10-2017
Director de la marca DOMYOS:	Caroline LANIGAN
DECATHLON, 4 boulevard de Mons, BP 299 59650 VILLENEUVE D'ASCQ CEDEX, France	

IT**DICHIARAZIONE DI CONFORMITÀ CE**

Nome del prodotto:	DOMYOS T540A
Funzione del prodotto:	Tapis roulant
Modello:	8353400
Tipo:	2012957
	2006/42/EC 2014/35/EU 2014/30/EU EN 60335-1 EN 55014-1 & EN 55014-2 EN 61000-3-2 & EN 61000-3-3 EN ISO 20957-1 & EN 957-6
Questo prodotto è conforme a tutti i requisiti pertinenti delle seguenti direttive e norme europee:	
Redatto a (luogo):	MARCQ-EN-BAROEUL
Data (giorno/mese/anno):	05-10-2017
Direttore della marca DOMYOS:	Caroline LANIGAN
DECATHLON, 4 boulevard de Mons, BP 299 59650 VILLENEUVE D'ASCQ CEDEX, France	

PT**DECLARAÇÃO DE CONFORMIDADE CE**

Nome do produto:	DOMYOS T540A
Função do produto:	Passadeira
Modelo:	8353400
Tipo:	2012957
	2006/42/EC 2014/35/EU 2014/30/EU EN 60335-1 EN 55014-1 & EN 55014-2 EN 61000-3-2 & EN 61000-3-3 EN ISO 20957-1 & EN 957-6
Este produto está em conformidade com todos os requisitos relevantes das seguintes diretivas e normas europeias:	
Emitido em (local):	MARCQ-EN-BAROEUL
Data (dia/mês/ano):	05-10-2017
Gestor de marca DOMYOS:	Caroline LANIGAN
DECATHLON, 4 boulevard de Mons, BP 299 59650 VILLENEUVE D'ASCQ CEDEX, France	

DECATHLON

Производител и адрес, Франция:
 DECATHLON - 4 Boulevard de Mons - BP 299
 59665 Villeneuve d'Ascq cedex - France

HU**MEGFELELŐSÉGI NYILATKOZAT**

A termék neve:	DOMYOS T540A
A termék rendeltetése:	Futópad
Modell:	8353400
Típus:	2012957

A termék megfelel a következő európai irányelvek és normák összes vonatkozó követelményének:	2006/42/EC
	2014/35/EU
	2014/30/EU
	EN 60335-1
	EN 55014-1 és EN 55014-2
	EN 61000-3-2 és EN 61000-3-3
	EN ISO 20957-1 és EN 957-6

Kelt (hely):	MARCQ-EN-BAROEUL
Idő (nap/hónap/év):	05-10-2017
A Domyos márka igazgatója:	Caroline LANIGAN

DECATHLON, 4 boulevard de Mons, BP 299
 59665 VILLENEUVE D'ASCQ CEDEX, France

SK**VYHLÁSENIE O ZHODE**

Názov produktu:	DOMYOS T540A
Funkcia produktu:	Bežecký pás
Model:	8353400
Typ:	2012957

Tento produkt spĺňa všetky príslušné požiadavky nasledujúcich Európskych smerníc a noriem:	2006/42/EC
	2014/35/EU
	2014/30/EU
	EN 60335-1
	EN 55014-1 & EN 55014-2
	EN 61000-3-2 & EN 61000-3-3
	EN ISO 20957-1 & EN 957-6

Vydané v (miesto):	MARCQ-EN-BAROEUL
Dátum (deň/mesiac/rok):	05-10-2017
Vedúci pracovník značky Domyos:	Caroline LANIGAN

DECATHLON, 4 boulevard de Mons, BP 299
 59665 VILLENEUVE D'ASCQ CEDEX, France

SV**FÖRSÄKRAN OM EG-ÖVERENSSTÄMMELSE**

Produktnamn:	DOMYOS T540A
Produktfunktion:	Löpband
Modell:	8353400
Typ:	2012957

Denna produkt uppfyller alla relevanta krav i följande europeiska direktiv och standarder:	2006/42/EC
	2014/35/EU
	2014/30/EU
	EN 60335-1
	EN 55014-1 och EN 55014-2
	EN 61000-3-2 och EN 61000-3-3
	EN ISO 20957-1 och EN 957-6

Utfärdad i (ort):	MARCQ-EN-BAROEUL
Datum (dag/månad/år):	05-10-2017
Varumärkeschef för Domyos:	Caroline LANIGAN

DECATHLON, 4 boulevard de Mons, BP 299
 59665 VILLENEUVE D'ASCQ CEDEX, France

PL**DEKLARACJA ZGODNOŚCI**

Nazwa produktu:	DOMYOS T540A
Funkcja produktu:	Bieżnia
Model:	8353400
Typ:	2012957

Ten produkt jest zgodny z wszystkimi istotnymi wymaganiami dyrektyw i norm europejskich wymienionych poniżej:	2006/42/EC
	2014/35/EU
	2014/30/EU
	EN 60335-1
	EN 55014-1 i EN 55014-2
	EN 61000-3-2 i EN 61000-3-3
	EN ISO 20957-1 i EN 957-6

Sporządzono w (miejscowość):	MARCQ-EN-BAROEUL
Data (dzień/miesiąc/rok):	05-10-2017
Dyrektor marki Domyos:	Caroline LANIGAN

DECATHLON, 4 boulevard de Mons, BP 299
 59665 VILLENEUVE D'ASCQ CEDEX, France

RO**DECLARAȚIE DE CONFORMITATE**

Numele produsului:	DOMYOS T540A
Funcția produsului:	Bandă de alergare
Model:	8353400
Tip:	2012957

Acest produs este în conformitate cu toate cerințele relevante ale următoarelor directive și norme europene:	2006/42/EC
	2014/35/EU
	2014/30/EU
	EN 60335-1
	EN 55014-1 și EN 55014-2
	EN 61000-3-2 și EN 61000-3-3
	EN ISO 20957-1 și EN 957-6

Emisă la (localitate):	MARCQ-EN-BAROEUL
Data (zi/lună/an):	05-10-2017
Directorul mărcii Domyos:	Caroline LANIGAN

DECATHLON, 4 boulevard de Mons, BP 299
 59665 VILLENEUVE D'ASCQ CEDEX, France

CS**PROHLÁŠENÍ ES O SHODĚ**

Název výrobku:	DOMYOS T540A
Funkce výrobku:	Běžecký pás
Model:	8353400
Typ:	2012957

Výrobek je v souladu se všemi příslušnými požadavky následujících evropských směrnic a norem:	2006/42/EC
	2014/35/EU
	2014/30/EU
	EN 60335-1
	EN 55014-1 & EN 55014-2
	EN 61000-3-2 & EN 61000-3-3
	EN ISO 20957-1 & EN 957-6

Vydáno v (místo):	MARCQ-EN-BAROEUL
Datum (den/měsíc/rok):	05-10-2017
Manažer značky Domyos:	Caroline LANIGAN

DECATHLON, 4 boulevard de Mons, BP 299
 59665 VILLENEUVE D'ASCQ CEDEX, France

BG**ДЕКЛАРАЦИЯ ЗА СЪОТВЕТСТВИЕ**

Наименование на продукта:	DOMYOS T540A
Функция на продукта:	Бягаща пътека
Модел:	8353400
Вид:	2012957

Този продукт съответства на всички изисквания на европейските директиви и стандарти изброени по-долу:	2006/42/EC
	2014/35/EU
	2014/30/EU
	EN 60335-1
	EN 55014-1 и EN 55014-2
	EN 61000-3-2 и EN 61000-3-3
	EN ISO 20957-1 и EN 957-6

Издадена в (място):	MARCQ-EN-BAROEUL
Дата (ден/месец/година):	05-10-2017
Управител за марката Domyos:	Caroline LANIGAN

DECATHLON, 4 boulevard de Mons, BP 299
 59665 VILLENEUVE D'ASCQ CEDEX, France

DECATHLON

Производитель и адрес, Франция:
 DECATHLON - 4 Boulevard de Mons - BP 299
 59665 Villeneuve d'Ascq cedex - France

SL**IZJAVA O SKLADNOSTI (ES)**

Ime izdelka:	DOMYOS T540A
Funkcija izdelka:	Tekalna steza
Model:	8353400
Tip:	2012957
Izdelek je skladen z vsemi ustreznimi zahtevami sledečih evropskih direktiv in standardov:	2006/42/EC 2014/35/EU 2014/30/EU EN 60335-1 EN 55014-1 in EN 55014-2 EN 61000-3-2 in EN 61000-3-3 EN ISO 20957-1 in EN 957-6
Izdano v (kraj):	MARCQ-EN-BAROEUL
Datum (dan/mesec/leto):	05-10-2017
Vodja blagovne znamke Domyos:	Caroline LANIGAN
DECATHLON, 4 boulevard de Mons, BP 299 59650 VILLENEUVE D'ASCQ CEDEX, France	

TR**AB UYUMLULUK BEYANI**

Ürünün adı:	DOMYOS T540A
Ürünün işlevi:	Koşu bandı
Model:	8353400
Tip:	2012957
Bu ürün, aşağıdaki Avrupa yönergelerine ve standartlarına ilişkin tüm gereksinimlere uygundur:	2006/42/EC 2014/35/EU 2014/30/EU EN 60335-1 EN 55014-1 & EN 55014-2 EN 61000-3-2 ve EN 61000-3-3 EN ISO 20957-1 ve EN 957-6
Hazırladığı yer (yer):	MARCQ-EN-BAROEUL
Tarih (gün/ay/yıl):	05-10-2017
DOMYOS marka müdürü:	Caroline LANIGAN
DECATHLON, 4 boulevard de Mons, BP 299 59650 VILLENEUVE D'ASCQ CEDEX, France	

VI**TUYỂN BỐ EC VỀ SỰ PHÙ HỢP**

Tên sản phẩm:	DOMYOS T540A
Chức năng sản phẩm:	Máy chạy bộ
Mô-đen:	8353400
Loại:	2012957
Sản phẩm này tuân thủ tất cả các yêu cầu liên quan về các chỉ thị và tiêu chuẩn Châu Âu sau:	2006/42/EC 2014/35/EU 2014/30/EU EN 60335-1 EN 55014-1 & EN 55014-2 EN 61000-3-2 & EN 61000-3-3 EN ISO 20957-1 & EN 957-6
Được cấp tại (nơi):	MARCQ-EN-BAROEUL
Ngày (Ngày/tháng/năm):	05-10-2017
Quản lý thương hiệu Domyos:	Caroline LANIGAN
DECATHLON, 4 boulevard de Mons, BP 299 59650 VILLENEUVE D'ASCQ CEDEX, France	

HR**IZJAVA O SUKLADNOSTI**

Naziv proizvoda:	DOMYOS T540A
Funkcija proizvoda:	Traka za trčanje
Model:	8353400
Vrsta:	2012957
Proizvod je u skladu sa svim relevantnim zahtjevima sljedećih europskih direktiva i standarda:	2006/42/EC 2014/35/EU 2014/30/EU EN 60335-1 EN 55014-1 & EN 55014-2 EN 61000-3-2 & EN 61000-3-3 EN ISO 20957-1 & EN 957-6
Izdano (mjesto):	MARCQ-EN-BAROEUL
Datum (dan/mjesec/godina):	05-10-2017
Menadžer robne marke Domyos:	Caroline LANIGAN
DECATHLON, 4 boulevard de Mons, BP 299 59650 VILLENEUVE D'ASCQ CEDEX, France	

EL**ΔΗΛΩΣΗ ΣΥΜΜΟΡΦΩΣΗΣ CE**

Όνομασία προϊόντος:	DOMYOS T540A
Λειτουργία προϊόντος:	Διάδρομος
Μοντέλο:	8353400
Τύπος:	2012957
Το προϊόν αυτό πληροί το σύνολο των σχετικών απαιτήσεων των παρακάτω ευρωπαϊκών οδηγιών και προτύπων:	2006/42/EC 2014/35/EU 2014/30/EU EN 60335-1 EN 55014-1 & EN 55014-2 EN 61000-3-2 & EN 61000-3-3 EN ISO 20957-1 & EN 957-6
Συντάχθηκε στην (τόπος):	MARCQ-EN-BAROEUL
Ημερομηνία (ημέρα/μήνας/έτος):	05-10-2017
Διευθυντής του εμπορικού σήματος Domyos:	Caroline LANIGAN
DECATHLON, 4 boulevard de Mons, BP 299 59650 VILLENEUVE D'ASCQ CEDEX, France	

RU**ДЕКЛАРАЦИЯ СООТВЕТСТВИЯ CE**

Название изделия:	DOMYOS T540A
Назначение изделия:	Беговая дорожка
Модель:	8353400
Тип:	2012957
Это изделие соответствует всем применимым требованиям следующих европейских директив и норм:	2006/42/EC 2014/35/EU 2014/30/EU EN 60335-1 EN 55014-1 и EN 55014-2 EN 61000-3-2 и EN 61000-3-3 EN ISO 20957-1 и EN 957-6
Место составления:	MARCQ-EN-BAROEUL
Дата (день/месяц/год):	05-10-2017
Директор по бренду Domyos:	Caroline LANIGAN
DECATHLON, 4 boulevard de Mons, BP 299 59650 VILLENEUVE D'ASCQ CEDEX, France	

ID**PERNYATAAN KESESUAIAN CE**

Nama produk:	DOMYOS T540A
Fungsi produk:	Treadmill
Model:	8353400
Jenis:	2012957
Produk ini sesuai dengan semua persyaratan relevan dari direktif dan standar Uni Eropa berikut:	2006/42/EC 2014/35/EU 2014/30/EU EN 60335-1 EN 55014-1 & EN 55014-2 EN 61000-3-2 & EN 61000-3-3 EN ISO 20957-1 & EN 957-6
Dibuat di (tempat):	MARCQ-EN-BAROEUL
Tanggal (hari/bulan/tahun):	05-10-2017
Direktur merek Domyos:	Caroline LANIGAN
DECATHLON, 4 boulevard de Mons, BP 299 59650 VILLENEUVE D'ASCQ CEDEX, France	

DECATHLON

Производитель и адрес, Франция:
DECATHLON - 4 Boulevard de Mons - BP 299
59665 Villeneuve d'Ascq cedex - France

JA**EC適合宣言書**

製品名:	DOMYOS T540A
製品の機能:	トレッドミル
型:	8353400
種類:	2012957
2006/42/EC 2014/35/EU 2014/30/EU EN 60335-1 EN 55014-1 & EN 55014-2 EN 61000-3-2 & EN 61000-3-3 EN ISO 20957-1 & EN 957-6	
発効地:	MARCQ-EN-BAROEUL
発効日 (日/月/年):	05-10-2017
DOMYOS ブランドマネージャー:	Caroline LANIGAN

DECATHLON, 4 boulevard de Mons, BP 299
59650 VILLENEUVE D'ASCQ CEDEX, France

TH**ใบรับรองมาตรฐาน EC**

ชื่อผลิตภัณฑ์:	DOMYOS T540A
ฟังก์ชันการทำงาน:	ลู่วิ่งไฟฟ้า
รุ่น:	8353400
ประเภท:	2012957
2006/42/EC 2014/35/EU 2014/30/EU EN 60335-1 EN 55014-1 & EN 55014-2 EN 61000-3-2 & EN 61000-3-3 EN ISO 20957-1 & EN 957-6	
ออกใน (สถานที่ตั้ง):	MARCQ-EN-BAROEUL
วันที่ (วัน/เดือน/ปี):	05-10-2017
ผู้จัดการแบรนด์ DOMYOS:	Caroline LANIGAN

DECATHLON, 4 boulevard de Mons, BP 299
59650 VILLENEUVE D'ASCQ CEDEX, France

AR**إقرار مطابقة المنتج لاشتراطات أسواق الاتحاد الأوربي**

اسم المنتج:	DOMYOS T540A
وظيفة الجهاز الكهربائية:	جهاز المشاية الكهربائية
الموديل:	8353400
النوع:	2012957
2006/42/EC EU/2014/35 EU/2014/30 EN 60335-1 EN 55014-1 & EN 55014-2 EN 61000-3-2 & EN 61000-3-3 EN ISO 20957-1 & EN 957-6	
صادر في (مكان):	MARCQ-EN-BAROEUL
التاريخ (يوم/شهر/سنة):	05-10-2017
مدير علامة Domyos التجارية:	Caroline LANIGAN
DECATHLON, 4 boulevard de Mons, BP 299 VILLENEUVE D'ASCQ CEDEX, France 59650	

ZH**EC符合性声明**

产品名称:	DOMYOS T540A
产品功能:	跑步机
型号:	8353400
类型:	2012957
2006/42/EC 2014/35/EU 2014/30/EU EN 60335-1 EN 55014-1 & EN 55014-2 EN 61000-3-2 & EN 61000-3-3 EN ISO 20957-1 & EN 957-6	
发布地点:	MARCQ-EN-BAROEUL
日期 (日/月/年):	05-10-2017
DOMYOS品牌经理:	Caroline LANIGAN

DECATHLON, 4 boulevard de Mons, BP 299
59650 VILLENEUVE D'ASCQ CEDEX, France

ZT**EC規範遵從聲明**

產品名稱:	DOMYOS T540A
產品功能:	跑步機
型號:	8353400
類別:	2012957
2006/42/EC 2014/35/EU 2014/30/EU EN 60335-1 EN 55014-1 & EN 55014-2 EN 61000-3-2 & EN 61000-3-3 EN ISO 20957-1 & EN 957-6	
發行(地點):	MARCQ-EN-BAROEUL
日期(日/月/年):	05-10-2017
DOMYOS 品牌經理:	Caroline LANIGAN

DECATHLON, 4 boulevard de Mons, BP 299
59650 VILLENEUVE D'ASCQ CEDEX, France

KO**EC 준수성 설명**

제품명:	DOMYOS T540A
제품 기능:	러닝머신
모델:	8353400
유형:	2012957
2006/42/EC 2014/35/EU 2014/30/EU EN 60335-1 EN 55014-1 & EN 55014-2 EN 61000-3-2 & EN 61000-3-3 EN ISO 20957-1 & EN 957-6	
제조지(장소):	MARCQ-EN-BAROEUL
일자(연/월/일):	05-10-2017
DOMYOS 브랜드 매니저:	Caroline LANIGAN

DECATHLON, 4 boulevard de Mons, BP 299
59650 VILLENEUVE D'ASCQ CEDEX, France

FA**EC بیانیه انطباق**

نام محصول:	DOMYOS T540A
تردیل:	مدل
نوع:	8353400
نوع:	2012957
2006/42/EC EU/2014/35 EU/2014/30 EN 60335-1 EN 55014-1 & EN 55014-2 EN 61000-3-2 & EN 61000-3-3 EN ISO 20957-1 & EN 957-6	
صادر شده در (محل):	MARCQ-EN-BAROEUL
تاریخ (روز/ماه/سال):	05-10-2017
مدیر برند Domyos:	Caroline LANIGAN
DECATHLON, 4 boulevard de Mons, BP 299 VILLENEUVE D'ASCQ CEDEX, France 59650	

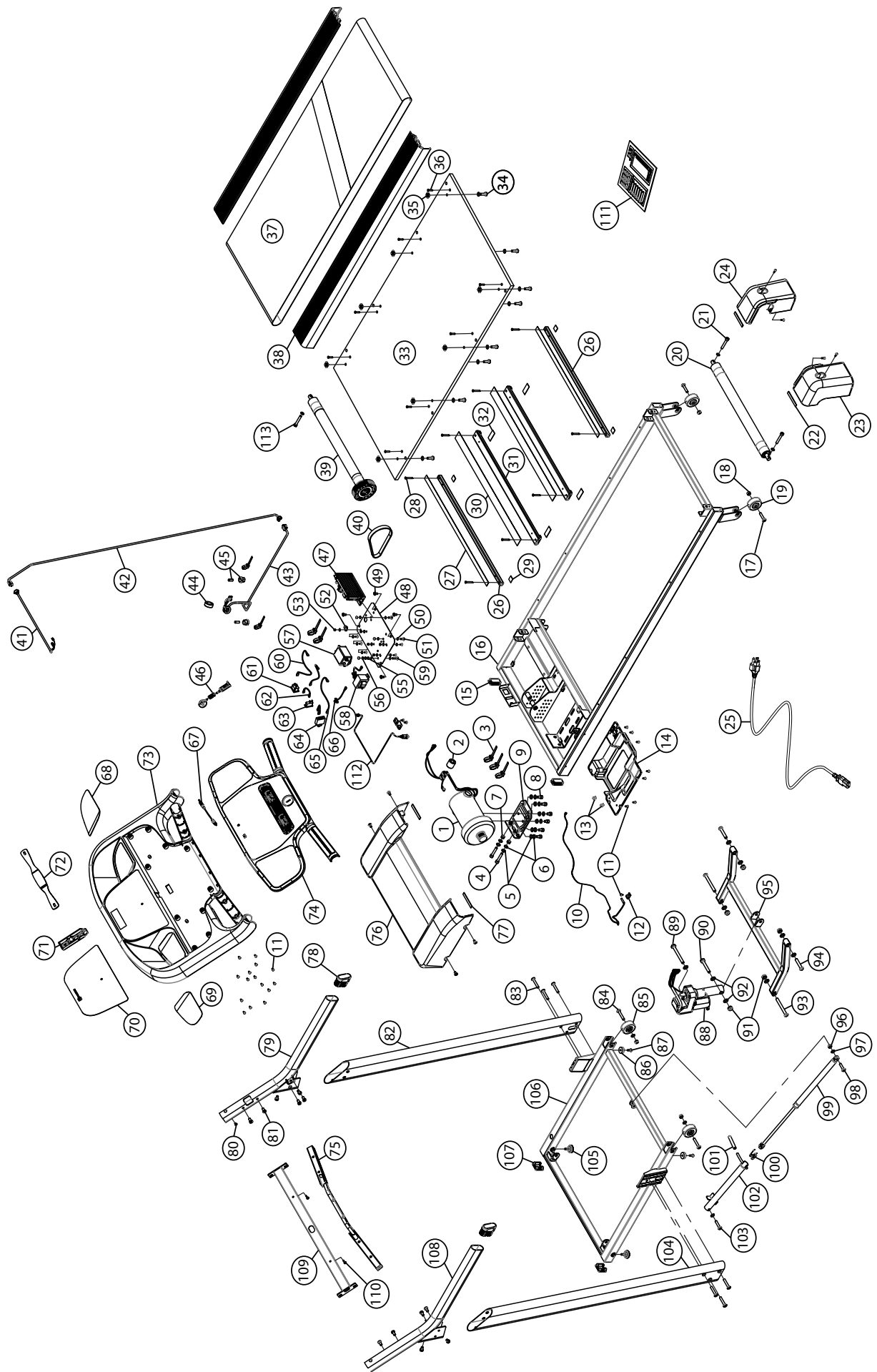

T540A

Original instructions to be kept
Notice originale à conserver
Conserve estas instrucciones originales
Originalanleitung für Ihre Unterlagen
Istruzioni originali da conservare
De oorspronkelijke handleiding dient bewaard te worden
Manual original a guardar
Instrukcja obsługi do zachowania na przyszłość
Tegye el az eredeti használati utasítást.
Сохраните оригинальную инструкцию
Informații originale care trebuie păstrate
Originál návod uchovať
Originální návod uschovejte
Originalbipacksedel att spara
Запазете оригиналното упътване
Muhafaza edilecek orijinal kullanım kılavuzu
Izvorne upute, sačuvajte za kasniju upotrebu
Shranite originalna navodila
Φυλάξτε το πρωτότυπο των οδηγιών χρήσης
Tuân theo các chỉ dẫn ban đầu
Petunjuk asli untuk disimpan
請保留說明書
大切に保管してください
請保留原始說明書
โปรดเก็บรักษาคู่มือการใช้งาน
보관해야 할 사용설명서 원본
يرجى الاحتفاظ بهذه النشرة
دستورالعمل های اصلی را نگهداری کنید

DECATHLON

Производитель и адрес, Франция:
DECATHLON - 4 Boulevard de Mons - BP 299
59650 Villeneuve d'Ascq cedex - France



Made in China - Hecho en China - Fabriqué en Chine -
Fabricado na/em China - Произведено в Китае - lmal
edildigi yer Çin - ผลิตในจีน - الصين صنع في

TURKSPORT Spor Ürünleri Sanayi ve Ticaret Ltd.Şti Osmaniye Mahallesi Çobançeşme Köşuyolu Bulvarı No: 3 Marmara Forum Garden Office 0B Blok 01 Bakırköy 34146 İstanbul, TURKEY

540-0011, 大阪市中央区農人橋1-1-22, 大江ビル10階, ノヴァテックジャパン株式会社

Importado para o Brasil por IGUASPORT Ltda. CNPJ 02.314.041/0001-88

跑步機 - 主要材料: 金屬 - 中國製造 - 進口/委託商台灣迪卡儂有限公司 台中市南屯區大墩南路379號 04-24719666

Импортер/уполномоченное изготовителем лицо: ООО «Октобл», 141031, Россия, Московская область, Мытищинский район, МКАД 84-й км., ТПЗ «Атлусфеево», влад. 3, стр. 3, +7(495)6414446 - Беговая дорожка - для занятий спортом

以下标示仅在中国大陆地区适用 - 生产商: 迪脉 (上海) 企业管理有限公司 地址: 上海市浦东新区银霄路393号2幢二层西北侧 邮编:201204 - GB17498-1 2008 - GB 17498-6 2008 - 品名:跑步机
- 主要材料: 金屬 - 等级: 合格品 - 中国制造 - 质检证明: 合格 - 商标: DOMYOS

ลู่วิ่ง - ชื่อผู้นำเข้า: บริษัท ดิแคทลอน (ประเทศไทย) จำกัด เลขที่ 14/9 หมู่ที่ 13 ถนนบางนา-ตราด ตำบลบางแก้ว อำเภอบางพลี จังหวัดสมุทรปราการ 10540

Importado para Colombia por Decathlon Colombia SAS - NIT: 900868271 - SIC: 900868271-1

جهاز المشاية الكهربائية - Decathlon Trading Egypt - 1st Al Wozaraa Square 1169 - Sheraton - Cairo - Egypt

DECATHLON HONG KONG COMPANY LIMITED - SUITE 1623 16/F OCEAN CENTRE - 5 CANTON ROAD - KOWLOON - HONG KONG

Importado por Artículos Deportivos Decathlon, S.A de C.V Av. Ejército Nacional 826, Delegación Miguel Hidalgo, Colonia Polanco, 11540 Ciudad de México, México R.F.C.ADD 150727S34

Decathlon Australia Pty Ltd. - 4/37 Union Street, Pymont, Sydney NSW 2009, Australia

Máy chạy bộ - Vật liệu chính:Kim loại - Sản xuất tại Trung Quốc - Tên và địa chỉ NKK/PP: Công ty TNHH Decathlon Việt Nam 561A Điện Biên Phủ, Phường 25, Quận Bình Thạnh, Tp.Hồ Chí Minh, Việt Nam

EN 957-6:2010
EN ISO 20957-1 2013
Pack Ref: 1863621

EU 5187 / CN 73763

V4-2017-09-20

DOMYOS.COM