

# NL - Gebruikershandleiding

Elops 500E





Beste klant.

Hartelijk dank voor u aankoop van de ELOPS 500E elektrische fiets. Vanaf nu verplaatst u zich met plezier op 2 wielen naar uw hobby's, het is de beste en meest zuinige hulpmiddel voor uw verplaatsingen in de stad en tot slot kunt u calorieën verbranden en in vorm blijven. Toch vragen wij u de gebruikershandleiding te lezen om ten volle te genieten van uw ELOPS 500E elektrische fiets.

Vergeet nooit dat een elektrische fiets geen bromfiets is. U moet ook uw bijdrage leveren om verder, sneller en langer te fietsen.

Wij raden u aan uw elektrische fiets in een vrije ruimte te starten zodat u het starten van de motor goed voelt en u uw fiets goed onder controle kunt houden.

Gebruik de sportieve modus voor uw eerste kilometers als u er zeker van bent dat u uw fiets onder controle kunt houden.

Hieronder alle tips om volop van uw elektrische fiets met trapondersteuning ELOPS 500E te profiteren.

een elektrische fiets is zwaarder dan een gewone fiets. Zonder de assistentie kan het trappen zwaarder zijn

Bij pech dient u te allen tijde zelf in staat te zijn om te trappen.

**Opgelet, deze handleiding is enkel voor de elektrische eigenschappen van uw fiets.**

**Naast dit document dient u de algemene B'TWIN-handleiding voor onze fietsen te raadplegen. Al deze documenten zijn beschikbaar op onze website [www.supportdecathlon.com](http://www.supportdecathlon.com) of in onze DECATHLON-winkels.**

# De 10 juiste handelingen om ten volle van uw elektrische fiets te kunnen genieten

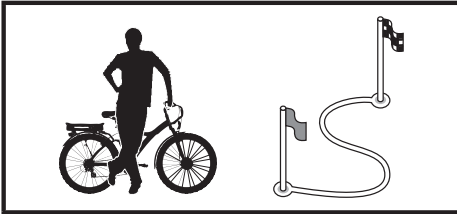

1. Men moet trappen om verder te geraken

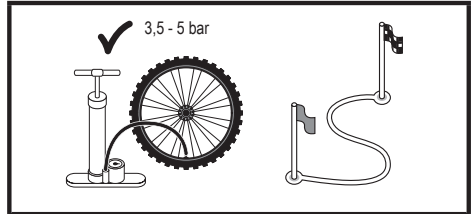

2. De autonomie en het rendement zijn beter met banden die opgepompt zijn tussen 3,5 en 5 bar

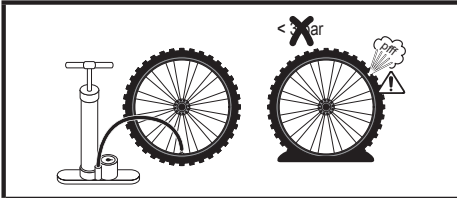

3. Het risico op een lekke band is groot wanneer de banden onvoldoende opgepompt zijn

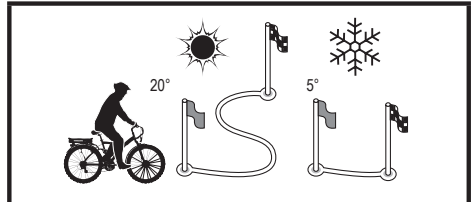

4. de autonomie zal verminderen bij koud weer

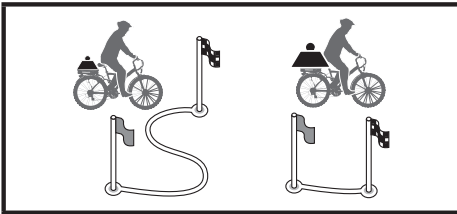

5. De autonomie zal verkleinen wanneer de fiets te zwaar geladen is

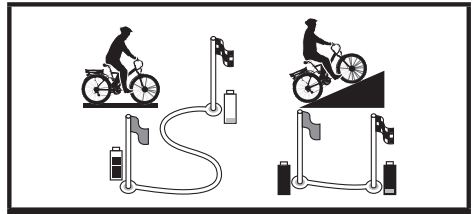

6. De autonomie zal verkleinen bij het klimmen

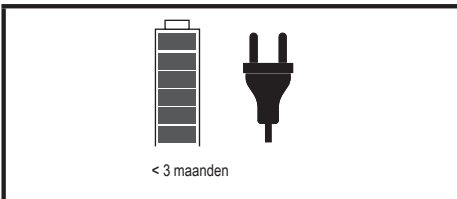

7. De batterij dient ten minste om de 3 maanden volledig opgeladen te worden

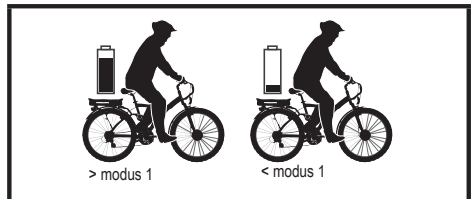

8. We raden aan de ondersteuningsmodus te beperken wanneer de batterij bijna leeg is

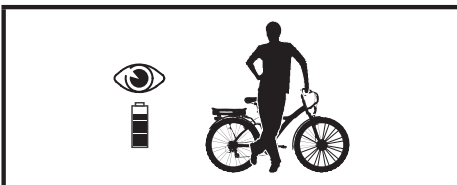

9. de indicator batterijniveau is preciezer als de fiets stil staat

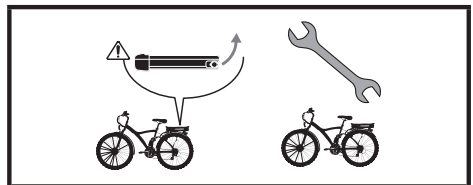

10. De batterij dient verwijderd te worden voor elke onderhoudsinterventie

<b>PRODUCTBESCHRIJVING .....</b>	<b>6</b>
Technische eigenschappen van de elektrische fiets .....	6
Algemene werking van de fiets .....	6
<b>SCHERM EN BEDIENINGSONDERDELEN .....</b>	<b>7</b>
Uitleg scherm en werking .....	7
<b>BATTERIJ EN LADER .....</b>	<b>8</b>
Vorzorgsmaatregel bij gebruik .....	9
Batterij plaatsen en verwijderen .....	11
Autonomie van de batterij .....	12
Onderhoud en levensduur (garantievoorwaarden) .....	12
Automatische diagnose batterij .....	13
Batterij in diepe slaapstand plaatsen .....	14
Extra voorzorgsmaatregelen bij gebruik .....	15
Onderhoud .....	16
Accessoires kabel .....	17
Foutcodes .....	18
<b>Bewaar uw kassabon zorgvuldig, het is tevens uw aankoopbewijs. ....</b>	<b>19</b>

# PRODUCTBESCHRIJVING

## Technische eigenschappen van de elektrische fiets



**A** Ledverlichting achteraan

**B** Batterij en controle

**C** Kabelboom + kabels: Remmen / bedieningsscherm

**D** Controlescherm

**E** Remdetector

**F** Ledverlichting vooraan

**G** Motorbundel

**H** Motor

**I** Pedaaldetector

## Algemene werking van de fiets

De elektrische fiets kan gebruikt worden met of zonder hulp door op de ON/OFF knop te drukken. Vergrendel de batterij altijd met de sleutel. De elektrische hulp van uw fiets werkt enkel als u trapt. De hulp wordt onderbroken zodra een van de remmen geactiveerd wordt of wanneer de snelheid hoger is dan 25 km/u. Ze wordt automatisch opnieuw ingeschakeld onder 23 km/u. Om de autonomie van de batterij te bewaren, is de fiets uitgerust met een «vermogensbeperking» die de hulp beperkt wanneer de motor zwaar belast wordt. Bij intensief gebruik en uitzonderlijke weersomstandigheden, is het mogelijk dat de hulp onderbroken wordt om de volledigheid van het systeem te behouden.

# SCHERM EN BEDIENINGSONDERDELEN

## Uitleg scherm en werking

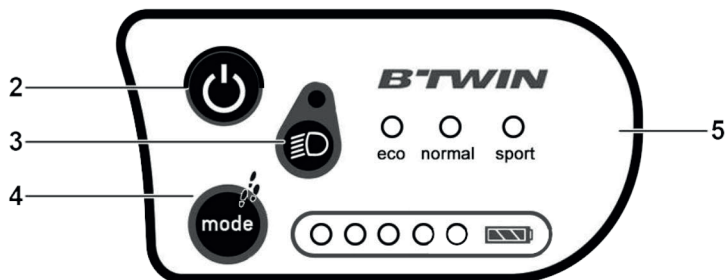

1 Hulpmodus :  
Iedere modus komt overeen met maximale hulpsnelheden die hieronder beschreven worden :

Modus	off	eco	normal	sport
Maximale hulpsnelheid**	0 km/h	15 km/h	20 km/h	25 km/h
Gemiddelde autonomie**	/	30 - 45 km		

2  **START-STOP-knop:**  
Schakel de elektrische fiets in en uit door een korte druk op de START / STOP knop.

3  **Verlichtingsknop:**  
De verlichting van de fiets in- en uitschakelen met een korte druk op de knop. Maakt het mogelijk de elektrische ondersteuning te onderbreken door een lang druk op de knop door het gebruik van de verlichting beschikbaar te laten

4  **Knop MODE:**  
Selectie van een hulpmodus door een korte druk.  
Keuze van de voetgangersmodus door een lange druk op de knop.  
In deze modus kan de fiets verplaatst worden door ernaast te wandelen aan een snelheid van maximaal 6km/u.  
Opgelet deze modus mag niet gebruikt worden wanneer u op de fiets zit

5  **Batterijniveau\*:**  
Vijf batterijniveaus.  
Wanneer het batterijniveau laag is: het lampje knippert.

\* Controleer de batterijstatus wanneer hij niet geactiveerd is, bij hoge vraag naar hulp kunnen afwijkingen vastgesteld worden.

\*\*Getest onder geprotocolleerde omstandigheden, voor een gebruiker met een gewicht van 75 kg, een banddruk van 4 bar en met inachtneming van de 10 goede voorwaarden.

# BATTERIJ EN LADER

De batterijen van onze elektrische fietsen maken allemaal gebruik van lithium-ioncellen zonder geheugeneffect. Wij raden u aan de batterij na ieder gebruik op te laden.

**Voor het eerste gebruik moet de de batterij volledig opladen.**

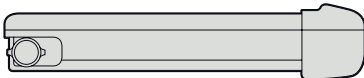
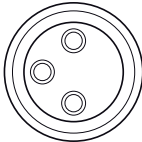











Batterij	Lader
<p data-bbox="180 379 398 411">Batterij 24 V / 8 Ah*</p> 	<p data-bbox="717 331 922 363">Ingang: 100-240V</p> <p data-bbox="717 373 889 405">Uitgang: 29,4V</p> 







\* Bij de aankoop is de 24V-batterij niet actief. Sluit de lader aan om deze te activeren.

De batterij valt tot 500 laad- en ontladcycli (1 cyclus = 1 keer laden + 1 keer ontladen) onder garantie met inachtneming van de geldende gebruikersvoorwaarden en de opslagvoorwaarden.

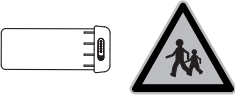

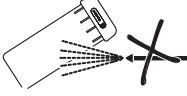
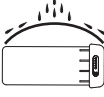
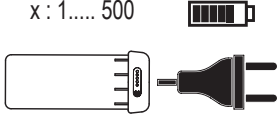
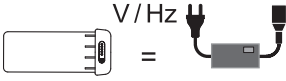
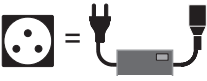
## Vorzorgsmaatregel bij gebruik

 <p>+50°</p>	<p>Niet blootstellen aan temperaturen hoger dan 50°C.</p>		
	<p>&lt; +10°C</p>	<p>+10°C / +50°C</p>	<p>&gt; +50°C</p>
 <p>+10°C +25°C</p>	<p>Opslagomstandigheden: U moet het apparaat opgeladen opslaan in een frisse en droge omgeving (tussen -10°C en +25°C) en beschut tegen de zon.</p>		
	<p>&lt; +10°C</p>	<p>+10°C / +25°C</p>	<p>&gt; +25°C</p>
 <p>+10°C +40°C</p>	<p>Laad uw batterij op in een droge omgeving bij een temperatuur tussen +10°C en 40°C.</p>		
	<p>&lt; +10°C</p>	<p>+10°C / +40°C</p>	<p>&gt; +40°C</p>
	<p>Let op: In bepaalde uitzonderlijke omstandigheden kan de controleur hoge temperaturen bereiken.</p>		
	<p>Niet uit elkaar halen.</p>		
 	<p>Werp de batterij niet in containers die hiervoor niet geschikt zijn. Breng de versleten batterij naar uw Décathlon-winkel zodat deze kan worden gerecycleerd.</p>		
	<p>Risico op brand.</p>		
	<p>Risico op elektrocutie.</p>		
 	<p>Voorzichtig hanteren. Product is gevoelig voor schokken.</p>		
	<p>Veroorzaak nooit kortsluiting op de batterij door positieve en negatieve polen met elkaar in contact te brengen.</p>		

	<p>Laat nooit kinderen de batterij hanteren of ermee spelen.</p>
	<p>Niet onderdompelen.</p>
	<p>Niet wassen met een hogedrukreiniger.</p>
	<p>Regenbestendig.</p>
<p>x : 1..... 500</p> 	<p>Uw batterij kan 500 keer volledig opgeladen en ontladen worden. Vanaf het moment dat de capaciteit en de autonomie van de batterij vermindert.</p>
	<p>Controleer altijd de compatibiliteit tussen de lader / batterij.</p>
<p>+100 V / +240 V</p> 	<p>Controleer altijd de compatibiliteit van de lader met het lokaal elektrisch netwerk: Druk: 100 V, maximum 240 V.</p>
<p>+50 Hz / +60 Hz</p> 	<p>Frequentie: minimum 50, maximum 60 Hz.</p>
	<p>Laad de batterij alleen binnenshuis op.</p>
	<p>Transport met vliegtuig verboden.</p>
	<p>Wanneer deze gebruiksvorschriften niet nageleefd worden, wordt de garantie van de producent geannuleerd.</p>

## Batterij plaatsen en verwijderen

### Plaatsen:

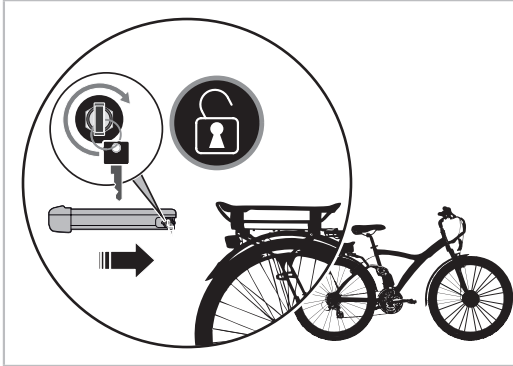

Ontgrendel de vergrendeling eerst met de sleutel voordat u de batterij terugplaatst. Controleer of er zich geen vreemde voorwerpen in de schede zijn terechtgekomen.

### Verwijderen:

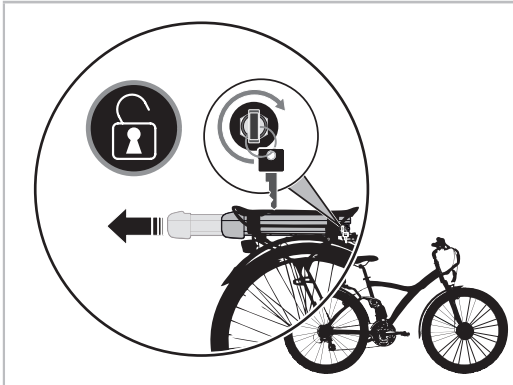

Voordat u uw batterij verwijdert, ontgrendelt u met de sleutel.  
Haal vervolgens de batterij eruit door naar onderen te trekken.

### Belangrijke opmerkingen:

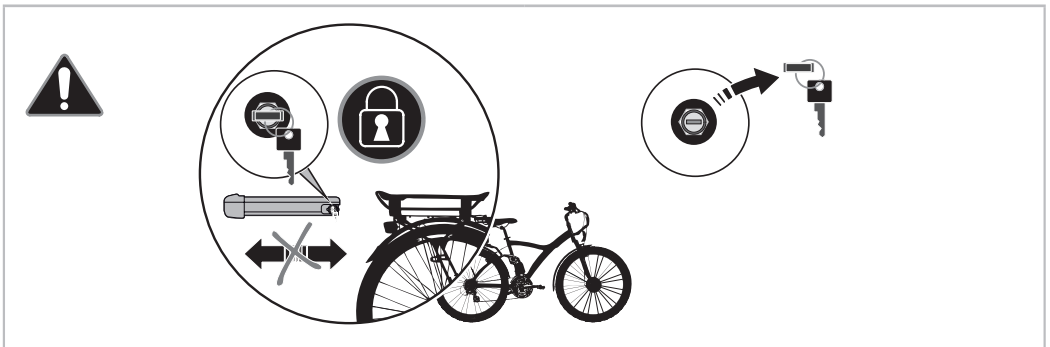

Probeer de batterij niet te plaatsen of te verwijderen wanneer hij vergrendeld is (horizontale positie van de sleutel): U loopt het risico de veiligheid van uw batterij te beschadigen.

## Autonomie van de batterij

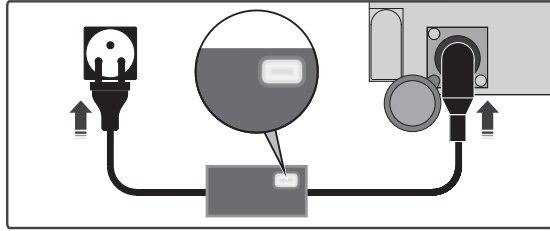
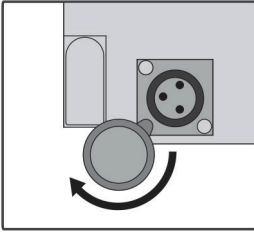

Start van het opladen oranje LED.

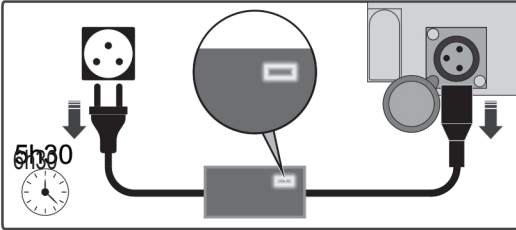

Einde van het opladen groen LED.

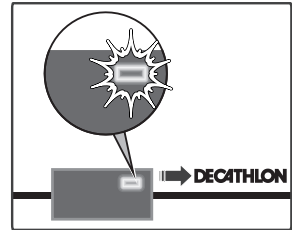

LED knippert oranje, probleem tijdens het opladen, neem contact op met de winkel.

## Onderhoud en levensduur (garantievoorwaarden)

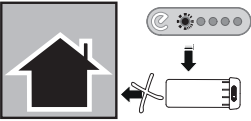

De batterij niet ontladen (1 groen knipperend lampje) bewaren om zo volledige ontlading en bijgevolg defect te voorkomen.

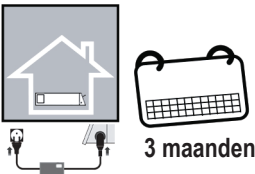

De batterij ten minste om de 3 maanden volledig opladen

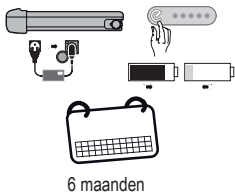

Om een precieze indicatie van uw batterij te garanderen (bij het drukken op de knop voor statusindicatie), raden wij u aan de batterij om de 6 maanden volledig op te laden en vervolgens volledig te ontladen (deze handeling omvat het «kalibreren» van de status van uw batterij).



Bij langdurige opberging, de batterij in langdurige waakstand zetten (zie details p 14)

# Automatische diagnose batterij

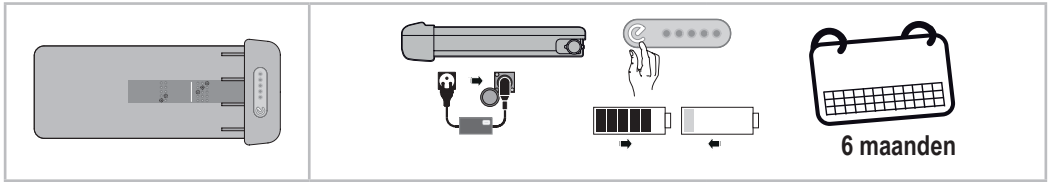

	11% - 20%	
	21% - 40%	
	41% - 60%	
	61% - 80%	
	81% - 100%	

		uw batterij bij nood opladen 
	onderspanningsbeveiliging	

	temperatuurbeveiliging	 <b>DECATHLON</b> Gelieve uw batterij terug te brengen naar uw winkel
	kortsluitingbeveiliging	
	andere beveiliging	

LED uit

LED brandt continu

LED knippert

## Batterij in diepe slaapstand plaatsen

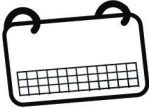

De batterij kan langdurig in de waakstand gezet worden (maximaal 1 jaar) zonder de noodzaak deze op te laden en zonder de capaciteiten van de batterij te wijzigen

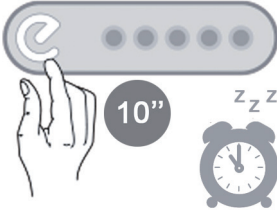



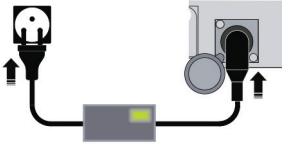



Druk 10 seconden op de knop van de batterij tot de leds van de batterij doven. De batterij bevindt zich nu in de slaapstand.

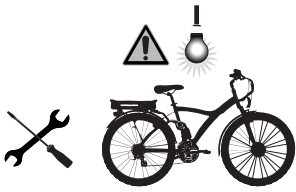
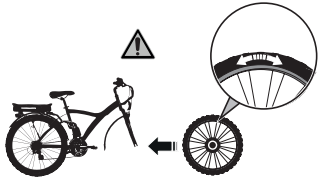

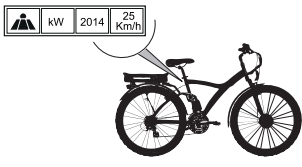

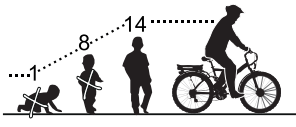

Sluit de batterij aan op de lader en een stopcontact om deze te wekken.

## Extra voorzorgsmaatregelen bij gebruik

	<p>Voer het onderhoud altijd uit onder geschikt licht.</p>
	<p>Let op, wanneer u het wiel demonteert, moet u erop letten dat de draairichting van het wiel correct is.</p>
	<p>Voor elk gebruik dient u de remmen en van uw elektrische systeem te controleren</p>
	<p>Het gewicht, het vermogen, het productiejaar en de maximale snelheid staan op het frame van uw fiets. De fiets met elektrische assistentie weegt meer dan 15 kg. Wij raden u aan om de fiets met twee personen te transporteren.</p>
	<p>Rijd altijd met een helm.</p>
	<p>Deze elektrische fietsen werden vervaardigd voor personen van 14 jaar en ouder.</p>
	<p>Let op: bij regen, vriestemperaturen of sneeuw kan uw fiets contact met de grond verliezen.</p>

	<p>de fiets moet met de standaard op een vlakke ondergrond staan of in een fietsenrek.</p>
	<p>Let op: Deze fiets is alleen bedoeld voor gebruik in de stad. Deze fiets mag dus niet voor de volgende doeleinden worden gebruikt: Bergsporten - Trekking</p>
	<p>Wijzig in geen geval de componenten en het elektrische systeem van de fiets! Elke wijziging is gevaarlijk en wettelijk verboden. Als de gewijzigde fiets een storing vertoont of defect is, kan Decathlon de reparaties in geen geval onder de garantie uitvoeren (vervallen garantie). U bent ook strafrechtelijk aansprakelijk voor alle ongevallen waar de fiets bij betrokken is.</p>

## Onderhoud

	<p>Opgelet, voor het onderhoud van de elektrische onderdelen is speciale kennis vereist. Dit onderhoud wordt niet in de winkels uitgevoerd, maar in de lokale werkplaatsen van Décathlon en kan enkele dagen in beslag nemen.</p>
	<p>Alle handelingen van reiniging, elektrisch of mechanisch onderhoud moeten gebeuren als de fiets uitgeschakeld is en de batterij verwijderd is! het onderhoud aan het elektrische gedeelte van de fiets moet worden gedaan door een professional Als de ketting eraf loopt, dient u voor iedere handeling de stroom eraf te halen</p>
	<p>Opgelet: het gewicht van de fiets kan het maximum draagvermogen van uw montagestandaard of fietsendrager overschrijden.</p>
	<p>Wij raden u aan om uw elektrische fiets om de 6 maanden naar uw DECATHLON-winkel te brengen om een onderhoud uit te voeren.</p>



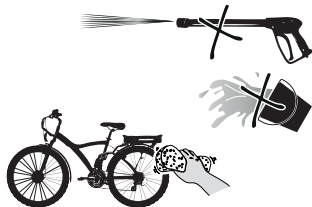

Verboden: reinigen met een hogedrukreiniger.  
Afgeraad: reinigen met veel water.  
Aanbevolen: met een vochtige spons reinigen.

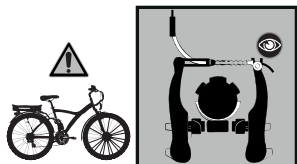

De velgen zijn onderhevig aan slijtage en het is dus belangrijk ze te controleren.



Het drijf wiel is ook onderhevig aan hogere druk dan het wiel van een klassieke fiets. Hoewel het versterkt is, is het mogelijk dat er spaken breken. Wanneer er een spaak breekt, neemt u contact op met uw DECATHLON winkel.

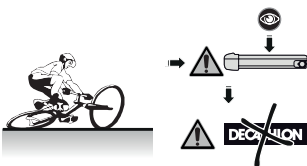

Wanneer de fiets of de batterij valt, controleert u de volledige batterij. Let op, na een val kan de waterdichtheid van de batterij niet meer gegarandeerd worden.







Voor meer informatie over het gebruik, het onderhoud, de klantenservice of indien u vragen hebt, kunt u terecht op de DECATHLON helpsite: [www.supportdecathlon.com](http://www.supportdecathlon.com) of in een DECATHLON-winkel.

## Accessoires kabel

Motorkabel

## Foutcodes

### Systeemfout (bij bediening knipperende leds)

Storingscode	Betekenis	Oplossingen
 eco normal sport	Slechte communicatie tussen het bedieningsscherm en de controller	Controleer of alle kabels correct zijn gelegd
 eco normal sport	Onderspanningsbeveiliging	De batterij opladen. Wanneer de situatie niet verbetert, naar uw Decathlon-winkel gaan.
 eco normal sport	Storing motorkabel	Leg de motorkabel correct
 eco normal sport	Storing motor	Maak een afspraak in de Décathlon-werkplaats om uw fiets te herstellen
 eco normal sport	Remsensor	Controleer of de remkabels correct zijn gelegd

Kabel pedaalsensor  
Accessoires kabel  
Motorkabel



# BEWAAR UW KASSABON ZORGVULDIG, HET IS TEVENS UW AAN-KOOPBEWIJS.

De fiets heeft levenslange garantie voor het kader en 2 jaar voor de onderdelen aan normale slijtage.

De fiets heeft een levenslange garantie op de structurele onderdelen (frame, stuurstang, stuur en zadelstang), 2 jaar op de onderdelen als gevolg van normale slijtage.

Deze fiets mag enkel voor privédoeleinden en niet voor professionele gebruikt worden.

De garantie dekt geen schade die ontstaan is in verband met reparaties die zijn verricht door niet door Decathlon erkende reparateurs.

Ieder elektronisch onderdeel is definitief afgesloten. Het openen van een van de onderdelen (batterij, batterijcompartiment, regelaar, scherm, motor) kan fysieke schade aan personen of aan het systeem aanbrengen. Het openen of wijzigen van een onderdeel van het systeem kan de garantie van de fiets annuleren. De garantie dekt geen gebroken of beschadigde schermen die sporen van zichtbare schokken vertonen.

**MEER WETEN OVER DE LEVENSGARANTIE VAN DE B'twin FIETSEN, gekocht vanaf 1 juni 2013.**

De fietsen van het merk B'twin zijn producten die de gebruikers volledig tevreden moeten stellen.

Om deze reden wenst B'twin zich in te spannen voor de kwaliteit en weerstand van haar fietsen.

In dit kader biedt B'twin haar klanten een levenslange garantie, die exclusief op de volgende onderdelen van toepassing is, met uitzondering van een carbonframe: het frame, vaste vorken (vorken die niet opgehangen zijn), riemen en steunen die zich op een B'twin fiets bevinden. Deze garantie start vanaf de aankoopdatum van een van de fiets(en) van het merk B'twin.

Het is vastgesteld dat, opdat de levenslange garantie geldig is, de koper moet:

beschikken over een DECATHLON getrouwheidskaart en zijn aankoop registreren wanneer hij aan de kassa komt, of het garantiedocument invullen dat online beschikbaar is op de website [www.supportdecathlon.com](http://www.supportdecathlon.com), binnen de maand na de aankoop. Tijdens deze inschrijving moet de koper de volgende informatie geven: naam, voornaam, aankoopdatum, e-mailadres en het traceenummer van de fiets.

Op grond van deze garantie stelt B'twin ofwel het vervangen door een gelijkwaardig frame, de vaste vork, de riem of de steun voor, ofwel het herstel binnen een redelijke termijn nadat de fiets naar het atelier van een DECATHLON-winkel gebracht werd. De transport- en verplaatsingskosten blijven ten laste van de klant.

Deze contractuele verbinding is echter niet van toepassing bij slecht onderhoud of slecht gebruik van de B'twin fietsen zoals bepaald in de gebruikershandleiding van het betrokken product.

Om te genieten van de garantie op een van de hierboven vermelde onderdelen, volstaat het zich te wenden tot het atelier van een DECATHLON-winkel met uw DECATHLON getrouwheidskaart of uw garantiecertificaat.

B'twin behoudt zich de mogelijkheid te controleren of alle toepassingsvoorwaarden van de levenslange garantie verzameld zijn en alle nuttige en noodzakelijke maatregelen toe te passen om dit na te gaan.

De levenslange garantie sluit niet de toepassing van de wettelijke garantie(s) uit die vermeld staan in de Code de la consommation (Frankrijk) en het Burgerlijk Wetboek, meer bepaald:

artikel L. 211-4 van de Code de la consommation: « De verkoper is verplicht een goed te verkopen conform het contract en beantwoordt aan de conformiteitsstandaarden die van kracht zijn tijdens de levering. Hij beantwoordt ook aan de conformiteitsstandaarden met betrekking tot de verpakking, de montage- of installatie-instructies wanneer dit onder zijn verplichting valt volgens het contract of onder zijn verantwoordelijkheid uitgevoerd werd ».

artikel L. 211-5 van de Code de la consommation: « Om conform te zijn met het contract, moet het goed:

Eigen zijn aan het gewoonlijk gebruik dat van een gelijkwaardig goed verwacht wordt en, indien van toepassing:

overeenkomen met de beschrijving die door de verkoper gegeven werd en beschikken over de kwaliteiten die hij aan de koper voorgesteld heeft onder de vorm van een staal of een model;

de kwaliteiten voorstellen die een koper legitiem mag verwachten wat betreft de publieke verklaringen van de verkoper, de producent of zijn vertegenwoordiger, meer bepaald in reclame of labeling;

Of de eigenschappen vertonen die in een gemeenschappelijke overeenkomst tussen de partijen bepaald werden of die eigen zijn aan ieder speciaal gebruik dat door de koper gevraagd werd, die ter kennis van de verkoper zijn en die deze laatste aanvaard heeft ».

artikel L. 211-12 van de Code de la consommation: « De actie die voortvloeit uit de conformiteitsstandaard is twee jaar geldig vanaf de leverdatum van het goed »

artikel 1641 van het Burgerlijk Wetboek: « De verkoper is gehouden tot vrijwaring voor de verborgen gebreken van de verkochte zaak, die deze ongeschikt maken tot het gebruik waartoe men ze bestemt, of die dit gebruik zodanig verminderen dat de koper, indien hij de gebreken gekend had, de zaak niet of slechts voor een mindere prijs zou hebben gekocht ».

artikel 1648 1ste alinea van het Burgerlijk Wetboek: « De rechtsvordering op grond van koopvernietigende gebreken moet door de koper worden ingesteld binnen twee jaar vanaf het ontdekken van het gebrek ».

## DECLARATION DE CONFORMITE CE EC DECLARATION OF CONFORMITY

Raison sociale  
Company name

DECATHLON

Adresse  
Address

4 Bd de Mons  
BP 299  
F-59665 VILLENEUVE D'ASCQ

déclare que le modèle décrit ci-après / declares that the following model :

- nom commercial / commercial name : **ELOPS 500e**
- dénomination générique / generic denomination : **Vélo à assistance Electrique / Electric bike**
- code modèle / model code : **8379379**
- marque / brand : **ELOPS**
- fonction / function : **se déplacer à l'aide d'une assistance électrique / Move with Electric Assistance**
- description of the machinery / description of the machinery : **Moteur roue arrière 250W max / Batterie Lithium Ion 24v 8,8Ah / Ecran LED / Capteur de pédalage – Rear wheel engine 250W max / Li-Ion Battery 24v 8.8Ah / LED Screen / Cadence sensor**

est conforme à toutes les dispositions de la :

is in accordance with all the stipulations of the:

Directive 2006/42/CE du Parlement européen et du Conseil du 17 mai 2006 relative aux machines, et modifiant la Directive 95/16/CE

Directive 2006/42/EC of the European Parliament and of the Council of 17 May 2006 on machinery, and amending Directive 95/16/EC

et est conforme à toutes les dispositions des directives suivantes / and is in accordance with all the stipulations of those directives :

DIRECTIVE 2014/30/EU OF THE EUROPEAN PARLIAMENT AND OF THE COUNCIL of 26 February 2014 on the harmonisation of the laws of the Member States relating to electromagnetic compatibility  
DIRECTIVE 2014/30/UE DU PARLEMENT EUROPÉEN ET DU CONSEIL du 26 février 2014 relative à l'harmonisation des législations des États membres concernant la compatibilité électromagnétique

et aux normes suivantes / and the following standards:

EN 14764 : Vélos ville / City bike  
EN 15194 : EPAC

Nom et fonction du signataire et cachet / Name and function of the signer and stamp :

*Herman Van Beveren*

Fait à / Done at Lille, le / the 12/06/2013

**DECATHLON SA - BTWIN**  
BTWIN VILLAGE - 59008 LILLE  
4 RUE DU PROF LANGEVIN - 59008 LILLE  
TEL: +33 3 0 33 50 00  
SINET 306 138 900 03613

***Voor meer informatie over het gebruik, het onderhoud, de klantenservice of indien u vragen hebt, kunt u terecht op de DECATHLON helpsite: [www.support-decathlon.com](http://www.support-decathlon.com) of in een DECATHLON-winkel.***